



A. CARNEVALI - LTDA  
 CNPJ 18.012.406/0001-50  
 INSCRIÇÃO ESTADUAL 90628306-94  
 RUA ANTÔNIO HIPÓLITO, 121 – JD ALVORADA II  
 TERRA ROXA – PARANÁ – CEP 85.990-000  
 FONE/FAX (44) 3645-3323  
[CONTATO@CKEQUIPAMENTOS.COM.BR](mailto:CONTATO@CKEQUIPAMENTOS.COM.BR)  
[WWW.CKEQUIPAMENTOS.COM.BR](http://WWW.CKEQUIPAMENTOS.COM.BR)

PREGÃO ELETRÔNICO Nº 64/2023

PROPOSTA DE PREÇOS

Ao Município de Mercedes/PR

Razão Social: A. CARNEVALI - LTDA

Endereço: RUA ANTÔNIO HIPÓLITO, 121 – JD ALVORADA II – TERRA ROXA/PR

Telefone: (44) 3645-3323 – E-mail: [CONTATO@CKEQUIPAMENTOS.COM.BR](mailto:CONTATO@CKEQUIPAMENTOS.COM.BR)

CNPJ: 18.012.406/0001-50 – Inscrição Estadual: 906.28306-94

Vimos apresentar através desta, por intermédio do nosso Representante Legal, o Sr. **Alessandro Carnevali**, portador do RG nº **8.073.594-4**, e do CPF nº **036.009.599-21**, em atendimento ao disposto no mencionado Edital, a nossa proposta para o fornecimento, conforme tabela abaixo:

Item	Qtd	Descrição	Marca	Modelo	Valor (R\$)	
					Unitário	Total
1	10	<p>COMPUTADOR:</p> <p><b>PROCESSADOR:</b> 6 núcleos de processamento, Frequência: 2,50 Ghz(Frequência turbo Max 4,40Ghz), Cache 18MB. TDP: Potência básica do processador 65W, Energia turbo máxima 117W. Gráficos Integrados.</p> <p><b>PLACA MÃE:</b> Compatível com processadores Intel® Core™ de 12ª e 13ª geração, soquete LGA 1700, conector de alimentação da CPU de 8 pinos. Saida Gráfica: VGA (D-Sub) e HDMI 2.1. Memória RAM: 2 DIMMs, DDR4 3200 / 3000 / 2933 / 2666 / 2400 / 2133 MT/s, suporta até 64GB. Portas USB: 4 portas USB 3.2 Gen 1 (2 portas no painel traseiro, 2 portas disponíveis através do conector USB interno) e 4 portas USB 2.0/1.1 .Rede: porta RJ-45; 1 Gbps/100 Mbps. Áudio: 2/4/5.1/7.1 canais. Armazenamento: 1 x conector M.2 (soquete 3, chave M, tipo 2260/2280 PCIe 3.0 x4/x2 suporte SSD) e 4 conectores SATA 6Gb/s. Slot: 1 x slot PCI Express x16 e 1 x slot PCI Express x1. 3 x conectores de Fan PWM/DC, 4 Sensores de temperatura interna.</p> <p><b>MEMÓRIA RAM:</b> 1 pente de memória RAM padrão DDR4 de 8GB 2666MHZ;</p> <p><b>ARMAZENAMENTO:</b> SSD M.2 NVMe com capacidade de 480 GB, PCIe Gen3 x4 NVMe v1.3, Desempenho de leitura de 2400MB/s, Desempenho de gravação de 1500MB/s.</p> <p><b>FONTE DE ENERGIA:</b> 350W Real;</p> <p><b>GABINETE:</b> Duto de ar lateral, cor predominante preta, Baias: 2 x 5.25" Externa / 2 x 3.5" Interna HDD / 3 x 2.5" Interna SSD, Placa mãe: ATX/microATX, USB Frontal;</p> <p><b>MOUSE USB</b> óptico, resolução de movimento 1000 DPI, Cabo de 1,8m, preto,</p> <p><b>CAIXA DE SOM;</b></p>	<p>CK-PC</p> <p>INTEL</p> <p>GIGABYTE</p> <p>WD</p> <p>CRUCIAL</p> <p>BRAZILPC</p> <p>K-MEX</p> <p>VINIK</p> <p>VINIK</p> <p>VINIK</p> <p>MICROSOFT</p>	<p>I002V12</p> <p>I5-12400</p> <p>H610M-H</p> <p>WDS480G2G0</p> <p>CT8G4DFRA32A</p> <p>BPC-C325E</p> <p>GX-23R9</p> <p>DM130</p> <p>DT116</p> <p>VS-01</p> <p>FQC-10520</p>	3.950,00	39.500,00

		<p><b>TELCADO USB</b>, teclas de acesso rápido multimídia e ABNT2;  <b>SISTEMA OPERACIONAL:</b> Windows 11 PRO.          Garantia 01 ano, Equipamento Novo.</p>				
2	1	<p>NOBREAK 2200VA: 2200VA de potência; Topologia: Line Interactive; Forma de onda Senoidal Pura; Entrada Bivolt automático 115V / 220V; Saída 220V; 4 baterias seladas internas de 12V/7Ah; Expansão de autonomia com conector de engate rápido – Exp; Comunicação inteligente USB de série; Comunicação RS232 (opcional); Comunicação SNMP MOD.Dy 520 - 03G - LF - INTERNO (OPCIONAL); 8 tomadas de saída (Norma NBR 14136); Estabilizador e filtro de linha integrados; Chave liga-desliga temporizada e memorizada; Leds indicadores visuais (rede e bateria); Circuit breaker (mini disjuntor rearmável); Função blecaute: pode ser ligado na ausência de rede elétrica; Carregador de bateria(s) inteligente; Alarme sonoro; Tecnologia SMD; Microprocessador CISC / RISC Implementado / Flash; Inversor sincronizado com a rede; Acionamento do inversor em subtensão, sobretensão ou sobrecarga; Medição da tensão de entrada em true-RMS; Correção da tensão de saída em true-RMS; Medição da corrente de bateria e corrente de carga em true-RMS; Frequência de amostragem para medição trueRMS: 7680Hz (em rede 60Hz); Circuito desmagnetizador; Painel em plástico ABS de alto impacto; Autonomia média de 2:30 horas com referência ao uso de 1PC on board + 1 monitor LCD 15,6"; Desligamento automático ao final do tempo de autonomia; Proteção contra sobrecarga na saída com sinalização; Proteção contra sub e sobretensão AC; Proteção contra descarga total da(s) bateria(s); Proteção contra sobreaquecimento no inversor e no transformador; Proteção contra curto-circuito nas tomadas de saída. Garantia: 01 ano. Equipamento Novo</p>	TS-SHARA	SENOIDAL UNIVERSAL 2200VA	2.600,00	2.600,00
3	7	<p>ROTEADOR WI-FI: Padrões Wi-Fi 802.11a/b/g, Wi-Fi 4/WiFi5/WiDi 6 Dula-Band; Segurança Sem Fio: WPA-PSK, WPAEnterprise (WPA/WPA2/WPA3); BSSID: 8 por Rádio; VLAN: 802.1Q; QoS Avançado: Restrição de Banda por Usuário; Isolamento do Tráfego de Visitantes: Clientes Simultâneos: 300+; Rádio 5GHz 4x4 UM-MIMO e OFDMA com Taxas de até 4.8 Gbps; Rádio 2.4 GHz 2x2 UM-MIMO e OFDM com Taxas de até 574 Mbps; Antenas: 4 dBi (2G), 6 dBi(5G); Alimentação: Switch PoE UniFi e Injetor PoE 48V, 0.5A (INCLUSO); Montagem: Parede/Teto, Inclui Suporte de Montagem Universal e Kit de Parafusos; Certificações: Anatel, CE, FCC, IC. Garantia 01 ano. Equipamento Novo.</p>	UBIQUITI	U6-PRO U-POE-AT-BR	1.906,33	13.344,31



4	8	CELULAR: Tamanho da tela: 6.6"; Tecnologia da tela: PLS LCD; Resolução da tela: 2408 x 1080 pixels; Sistema Operacional: Android – Versão 13; Processador: Octa core; Velocidade do Processador: 2GHz; Memória interna: 128GB; Memória RAM: 4GB; Expansão da memória até 1TB; Tipo de chip: Nano SIM; Quantidade de chips: 2 chips; Tecnologia: 4G; Resolução câmera traseira: 50Mp + 5Mp + 2Mp; Resolução câmera frontal: 13 Mp; Flash: LED; Bluetooth: Versão 5.1; Wifi: 802.11 a/b/g/n/ac; Tipo de conector: USB tipo C; Capacidade de bateria: 5000mAh; Cor: Preto. Garantia: 01 ano. Equipamento Novo.	SAMSUNG	SM-A145M	1.533,33	12.266,64
5	10	MONITOR 21,5": Tipo de painel: LED IPS FHD; Tamanho do painel: 21,5 polegadas; Resolução Máxima: 1920 x 1080; Tempo de resposta: 5 ms (GTG); Brilho: 250 cd/m <sup>2</sup> ; Contraste: 5.000.000:1; Densidades de pixels: 0,248 x 0,248 mm; Suporte de cores: 16,7 milhões; Frequência Horizontal: 30 ~ 83 KHz (H) / 30 ~ 83 KHz (V); Frequência Vertical: 56 ~ 75 Hz (H) / 56 ~ 61 Hz (V); Conectores de Entrada: D-Sub(RGB), Display Port e HDMI; Fonte de Alimentação: Interna ou Externa; bivolt e Ajuste de Altura: 110mm; Furação para suporte na parede; Cabos: Energia, D-SUB e DVI. Cor: Preto; Garantia 01 ano. Equipamento Novo.	LG	22BN550Y	1.169,47	11.694,70
6	1	IMPRESSORA LASER: Velocidade de impressão: A4: Até 40 ppm   Carta: Até 42 ppm Preto   Saída da primeira página: Em até 8,2 segundos Preto   Frente e verso A4: Até 17 ppm   Frente e verso Carta: Até 18 ppm; Resolução de impressão: Normal (600 x 600 dpi), alta resolução (1200 x 1200 dpi); Tecnologia de impressão: Laser; Número dos cartuchos de impressão: 1x cartucho de toner (preto)   1x tambor de imagem (preto); Funcionalidades de Software: Dúplex automático   Impressão N por página   Intercalação   Marcas d'água   Modo de economia de toner (63%)   Aceita vários tipos e tamanhos de papel; Conectividade: Porta USB 2.0 de alta velocidade   Host USB   Porta de rede Gigabit Ethernet 10/100/1000   Base-TX integrada; Capacidade de impressão móvel; Impressão em PrinterOn; Memória: Padrão: 256 MB   Máximo: 512 MB; Velocidade do processador: 600 MHz; Ciclo de trabalho Mensalmente: A4: Até 100.000 páginas   Carta: Até 100.000 páginas   Páginas recomendado: 1.500 a 3.500; Bandeja 1: Folhas: 50   Envelopes: 5   Peso suportado: 60 a 220 g/m <sup>2</sup>   Tamanhos de mídia suportados: A4, A5, A6, B5 (ISO), B5 (JIS), Ofício, Envelope (DL, C5, C6)   Tamanhos personalizados das mídias: 76 x 127 a 216 x 356 mm; Bandeja 2: Folhas: 250   Peso suportado: 60 a 163 g/m <sup>2</sup>   Tamanhos de mídia	HP	M408DN	2.723,00	2.723,00

		suportados: A4, A5, A6, B5 (ISO), B5 (JIS), Ofício   Tamanhos personalizados das mídias: 98 x 148 a 216 x 356 mm; Bandeja 3: Folhas 520 (de 80g/m <sup>2</sup> )   550 folhas (de 75g/m <sup>2</sup> )   Peso suportado: 60 a 163 g/m <sup>2</sup>   Tamanhos de mídia suportados: A4, A5, A6, B5 (ISO), B5 (JIS), Ofício   Tamanhos personalizados das mídias: 98 x 148 a 216 x 356 mm; Manuseamento de papel: Bandeja de entrada para 250 folhas, bandeja de uso geral para 50 folhas, impressão automática em frente e verso   Bandeja de saída para 150 folhas   Opções de frente e verso: Automática (standard)   Alimentador de envelopes: Não   Bandejas para Papel Standard: 1 mais 1 bandeja para 50 folhas   Capacidades de entrada: Até 300 folhas (Bandeja 1: até 50 folhas; Bandeja 2: até 250 folhas)   Capacidades de saída: Até 150 folhas   Capacidades de saída: Até 5 envelopes; Sistemas operacionais compatíveis; Windows 7 (32/64 bits), Windows 2008 Server R2, Windows 8 (32/64 bits), Windows 8.1 (32/64 bits), Windows 10 (32/64 bits), Windows 11; Windows 2012 Server, Windows 2016. Incluso: 1 Cartuchos de toner preto original e 1 Tambor de imagem Original; Tensão de entrada de 127V. Garantia 01 ano. Equipamento Novo.				
7	1	IMPRESSORA PLOTTER A1: Velocidade de impressão: 130 s/página em A1, 76 impressões em A1 por hora; Resolução de impressão: Até 2400 x 1200 dpi otimizados; Tecnologia: Jato de Tinta Térmico; Margens: Rolo: 5 x 5 x 5 x 5 mm; Folha: 5 x 5 x 5 x 17 mm; Tipos de tinta: Baseado em tinta (C, M, Y); baseado em pigmentos (K); Rendimento de páginas: 20 ml de tinta rendem 101 páginas A1/D, levando em conta rotinas de manutenção; Gota de tinta: 5,5 pl (C, M, Y), 12 pl (K); Cabeças de impressão: 1 (ciano, magenta, amarelo, preto); Bocais da cabeça de impressão: 1376; Precisão de linha: ±0,1%; Largura mínima de linha: 0.02 mm; Densidade óptica máxima: 8 L* min/2,10 D4; Manuseio: Alimentação de folhas, alimentação por rolo, cortador horizontal automático; Roll size: 279 a 610 mm; Tamanho da folha: 210 x 279 a 610 x 1897 mm; Folhas-padrão: A4, A3, A2, A1; Gramatura: 60 a 280 g/m <sup>2</sup> ; Espessura: Até 0,3 mm; Memória: 512 MB; Interfaces: Gigabit Ethernet (1000Base-T), USB 2.0 de alta velocidade, Wi-Fi 802.11; Tensão de entrada (escala automática): 100- 240V. Incluso: cabeça de impressão, cartuchos de tinta introdutórios, eixo, guia de referência rápida, pôster de configuração, cabo de alimentação. Garantia 01 ano. Equipamento Novo.	HP	5HB06A	4.666,11	4.666,11
8	2	IMPRESSORA MULTIFUNCIONAL JATO DE TINTA: Impressora multifuncional a jato de tinta sistema	EPSON	L3250	1.527,03	3.054,06

		de tanque de tinta. Resolução máxima de impressão: 5760 x 1440 dpi; Velocidade de impressão: Até 33 ppm em preto e 15 ppm em cores; Capacidade de Entrada de papel: 100 folhas de papel A4; Capacidade de Saída do papel: 30 folas de papel A4; Impressão Duplex: Manual; Resolução máxima do scanner: 1200 x 2400 dpi; Profundidade máxima do scanner: 48-bit interna (24-bite externa); Área de escaneamento: 21,6 x 29,7 cm; Velocidade máxima de escaneamento: 11 segundos por página em preto e 28 segundo por página em cores (200 dpi); Conexões: USB 2.0 de alta velocidade, Wireless, Wi-Fi Direct; Compatibilidade: Windows Vista / 8 / 8.1 /10 ou mais recente (32bit, 64bit), Windows Server 2003 (SP2) ou mais recente, Mac OS X 10.5.8 ou mais recente, Mac OS 11 ou mais recente; Voltagem: AC 100 – 240V / 50 – 60 Hz. Incluso: Cabo USB, Garrafas de tinta preto e coloridos, Cabo de Alimentação. Garantia 01 ano. Equipamento Novo.				
10	1	IMPRESSORA MULTIFUNCIONAL JATO DE TINTA COLORIDA: Visor LCD colorido de 2,4 polegadas. Bandeja de papel para até 330 folhas. Cabeça de impressão PrecisionCore® 45 com sistema jato de tinta de 4 cores. Velocidade de impressão no modo rascunho: Até 34 ppm (páginas por minuto) em preto e cores. Resolução de impressão: Até 4800 x 1200 dpi. CONECTIVIDADE: Wi-Fi, Wi-Fi Direct, Ethernet. Funções de cópia: Frente e verso automático, pré-visualização, ajuste de tamanho, cópia de documento, agrupar cópias, ajuste de densidade da cópia, eliminação de furos, eliminação de sombras. Compatibilidade com serviços de impressão em nuvem. Compatível com Windows e Mac OS. Digitalização com PC. CONECTIVIDADE: USB de alta velocidade, Sem fio (802.11 b/g/n/a/ac)   Wi-Fi Direct®, Wi-Fi®8, Ethernet com fio (1000base-t/100base-tx/10base-t). SUPORTE DE PAPEL: A4 (210 x297 mm)   A6 (105 x148 mm), Carta (216 x279 mm)   Ofício (216 x357 mm)   8,5 x13 pol. (216 x330 mm)   Executivo (184 x267 mm)   MéxicoOfício (216 x340 mm)   Ofício 9 (215 x315 mm)   102 x152 mm   127 x178 mm   203 x254 mm   16:9 wide (102 x181 mm)   Meia carta (140 x216 mm). PALETA DE TINTAS: ciano, magenta, amarela e preta. Alimentador automático de documentos: Capacidade: 50 folhas, Tamanho máximo: 216 x 297 mm, Duplex automático: Digitalização: sim; Cópia: sim; Fax. Garantia 01 ano. Equipamento Novo.	EPSON	WF-C5810	5.712,63	5.712,63
11	1	IMPRESSORA HP: IMPRESSORA MULTIFUNCIONAL JATO DE TINTA: Tipo: impressora multifuncional a jato de tinta. Funções: Impressão, cópia,	HP	1MR69C	2.486,34	2.486,34

		digitalização e fax; Velocidade de impressão: Preto e Branco ISSO: até 24ppm; Colorido ISO: até 20 ppm; Qualidade de Impressão: Preto e Branco 1205 1200 dpi, Colorido 4800 x 1200 dpi; Ciclo de Trabalho Mensal A4: 30.000 páginas; Volume Mensal Recomendado: até 2.000 impressões; Velocidade do Processador: 1,2GHz; Conectividade: 1-USB 2.01 Host USB (impressão de JPEG, TIFF, DPOF 1.1, Exif 2.3, PNG), 1-Ethernet, 1-Wireless 802.11 b/g/n, 1- portta de modem RJ-11; Capacidade da Memória Padrão: 512MB (mínima e máxima); Capacidade de Entrada de Papel: 250 Folhas; Capacidade Máxima de Saída de Papel: 100 Folhas; Impressão Frente e Verso Automática; Recurso de impressão móvel; Tamanhos de Ppapel Suportado: A4, Carta, Ofício, Executivo, Meio carta, 7,62 x 12,7 cm – 10,16 x 15,24 cm – 12,7 x 17,78 cm – 13 x 18 cm – 20,32 x 25,4 cm – 10 x 15 cm, Foto 2L, Envelope ( n° 10, Monarch, 5,5 bar), Cartão; Tipo de Scanner: Vidro, ADF de passagem única Digitalização, ADF Duplex; Formato dos arquivos digitalizados: JPG, DMP, TIFF, RTF, TXT, PNG, PDF; Resolução da Digitalização Óptica: até 1200 dpi; Profundidade de bits: 24 bits; Tamanho da Digitalização: 215.9 x 297 mm (máximo), ADF 215 x 355 mm (máximo), ADF 127 x 127 mm (máximo); Velocidade de digitalização (normal, A4): até 15 ipm (200 ppi, preto e branco) até 8 ipm (200 ppi, em cores); Capacidade do alimentador automático de documentos: 35 folhas; Velocidade de Cópia ( Rascunho): até 32cpm (P/B), até 32cpm(cor); Configurações de redução/ampliação: 25 até 400%; Envio / Recepção de Fax: Sim, colorido; Alimentação: Tensão de entrada: 100 a 240 VCA(+/- 10%), 50 A 60 Hz; INCLUI: Cartuchos de tinta preto e coloridos, CD de instalação, Cabo de Alimentação, Cabo de Telefone, Cabo USB. Garantia 01 ano. Equipamento Novo.				
12	2	TV SMART 50 POLEGADAS: RESOLUÇÃO: 50 polegadas UHD 4K 3.840 x 2.160, taxa de atualização de 120 HZ, plana slim. CONEXÇÕES: 01 Porta LAN, 03 HDMI, 02 USB, AV entrada de Áudio e Vídeo (Adaptador P2 incluso), Entrada de áudio estéreo/mono, Entrada ANT/CABLE - Saída P2 para fone de ouvido. RECURSOS: Wi-Fi, DLNA, Processador Dual Core 1GHz. SOM: Potência dos Alto-falantes: 02x8W RMS, Recursos de áudio: Dolby Áudio. Garantia 01 ano. Equipamento Novo.	HQ	SMART 50"	3.032,90	6.065,80
13	1	TV SMART 65 POLEGADAS: RESOLUÇÃO: LED WideScreen 16:9, UHD 3840 x 2160 pixels 60Hz. ENTRADAS: 1x USB 3.0, LAN, x3 HDMI, Antena/cabo, AV IN P2 RCA, fone de ouvido P2, SPDIF saída de áudio digital. Tensão de	HQ	SMART 65"	4.386,51	4.386,51

		Alimentação: 127-220 V ~ 50/60 Hz Automático. POTENCIA DE AUDIO: 2x9,5W. Conectividade WI-FI INTEGRADO: Sim (Dual Band 2.4GHz/ 5GHz) e Bluetooth. Suporte para parede e bancada. Conversor para-TV digital integrado. Garantia 01 ano. Equipamento Novo.				
14	10	ARMAZENAMENTO: SSD com capacidade de 240 GB, conexão SATA, velocidade de leitura: 545MB/s, velocidade de gravação: 430MB/s. Garantia 01 ano. Equipamento Novo.	WD	WDS240G3G0A	151,88	1.518,80
15	1	HD EXTERNO 1TB: Capacidade 1TB, Interface: USB 2.0/3.0, Velocidade de transferência de dados: até 480 Mb/seg, Formatado em NTFS para Windows 10, Windows 8.1 ou Windows 7. Tipo de HD: Portátil. Incluso: 01 Cabo USB 3.0. Garantia 01 ano. Equipamento Novo.	WD	WDBUZG0010BBK	440,67	440,67
16	2	HD EXTERNO 4TB: Capacidade 4TB, Interface: USB 2.0/3.0, Velocidade de transferência de dados: até 480 Mb/seg, Formatado em NTFS para Windows 10, Windows 8.1 ou Windows 7. Incluso: 01 Cabo USB 3.0. Garantia 01 ano. Equipamento Novo	WD	WDBU6Y0040BBK	823,57	1.647,14
17	3	SWITCH 16 PORTAS: 16 portas Gigabit Ethernet 10/100/1000, Padrões: IEEE 802.3 - 10BASE-T/ IEEE 802.3u - 100BASE-TX/ IEEE802.3ab 1000BASE-T/ IEEE 802.1p - Priority Queueing (QoS)/ IEEE 802.3az - Energy Efficient Ethernet, QoS, Protocolo: CSMA/CD, Capacidade comutação (Backplane): 32 Gbps, Taxas de transferência: Ethernet: 10 Mbps (half duplex)/ 20 Mbps (full duplex)/ Fast Ethernet: 100 Mbps (half duplex), 200 Mbps (full duplex)/ Gigabit Ethernet: 2000 Mbps (full duplex, Taxa de encaminhamento de pacotes: 10Mbps: 14.880pps/ 100Mbps: 148.800pps/ 1000Mbps: 1.488.000pps, Taxa de latência: 4,7 µs, Tabela de endereço MAC: 8 K (Aprendizado e atualização automática), Auto MDI/MDI-X: Detecção automática do padrão do cabo (normal/crossover), Alimentação do switch: 100 a 240 Vac / 50-60 Hz (Bivolt Automático), Material: Aço, Certificações: Anatel OCP 61222. Garantia 01 ano. Equipamento Novo.	TP-LINK	TL-SG1016DE	714,33	2.142,99
18	1	GRAVADOR DVR 8 CANAIS: Sistema: Processador principal: Integrado de alta performance; Sistema operacional: Linux® embarcado. Vídeo: Entradas: 8 canais BNC + 2 canais IP ou 10 canais IP no mono NVR; Compatibilidade: Analógica: NTSC / PAL, HDCVI: 1080p / 720p, HDTV: 1080p / 720p, AHD: 1080p / 720p, IP: 6 MP / 5 MP / 4 MP / 3 MP / 1080p / 720p. Áudio: Áudio no protocolo HDCVI: Todos os canais BNC configurados no protocolo HDCVI são compatíveis com câmeras que possuem microfones embutidos ou entradas de áudio; Entrada de áudio: 1 canal com conector tipo RCA (15K Ω); Saída de áudio: 1 canal com conector tipo	INTELBRAS	MHDX 1208	1.019,33	1.019,33



	<p>RCA (15K <math>\Omega</math>); Áudio bidirecional: Disponível no canal 1. Display: Saída de vídeo (monitores): 1 HDMI, 1 VGA e 1 saída analógica BNC; Resoluções de saída (em pixels): 1920x1080, 1280x1024, 1280x720 (HDMI / VGA), 800 x 600 (BNC); Divisão do mosaico da tela: Modo analógico: 1/4/8/9; Modo BNC + IP 1/4/8/9/16; Máscara de privacidade: 4 zonas configuráveis por canal; Informações em tela: Nome do canal, Hora, Perda de vídeo, Bloqueio de câmera, Detecção de movimento, Gravação. . Gravação: Compressão de vídeo/áudio: H.265+, H.265, H.264+, H.264H, H.264, H.264B / G.711u, G.711a, PCM, AAC. Bit rate: 4 Mbps por canal (HDCVI, HDTV, AHD, IP) / 3 Mbps para canal analógico (CVBS); Modo de gravação: Manual, contínua com condição de sobrescrever, agendada, detecção de movimento, mascaramento de câmera, perda de vídeo e alarme; Intervalos de gravação 1~60min. (padrão: 30 min.), Pré-gravação: 1~10seg., Pós-alarme: 10~30seg. Resoluções de gravação: Stream principal: HDCVI, AHD, HDTV ( 1 canal em 1080p Lite/720p (30 FPS) e 7 canais em 1080p Lite/720p (15 FPS)); IP (6 MP / 5 MP / 4 MP / 3 MP (7 FPS) / 1080p / 720p (30 FPS)); Analógico (960H / D1 / CIF (30 FPS)); Stream extra: HDCVI, AHD, HDTV (CIF (7 FPS)); IP (D1 / CIF (30 FPS)); Analógico: (CIF (7 FPS)). Detecção de vídeo: Eventos: Gravação, PTZ, Tour, E-mail, Foto, Buzzer, Pop-up em tela e alarme sonoro; Detecção de vídeo: Detecção de movimento, Perda de vídeo e Mascaramento; Inteligência de vídeo: Detecção inteligente de pessoas e veículos (em até 8 canais). Reprodução e backup: Reprodução síncrona: 1/4; Modo de busca: Hora/data com precisão de segundos e busca inteligente por detecção de movimento; Busca Inteligente: Detecção de Pessoas e Veículos; Funções de reprodução: Reproduzir, Pausar, Parar, Retrocesso, Reprodução rápida, Reprodução lenta, Próximo arquivo, Arquivo anterior, Próxima câmera, Câmera anterior, Tela cheia, Seleção de backup, Zoom digital, Mostrar/Ocultar Inteligência de Vídeo; Modo de backup: Dispositivo USB (com formatação FAT 32), download por rede, disco rígido. Rede: Fast Ethernet: 1 conexão RJ45 (10/100 Mbps); Throughput: 48 Mbps; Funções e protocolos: HTTP, HTTPS, IPV4, IPV6, TCP/IP, UPnP, RTSP, SMTP, NTP, DHCP, DNS, DDNS, FTP, 802.1x, Filtro IP, SNMP, Onvif, PPPoE, Multicast, FTP, Wi-Fi, RTMP; Conexões simultâneas: 128 conexões; Aplicativo para smartphone: iOS (iPhone®, iPad®) e dispositivos Android®. Armazenamento: Disco rígido interno: 1 porta</p>				
--	--	--	--	--	--

		padrão SATA. Interfaces auxiliares: USB: 2 portas (1 traseira USB 2.0 e 1 frontal USB 2.0); RS485: 1 porta para controle PTZ e/ou conexão do acessório Multibox. Fonte de Alimentação: 12 Vdc / 1,5A. Produto Novo. Garantia 01 ano.				
19	2	HD 2TB: Capacidade 2TB; Interface: SATA de 6 Gb/s; Formatação avançada: sim; Tamanho físico: 3,5 polegadas; Compatíveis com RoHS: Sim; Classe de desempenho (RPM): 5400 RPM; Cache: 64MB; MTBF (horas): 1.000.000; Taxa de carga de trabalho anual: 180 TB/ano; Ciclos de carga/descarga: 300.000; Taxa de erros (não recuperáveis): <1 em 10; Consumo operacional: 4,4W. Equipamento Novo. Garantia 01 ano.	WD	WD20PURZ	479,81	959,62
20	2	CÂMERA SPEED DOME: SENSOR DE IMAGEM: Tecnologia Starlight 1/2.8" 2Megapixel, 1920x1080. Obturador eletrônico: Automático e manual 1/1s – 1/30000s, Ajuste de imagem Brilho/Contraste/ Saturação/ Nitidez/ Gama. Alcance de IR: 100 metros. LENTE: Distancia focal: 5 mm – 80 mm, Abertura máxima: F1.5 – F2.7, Ângulo de visão H: 57.7° - 4.5° V:32.7°–2.6°, Zoom Óptico: 20X, Controle do foco Automático/ Semiautomático/ Manual. PTZ: Alcance do Pan/Tilt Pan: 0°–360°; Tilt: -15°–+90°, Controle manual de velocidade Pan: 0.1°/s–200°/s; Tilt: 0.1°/s–120°/s, Modo PTZ 5 Patrulhas; 8 Tours; 5 Auto Scan; Auto Pan. INTELIGENCIA ARTIFICIAL: Detecção de face Sim (sem metadados), Inteligência perimetral Linha virtual, cerca virtual (até 10 regras por preset), Abandono/Retirada de objetos até 10 regras por preset, Mapa de Calor Relatório de até 1 semana. ANÁLISE INTELIGENTE DE VÍDEO: Detecção de movimento Até 4 áreas. VÍDEO: Quantidade de streams: 3, Resolução de imagem 2MP (1920x1080) / 16:9 1.3MP (1280x960) / 4:3 1MP (1280x720) / 16:9 D1 (704x480) / 22:15 CIF (352x240) / 22:15, Taxa de frames Stream Principal: 2MP/1.3MP (1~30 fps) / 1MP (1~60 fps) Stream Extra 1: D1/CIF (1~30 fps) Stream Extra 2: 1MP/D1/CIF (1~30 fps), Taxa de bit H.264: 8 kbps a 8192 kbps H.265: 4 kbps a 6144 kbps MJPEG: 32 kbps a 11520 Kbps, Estabilização de imagem, Defog, Zoom Digital de 12X, Rotação de imagem 180° Detecção de movimento até 4 áreas. ÁUDIO: Entrada de áudio x1, Saída de áudio x1. REDE: Até 48Mbps, Protocolos e serviços suportados IPv4; IPv6; HTTP; HTTPS; Qos; FTP; SMTP; UPnP; DNS; DDNS; NTP; RTSP; RTP; TCP; UDP; IGMP; ICMP; DHCP; PPPoE; ARP; SNMP v1/v2c/ v3 (MIB-2); RTCP; RTMP, Onvif, Intelbras1, Intelbras Cloud, Serviços DDNS Intelbras DDNS, DDNS No-IP®, DynDNS® Método de transmissão Unicast / Multicast, Configuração de nível de acesso Acesso	INTELBRAS	VIP 3220 SD IR	4.223,79	8.447,58

		a múltiplos usuários (máximo de 20) com proteção por senha, Aplicações e monitoramento Interface Web, Software para Monitoramento Remoto, ISIC e Defense IA. ARMAZENAMENTO: Armazenamento de vídeo Cartão micro-SD de até 256 GB. CONEXÕES: Saída de vídeo Conector RJ – 45 Ethernet (8P8C), Alimentação Conector P4 fêmea, Alimentação DC 12V/5A, Entrada de Alarme 2, Saída de Alarme 1, Poe Ativo (802.3at), Proteção anti-surto 15 kV (vídeo e alimentação). CERTIFICAÇÕES: FCC Part15 subpartB, ANSI C63.4-2014, CE EN55032/EN55024/EN50130-4, UL UL62368-1+CAN/CSA C22.2, No. 62368- 1. Índice de proteção IP66. Garantia 01 ano. Equipamento Novo.				
21	1	<p>PROJETOR: SISTEMA DE PROJEÇÃO: Tecnologia 3LCD 3 chips com modo de projeção frontal, traseiro e teto. Método de projeção: Matriz ativa TFT de polissilício. Número de pixels: 786,432 dots. Resolução nativa: 1024x 768(XGA), Redimensionar:1280 x 800 (WXGA), 1280 x 960 (SXGA2), 1280 x 1024 (SXGA3) 1366 x 768 (WXGA60-3), 1400 x 1050 (SXGA+), 1440 x 900 (WXGA+). Brilho em cores/branco: 3.400 lumens. Tipo de lâmpada: 210W UHE. Correção de Keystone: Automático: Vertical: ±30 graus, slider: Horizontal: ±30 graus. Zoom óptico (manual) / Foco (manual): Numero F 1,44. Zoom digital: 1-1.35. Distancia focal: 16,7mm. Distância de projeção/ tamanho da tela: 30" a 350" (0,76 a 10,34 m). Plug 'n Play USB: Projetor compatível com computadores Windows e Mac. Alto-falante integrado de 5W. Reprodução das cores: Até 1 bilhão de cores. Relação de contraste: Até 15.000:1. Ruído do ventilador: 28 dB / 37 dB. Quick Corner. CONECTIVIDADE: Entrada no computador 2x D-sub 15pin. RCA Vídeo In x1 Amarelo. HDMI x1. Saída do computador x1 D-sub 15pin. Entrada de áudio: x1 Branco, x1 vermelho. Stereo mini – Entrada x2. Stereo Mini – Saída x1. RS-232C x1. USB tipo B (Para atualização Firmware) x1. ENERGIA: 100 V - 240 V AC +/- 10%, 50Hz/60 Hz. Garantia 01 ano. Equipamento Novo.</p>	EPSON	POWERLITE E20	4.966,33	4.966,33
22	2	<p>MINI PC: Linha NUC, Porcessador Core I3 10 Geração ou superior, Placa Gráfica Integrada ao CPU, 01 Memória DDR4 8GB 2666Mhz, 01 Disco SSD 240GB M.2 NVME, Leitor de cartão SDXC, Sídas de vídeo: 01 HDMI 2.0a / 01 Display Port 1.2 via Thunderbolt, 01 USB-C port, Suporta até 03 telas em 4k, Placa de Video Intel UHD Graphics, 300 MHz / 1.0HGz, Rede: Lan: 10/100/1000 Mbps, Wi-fi6, Bluetooth v5, Conectividade: 01 USB 3.1 Type-C na parte frontal / 01-USB 3,1 tipo A na parte frontal / 02 USB 3.1 tipa A na parte traseira,</p>	INTEL	BXNUC10I3FN HNB	3.184,49	6.368,98

		Audi 7.1 Multi canais via HDMI ou Thunderbolt 3, Fonte externa de 90watts, Suporte para trava keington, Acompanha suporte Vesa 75x75 / 100x100, Windows 11. Garantia 01 ano. Equipamento Novo.				
23	2	NOTEBOOK: PROCESSADOR: Intel® Core™ i5-1135G7, 11ª geração (4-core, cache de 8MB, até 4.2GHz). PLACA DE VÍDEO: Intel® Iris® Xe com memória gráfica compartilhada. SISTEMA OPERACIONAL: Windows 11 Pro português. TELA: Full HD de 15.6" (1920 x 1080) WVA (Wide View Angle). MEMÓRIA: Memória RAM DDR4 de 8GB 2666 MHz, expansível até 16 GB (2 slots soDIMM). ARMAZENAMENTO: SSD NVMe M.2 de 512 GB PCIe. TECLADO: Teclado padrão em português, ABNT2, com leitor de impressão digital (compatível apenas com Windows). PORTAS: x2 portas USB 3.2 de 1ª geração, x1 porta USB 2.0, x1 conector de áudio, x1 porta HDMI 1.4. SLOTS: x1 slot M.2 2230 para placa de WiFi 2.4 GHz 802.11ac e 5.0 GHz e Bluetooth, x1 slot M.2 2230/2280 para unidade de estado sólido (SSD)/Intel Optane, x1 slot de cartão SD. WEBCAM: Câmera HD de 720p a 30 FPS com microfone único integrado. SOM: Alto-falantes estéreo, 2 de 2 W = 4 W no total. ENERGIA: Bateria de 4 células e 54Wh (integrada), Adaptador CA 65 Watts (Bivolt). Garantia 01 ano. Equipamento Novo.	DELL	INSPIRON 3000-3511	3.999,67	7.999,34
24	1	CONDICIONADOR DE AR 12.000 BTU: Condicionador de ar split de 12.000BTU/h com 01 evaporador e condensador. Modelo high wall. Ciclo: frio. Voltagem: 220V. Com Controle remoto sem fio. Filtro antibactéria lavável. Gás refrigerante: R-410A. Função desumidificação. Função timer. Proteção anticorrosão, tubulação/serpentina de cobre Deflexão de ar para cima e para baixo automática. Reinício automático. Evasão de ar mínima 650m3/h. Garantia mínima do fabricante de 01 anos para o compressor e 01 anos para o aparelho. Acompanhar cabos, manuais de instalação e controle remoto. Coeficiente de consumo de energia elétrica 'A', nos termos do INMETRO. Acondicionado de forma apropriada. Equipamento novo.	PHILCO	PAC12000TFM1 2	2.559,79	2.559,79
25	2	CONDICIONADOR DE AR 18.000 BTU: Condicionador de ar split de 18.000BTU/h com 01 evaporador e condensador. Modelo high wall. Ciclo: frio. Voltagem: 220V. Com Controle remoto sem fio. Filtro antibactéria lavável. Gás refrigerante: R-410A. Função desumidificação. Função timer. Proteção anticorrosão, tubulação/serpentina de cobre Deflexão de ar para cima e para baixo automática. Reinício	PHILCO	PAC18000FM9	3.456,22	6.912,44



A. CARNEVALI - LTDA  
CNPJ 18.012.406/0001-50  
INSCRIÇÃO ESTADUAL 90628306-94  
RUA ANTÔNIO HIPÓLITO, 121 – JD ALVORADA II  
TERRA ROXA – PARANÁ – CEP 85.990-000  
FONE/FAX (44) 3645-3323  
[CONTATO@CKEQUIPAMENTOS.COM.BR](mailto:CONTATO@CKEQUIPAMENTOS.COM.BR)  
[WWW.CKEQUIPAMENTOS.COM.BR](http://WWW.CKEQUIPAMENTOS.COM.BR)

		automático. Evasão de ar mínima 850m3/h. Garantia mínima do fabricante de 01 anos para o compressor e 01 anos para o aparelho. Acompanhar cabos, manuais de instalação e controle remoto. Coeficiente de consumo de energia elétrica 'A', nos termos do INMETRO. Acondicionado de forma apropriada. Equipamento novo.				
--	--	---	--	--	--	--

**Total da Proposta: R\$ 153.483,12 (Cento e Cinquenta e Três Mil Quatrocentos e Oitenta e Três Reais e Doze Centavos)**

Informações bancárias (conta em nome da licitante) para eventuais depósitos:

**Banco:** 001 – **Agência:** 2721-9 – **Conta:** 19920-6

Nos preços estão incluídos, além do lucro, todas as despesas e custos com frete, embalagem, seguro, tributos de qualquer natureza e todas as demais despesas, diretas ou indiretas, relacionados com o objeto da presente licitação.

Prazo de validade da proposta: 60 (sessenta) dias.

Prazo de Entrega: Conforme disposto em edital.

Cumpre-nos informar-lhes ainda que examinamos os documentos da licitação, inteirando-nos dos mesmos para elaboração da presente proposta, e ainda que concordamos com todas as condições estabelecidas no Edital e em seus Anexos.

Terra Roxa/PR, em 02 de agosto de 2023.

A. Carnevali LTDA  
Alessandro Carnevali  
CPF n. 036.009.599-21  
RG n. 8.073.594-4





A. CARNEVALI - LTDA  
 CNPJ 18.012.406/0001-50  
 INSCRIÇÃO ESTADUAL 90628306-94  
 RUA ANTÔNIO HIPÓLITO, 121 – JD ALVORADA II  
 TERRA ROXA – PARANÁ – CEP 85.990-000  
 FONE/FAX (44) 3645-3323  
[CONTATO@CKEQUIPAMENTOS.COM.BR](mailto:CONTATO@CKEQUIPAMENTOS.COM.BR)  
[WWW.CKEQUIPAMENTOS.COM.BR](http://WWW.CKEQUIPAMENTOS.COM.BR)

PREGÃO ELETRÔNICO Nº 64/2023

PROPOSTA DE PREÇOS

Ao Município de Mercedes/PR

Razão Social: A. CARNEVALI - LTDA

Endereço: RUA ANTÔNIO HIPÓLITO, 121 – JD ALVORADA II – TERRA ROXA/PR

Telefone: (44) 3645-3323 – E-mail: [CONTATO@CKEQUIPAMENTOS.COM.BR](mailto:CONTATO@CKEQUIPAMENTOS.COM.BR)

CNPJ: 18.012.406/0001-50 – Inscrição Estadual: 906.28306-94

Vimos apresentar através desta, por intermédio do nosso Representante Legal, o Sr. **Alessandro Carnevali**, portador do RG nº **8.073.594-4**, e do CPF nº **036.009.599-21**, em atendimento ao disposto no mencionado Edital, a nossa proposta para o fornecimento, conforme tabela abaixo:

Item	Qtd	Descrição	Marca	Modelo	Valor (R\$)	
					Unitário	Total
1	10	<p>COMPUTADOR:</p> <p><b>PROCESSADOR:</b> 6 núcleos de processamento, Frequência: 2,50 Ghz(Frequência turbo Max 4,40Ghz), Cache 18MB. TDP: Potência básica do processador 65W, Energia turbo máxima 117W. Gráficos Integrados.</p> <p><b>PLACA MÃE:</b> Compatível com processadores Intel® Core™ de 12ª e 13ª geração, soquete LGA 1700, conector de alimentação da CPU de 8 pinos. Saida Gráfica: VGA (D-Sub) e HDMI 2.1. Memória RAM: 2 DIMMs, DDR4 3200 / 3000 / 2933 / 2666 / 2400 / 2133 MT/s, suporta até 64GB. Portas USB: 4 portas USB 3.2 Gen 1 (2 portas no painel traseiro, 2 portas disponíveis através do conector USB interno) e 4 portas USB 2.0/1.1 .Rede: porta RJ-45; 1 Gbps/100 Mbps. Áudio: 2/4/5.1/7.1 canais. Armazenamento: 1 x conector M.2 (soquete 3, chave M, tipo 2260/2280 PCIe 3.0 x4/x2 suporte SSD) e 4 conectores SATA 6Gb/s. Slot: 1 x slot PCI Express x16 e 1 x slot PCI Express x1. 3 x conectores de Fan PWM/DC, 4 Sensores de temperatura interna.</p> <p><b>MEMÓRIA RAM:</b> 1 pente de memória RAM padrão DDR4 de 8GB 2666MHZ;</p> <p><b>ARMAZENAMENTO:</b> SSD M.2 NVMe com capacidade de 480 GB, PCIe Gen3 x4 NVMe v1.3, Desempenho de leitura de 2400MB/s, Desempenho de gravação de 1500MB/s.</p> <p><b>FONTE DE ENERGIA:</b> 350W Real;</p> <p><b>GABINETE:</b> Duto de ar lateral, cor predominante preta, Baias: 2 x 5.25" Externa / 2 x 3.5" Interna HDD / 3 x 2.5" Interna SSD, Placa mãe: ATX/microATX, USB Frontal;</p> <p><b>MOUSE USB</b> óptico, resolução de movimento 1000 DPI, Cabo de 1,8m, preto,</p> <p><b>CAIXA DE SOM;</b></p>	<p>CK-PC</p> <p>INTEL</p> <p>GIGABYTE</p> <p>WD</p> <p>CRUCIAL</p> <p>BRAZILPC</p> <p>K-MEX</p> <p>VINIK</p> <p>VINIK</p> <p>VINIK</p> <p>MICROSOFT</p>	<p>I002V12</p> <p>I5-12400</p> <p>H610M-H</p> <p>WDS480G2G0</p> <p>CT8G4DFRA32A</p> <p>BPC-C325E</p> <p>GX-23R9</p> <p>DM130</p> <p>DT116</p> <p>VS-01</p> <p>FQC-10520</p>	2.385,10	23.851,00

		<p><b>TELCADO USB</b>, teclas de acesso rápido multimídia e ABNT2;  <b>SISTEMA OPERACIONAL</b>: Windows 11 PRO.          Garantia 01 ano, Equipamento Novo.</p>				
2	1	<p>NOBREAK 2200VA: 2200VA de potência; Topologia: Line Interactive; Forma de onda Senoidal Pura; Entrada Bivolt automático 115V / 220V; Saída 220V; 4 baterias seladas internas de 12V/7Ah; Expansão de autonomia com conector de engate rápido – Exp; Comunicação inteligente USB de série; Comunicação RS232 (opcional); Comunicação SNMP MOD.Dy 520 - 03G - LF - INTERNO (OPCIONAL); 8 tomadas de saída (Norma NBR 14136); Estabilizador e filtro de linha integrados; Chave liga-desliga temporizada e memorizada; Leds indicadores visuais (rede e bateria); Circuit breaker (mini disjuntor rearmável); Função blecaute: pode ser ligado na ausência de rede elétrica; Carregador de bateria(s) inteligente; Alarme sonoro; Tecnologia SMD; Microprocessador CISC / RISC Implementado / Flash; Inversor sincronizado com a rede; Acionamento do inversor em subtensão, sobretensão ou sobrecarga; Medição da tensão de entrada em true-RMS; Correção da tensão de saída em true-RMS; Medição da corrente de bateria e corrente de carga em true-RMS; Frequência de amostragem para medição trueRMS: 7680Hz (em rede 60Hz); Circuito desmagnetizador; Painel em plástico ABS de alto impacto; Autonomia média de 2:30 horas com referência ao uso de 1PC on board + 1 monitor LCD 15,6"; Desligamento automático ao final do tempo de autonomia; Proteção contra sobrecarga na saída com sinalização; Proteção contra sub e sobretensão AC; Proteção contra descarga total da(s) bateria(s); Proteção contra sobreaquecimento no inversor e no transformador; Proteção contra curto-circuito nas tomadas de saída. Garantia: 01 ano. Equipamento Novo</p>	TS-SHARA	SENOIDAL UNIVERSAL 2200VA	2.370,00	2.370,00
3	7	<p>ROTEADOR WI-FI: Padrões Wi-Fi 802.11a/b/g, Wi-Fi 4/WiFi5/WiDi 6 Dula-Band; Segurança Sem Fio: WPA-PSK, WPAEnterprise (WPA/WPA2/WPA3); BSSID: 8 por Rádio; VLAN: 802.1Q; QoS Avançado: Restrição de Banda por Usuário; Isolamento do Tráfego de Visitantes: Clientes Simultâneos: 300+; Rádio 5GHz 4x4 UM-MIMO e OFDMA com Taxas de até 4.8 Gbps; Rádio 2.4 GHz 2x2 UM-MIMO e OFDM com Taxas de até 574 Mbps; Antenas: 4 dBi (2G), 6 dBi(5G); Alimentação: Switch PoE UniFi e Injetor PoE 48V, 0.5A (INCLUSO); Montagem: Parede/Teto, Inclui Suporte de Montagem Universal e Kit de Parafusos; Certificações: Anatel, CE, FCC, IC. Garantia 01 ano. Equipamento Novo.</p>	UBIQUITI	U6-PRO U-POE-AT-BR	1.200,00	8.400,00

4	8	CELULAR: Tamanho da tela: 6.6"; Tecnologia da tela: PLS LCD; Resolução da tela: 2408 x 1080 pixels; Sistema Operacional: Android – Versão 13; Processador: Octa core; Velocidade do Processador: 2GHz; Memória interna: 128GB; Memória RAM: 4GB; Expansão da memória até 1TB; Tipo de chip: Nano SIM; Quantidade de chips: 2 chips; Tecnologia: 4G; Resolução câmera traseira: 50Mp + 5Mp + 2Mp; Resolução câmera frontal: 13 Mp; Flash: LED; Bluetooth: Versão 5.1; Wifi: 802.11 a/b/g/n/ac; Tipo de conector: USB tipo C; Capacidade de bateria: 5000mAh; Cor: Preto. Garantia: 01 ano. Equipamento Novo.	SAMSUNG	SM-A145M	815,00	6.520,00
7	1	IMPRESSORA PLOTTER A1: Velocidade de impressão: 130 s/página em A1, 76 impressões em A1 por hora; Resolução de impressão: Até 2400 x 1200 dpi otimizados; Tecnologia: Jato de Tinta Térmico; Margens: Rolo: 5 x 5 x 5 x 5 mm; Folha: 5 x 5 x 5 x 17 mm; Tipos de tinta: Baseado em tinta (C, M, Y); baseado em pigmentos (K); Rendimento de páginas: 20 ml de tinta rendem 101 páginas A1/D, levando em conta rotinas de manutenção; Gota de tinta: 5,5 pl (C, M, Y), 12 pl (K); Cabeças de impressão: 1 (ciano, magenta, amarelo, preto); Bocais da cabeça de impressão: 1376; Precisão de linha: ±0,1%; Largura mínima de linha: 0.02 mm; Densidade óptica máxima: 8 L* min/2,10 D4; Manuseio: Alimentação de folhas, alimentação por rolo, cortador horizontal automático; Roll size: 279 a 610 mm; Tamanho da folha: 210 x 279 a 610 x 1897 mm; Folhas-padrão: A4, A3, A2, A1; Gramatura: 60 a 280 g/m <sup>2</sup> ; Espessura: Até 0,3 mm; Memória: 512 MB; Interfaces: Gigabit Ethernet (1000Base-T), USB 2.0 de alta velocidade, Wi-Fi 802.11; Tensão de entrada (escala automática): 100- 240V. Incluso: cabeça de impressão, cartuchos de tinta introdutórios, eixo, guia de referência rápida, pôster de configuração, cabo de alimentação. Garantia 01 ano. Equipamento Novo.	HP	5HB06A	4.290,00	4.290,00
8	2	IMPRESSORA MULTIFUNCIONAL JATO DE TINTA: Impressora multifuncional a jato de tinta sistema de tanque de tinta. Resolução máxima de impressão: 5760 x 1440 dpi; Velocidade de impressão: Até 33 ppm em preto e 15 ppm em cores; Capacidade de Entrada de papel: 100 folhas de papel A4; Capacidade de Saída do papel: 30 folhas de papel A4; Impressão Duplex: Manual; Resolução máxima do scanner: 1200 x 2400 dpi; Profundidade máxima do scanner: 48-bit interna (24-bit externa); Área de escaneamento: 21,6 x 29,7 cm; Velocidade máxima de escaneamento: 11 segundos por página em preto e 28 segundo por página em cores (200 dpi); Conexões: USB 2.0 de alta velocidade, Wireless, Wi-Fi Direct;	EPSON	L3250	1.225,00	2.450,00

		Compatibilidade: Windows Vista / 8 / 8.1 /10 ou mais recente (32bit, 64bit), Windows Server 2003 (SP2) ou mais recente, Mac OS X 10.5.8 ou mais recente, Mac OS 11 ou mais recente; Voltagem: AC 100 – 240V / 50 – 60 Hz. Incluso: Cabo USB, Garrafas de tinta preto e coloridos, Cabo de Alimentação. Garantia 01 ano. Equipamento Novo.				
10	1	IMPRESSORA MULTIFUNCIONAL JATO DE TINTA COLORIDA: Visor LCD colorido de 2,4 polegadas. Bandeja de papel para até 330 folhas. Cabeça de impressão PrecisionCore® 4S com sistema jato de tinta de 4 cores. Velocidade de impressão no modo rascunho: Até 34 ppm (páginas por minuto) em preto e cores. Resolução de impressão: Até 4800 x 1200 dpi. CONECTIVIDADE: Wi-Fi, Wi-Fi Direct, Ethernet. Funções de cópia: Frente e verso automático, pré-visualização, ajuste de tamanho, cópia de documento, agrupar cópias, ajuste de densidade da cópia, eliminação de furos, eliminação de sombras. Compatibilidade com serviços de impressão em nuvem. Compatível com Windows e Mac OS. Digitalização com PC. CONECTIVIDADE: USB de alta velocidade, Sem fio (802.11 b/g/n/a/ac)   Wi-Fi Direct®, Wi-Fi®8, Ethernet com fio (1000base-t/100base-tx/10base-t). SUPORTE DE PAPEL: A4 (210 x297 mm)   A6 (105 x148 mm), Carta (216 x279 mm)   Ofício (216 x357 mm)   8,5 x13 pol. (216 x330 mm)   Executivo (184 x267 mm)   MéxicoOfício (216 x340 mm)   Ofício 9 (215 x315 mm)   102 x152 mm   127 x178 mm   203 x254 mm   16:9 wide (102 x181 mm)   Meia carta (140 x216 mm). PALETA DE TINTAS: ciano, magenta, amarela e preta. Alimentador automático de documentos: Capacidade: 50 folhas, Tamanho máximo: 216 x 297 mm, Duplex automático: Digitalização: sim; Cópia: sim; Fax. Garantia 01 ano. Equipamento Novo.	EPSON	WF-C5810	3.950,00	3.950,00
12	2	TV SMART 50 POLEGADAS: RESOLUÇÃO: 50 polegadas UHD 4K 3.840 x 2.160, taxa de atualização de 120 HZ, plana slim. CONEXÇÕES: 01 Porta LAN, 03 HDMI, 02 USB, AV entrada de Áudio e Vídeo (Adaptador P2 incluso), Entrada de áudio estéreo/mono, Entrada ANT/CABLE - Saída P2 para fone de ouvido. RECURSOS: Wi-Fi, DLNA, Processador Dual Core 1GHz. SOM: Potência dos Alto-falantes: 02x8W RMS, Recursos de áudio: Dolby Áudio. Garantia 01 ano. Equipamento Novo.	HQ	SMART 50"	2.250,00	4.500,00
13	1	TV SMART 65 POLEGADAS: RESOLUÇÃO: LED WideScreen 16:9, UHD 3840 x 2160 pixels 60Hz. ENTRADAS: 1x USB 3.0, LAN, x3 HDMI, Antena/cabo, AV IN P2 RCA, fone de ouvido P2, SPDIF saída de áudio digital. Tensão de Alimentação: 127-220 V ~ 50/60 Hz Automático.	HQ	SMART 65"	3.600,00	3.600,00

		POTENCIA DE AUDIO: 2x9,5W. Conectividade WI-FI INTEGRADO: Sim (Dual Band 2.4GHz/ 5GHz) e Bluetooth. Suporte para parede e bancada. Conversor para-TV digital integrado. Garantia 01 ano. Equipamento Novo.				
14	10	ARMAZENAMENTO: SSD com capacidade de 240 GB, conexão SATA, velocidade de leitura: 545MB/s, velocidade de gravação: 430MB/s. Garantia 01 ano. Equipamento Novo.	WD	WDS240G3G0A	87,90	879,00
16	2	HD EXTERNO 4TB: Capacidade 4TB, Interface: USB 2.0/3.0, Velocidade de transferência de dados: até 480 Mb/seg, Formatado em NTFS para Windows 10, Windows 8.1 ou Windows 7. Incluso: 01 Cabo USB 3.0. Garantia 01 ano. Equipamento Novo	WD	WDBU6Y0040B BK	570,00	1.140,00
19	2	HD 2TB: Capacidade 2TB; Interface: SATA de 6 Gb/s; Formatação avançada: sim; Tamanho físico: 3,5 polegadas; Compatíveis com RoHS: Sim; Classe de desempenho (RPM): 5400 RPM; Cache: 64MB; MTBF (horas): 1.000.000; Taxa de carga de trabalho anual: 180 TB/ano; Ciclos de carga/descarga: 300.000; Taxa de erros (não recuperáveis): <1 em 10; Consumo operacional: 4,4W. Equipamento Novo. Garantia 01 ano.	WD	WD20PURZ	380,00	760,00
21	1	PROJETOR: SISTEMA DE PROJEÇÃO: Tecnologia 3LCD 3 chips com modo de projeção frontal, traseiro e teto. Método de projeção: Matriz ativa TFT de polissilício. Número de pixels: 786,432 dots. Resolução nativa: 1024x 768(XGA), Redimensionar: 1280 x 800 (WXGA), 1280 x 960 (SXGA2), 1280 x 1024 (SXGA3) 1366 x 768 (WXGA60-3), 1400 x 1050 (SXGA+), 1440 x 900 (WXGA+). Brilho em cores/branco: 3.400 lumens. Tipo de lâmpada: 210W UHE. Correção de Keystone: Automático: Vertical: ±30 graus, slider: Horizontal: ±30 graus. Zoom óptico (manual) / Foco (manual): Numero F 1,44. Zoom digital: 1-1.35. Distancia focal: 16,7mm. Distância de projeção/ tamanho da tela: 30" a 350" (0,76 a 10,34 m). Plug 'n Play USB: Projetor compatível com computadores Windows e Mac. Alto-falante integrado de 5W. Reprodução das cores: Até 1 bilhão de cores. Relação de contraste: Até 15.000:1. Ruído do ventilador: 28 dB / 37 dB. Quick Corner. CONECTIVIDADE: Entrada no computador 2x D-sub 15pin. RCA Vídeo In x1 Amarelo. HDMI x1. Saida do computador x1 D-sub 15pin. Entrada de áudio: x1 Branco, x1 vermelho. Stereo mini – Entrada x2. Stereo Mini – Saida x1. RS-232C x1. USB tipo B (Para atualização Firmware) x1. ENERGIA: 100 V - 240 V AC +/- 10%, 50Hz/60 Hz. Garantia 01 ano. Equipamento Novo.	EPSON	POWERLITE E20	3.150,00	3.150,00
22	2	MINI PC: Linha NUC, Processador Core I3 10 Geração ou superior, Placa Gráfica Integrada ao CPU, 01 Memória DDR4 8GB 2666Mhz, 01 Disco	INTEL	BXNUC10I3FNH NB	2.400,00	4.800,00



		SSD 240GB M.2 NVME, Leitor de cartão SDXC, Sídas de vídeo: 01 HDMI 2.0a / 01 Display Port 1.2 via Thunderbolt, 01 USB-C port, Suporta até 03 telas em 4k, Placa de Video Intel UHD Graphics, 300 MHz / 1.0HGz, Rede: Lan: 10/100/1000 Mbps, Wi-fi6, Bluetooth v5, Conectividade: 01 USB 3.1 Type-C na parte frontal / 01-USB 3,1 tipo A na parte frontal / 02 USB 3.1 tipa A na parte traseira, Audi 7.1 Multi canais via HDMI ou Thunderbolt 3, Fonte externa de 90watts, Suporte para trava keington, Acompanha suporte Vesa 75x75 / 100x100, Windows 11. Garantia 01 ano. Equipamento Novo.				
23	2	NOTEBOOK: PROCESSADOR: Intel® Core™ i5-1135G7, 11ª geração (4-core, cache de 8MB, até 4.2GHz). PLACA DE VÍDEO: Intel® Iris® Xe com memória gráfica compartilhada. SISTEMA OPERACIONAL: Windows 11 Pro português. TELA: Full HD de 15.6" (1920 x 1080) WVA (Wide View Angle). MEMÓRIA: Memória RAM DDR4 de 8GB 2666 MHz, expansível até 16 GB (2 slots soDIMM). ARMAZENAMENTO: SSD NVMe M.2 de 512 GB PCIe. TECLADO: Teclado padrão em português, ABNT2, com leitor de impressão digital (compatível apenas com Windows). PORTAS: x2 portas USB 3.2 de 1ª geração, x1 porta USB 2.0, x1 conector de áudio, x1 porta HDMI 1.4. SLOTS: x1 slot M.2 2230 para placa de WiFi 2.4 GHz 802.11ac e 5.0 GHz e Bluetooth, x1 slot M.2 2230/2280 para unidade de estado sólido (SSD)/Intel Optane, x1 slot de cartão SD. WEBCAM: Câmera HD de 720p a 30 FPS com microfone único integrado. SOM: Alto-falantes estéreo, 2 de 2 W = 4 W no total. ENERGIA: Bateria de 4 células e 54Wh (integrada), Adaptador CA 65 Watts (Bivolt). Garantia 01 ano. Equipamento Novo.	DELL	INSPIRON 3000-3511	3.596,40	7.192,80
24	1	CONDICIONADOR DE AR 12.000 BTU: Condicionador de ar split de 12.000BTU/h com 01 evaporador e condensador. Modelo high wall. Ciclo: frio. Voltagem: 220V. Com Controle remoto sem fio. Filtro antibactéria lavável. Gás refrigerante: R-410A. Função desumidificação. Função timer. Proteção anticorrosão, tubulação/serpentina de cobre Deflexão de ar para cima e para baixo automática. Reinício automático. Evasão de ar mínima 650m3/h. Garantia mínima do fabricante de 01 anos para o compressor e 01 anos para o aparelho. Acompanhar cabos, manuais de instalação e controle remoto. Coeficiente de consumo de energia elétrica 'A', nos termos do INMETRO. Acondicionado de forma apropriada. Equipamento novo.	PHILCO	PAC12000TFM1 2	2.100,00	2.100,00



A. CARNEVALI - LTDA  
CNPJ 18.012.406/0001-50  
INSCRIÇÃO ESTADUAL 90628306-94  
RUA ANTÔNIO HIPÓLITO, 121 – JD ALVORADA II  
TERRA ROXA – PARANÁ – CEP 85.990-000  
FONE/FAX (44) 3645-3323  
[CONTATO@CKEQUIPAMENTOS.COM.BR](mailto:CONTATO@CKEQUIPAMENTOS.COM.BR)  
[WWW.CKEQUIPAMENTOS.COM.BR](http://WWW.CKEQUIPAMENTOS.COM.BR)

25	2	CONDICIONADOR DE AR 18.000 BTU: Condicionador de ar split de 18.000BTU/h com 01 evaporador e condensador. Modelo high wall. Ciclo: frio. Voltagem: 220V. Com Controle remoto sem fio. Filtro antibactéria lavável. Gás refrigerante: R-410A. Função desumidificação. Função timer. Proteção anticorrosão, tubulação/serpentina de cobre Deflexão de ar para cima e para baixo automática. Reinício automático. Evasão de ar mínima 850m3/h. Garantia mínima do fabricante de 01 anos para o compressor e 01 anos para o aparelho. Acompanhar cabos, manuais de instalação e controle remoto. Coeficiente de consumo de energia elétrica 'A', nos termos do INMETRO. Acondicionado de forma apropriada. Equipamento novo.	PHILCO	PAC18000FM9	3.300,00	6.600,00
----	---	---	--------	-------------	----------	----------

**Total da Proposta: R\$ 86.552,80 (Oitenta e Seis Mil, Quinhentos e Cinquenta e Dois Reais e Oitenta Centavos)**

Informações bancárias (conta em nome da licitante) para eventuais depósitos:

**Banco:** 001 – **Agência:** 2721-9 – **Conta:** 19920-6

Nos preços estão incluídos, além do lucro, todas as despesas e custos com frete, embalagem, seguro, tributos de qualquer natureza e todas as demais despesas, diretas ou indiretas, relacionados com o objeto da presente licitação.

Prazo de validade da proposta: 60 (sessenta) dias.

Prazo de Entrega: Conforme disposto em edital.

Cumpre-nos informar-lhes ainda que examinamos os documentos da licitação, inteirando-nos dos mesmos para elaboração da presente proposta, e ainda que concordamos com todas as condições estabelecidas no Edital e em seus Anexos.

Terra Roxa/PR, em 02 de agosto de 2023.

A. Carnevali LTDA  
Alessandro Carnevali  
CPF n. 036.009.599-21  
RG n. 8.073.594-4



A. CARNEVALI - LTDA  
 CNPJ 18.012.406/0001-50  
 INSCRIÇÃO ESTADUAL 90628306-94  
 RUA ANTÔNIO HIPÓLITO, 121 – JD ALVORADA II  
 TERRA ROXA – PARANÁ – CEP 85.990-000  
 FONE/FAX (44) 3645-3323  
[CONTATO@CKEQUIPAMENTOS.COM.BR](mailto:CONTATO@CKEQUIPAMENTOS.COM.BR)  
[WWW.CKEQUIPAMENTOS.COM.BR](http://WWW.CKEQUIPAMENTOS.COM.BR)

**PREGÃO ELETRÔNICO Nº 64/2023**  
**PROPOSTA DE PREÇOS**

Ao Município de Mercedes/PR

**Razão Social:** A. CARNEVALI - LTDA

**Endereço:** RUA ANTÔNIO HIPÓLITO, 121 – JD ALVORADA II – TERRA ROXA/PR

**Telefone:** (44) 3645-3323 – **E-mail:** [CONTATO@CKEQUIPAMENTOS.COM.BR](mailto:CONTATO@CKEQUIPAMENTOS.COM.BR)

**CNPJ:** 18.012.406/0001-50 – **Inscrição Estadual:** 906.28306-94

Vimos apresentar através desta, por intermédio do nosso Representante Legal, o Sr. **Alessandro Carnevali**, portador do RG nº **8.073.594-4**, e do CPF nº **036.009.599-21**, em atendimento ao disposto no mencionado Edital, a nossa proposta para o fornecimento, conforme tabela abaixo:

Item	Qty	Descrição	Marca	Modelo	Valor (R\$)	
					Unitário	Total
1	10	<p>COMPUTADOR:</p> <p><b>PROCESSADOR:</b> 6 núcleos de processamento, Frequência: 2,50 Ghz(Frequência turbo Max 4,40Ghz), Cache 18MB. TDP: Potência básica do processador 65W, Energia turbo máxima 117W. Gráficos Integrados.</p> <p><b>PLACA MÃE:</b> Compatível com processadores Intel® Core™ de 12ª e 13ª geração, soquete LGA 1700, conector de alimentação da CPU de 8 pinos. Saida Gráfica: VGA (D-Sub) e HDMI 2.1. Memória RAM: 2 DIMMs, DDR4 3200 / 3000 / 2933 / 2666 / 2400 / 2133 MT/s, suporta até 64GB. Portas USB: 4 portas USB 3.2 Gen 1 (2 portas no painel traseiro, 2 portas disponíveis através do conector USB interno) e 4 portas USB 2.0/1.1 .Rede: porta RJ-45; 1 Gbps/100 Mbps. Áudio: 2/4/5.1/7.1 canais. Armazenamento: 1 x conector M.2 (soquete 3, chave M, tipo 2260/2280 PCIe 3.0 x4/x2 suporte SSD) e 4 conectores SATA 6Gb/s. Slot: 1 x slot PCI Express x16 e 1 x slot PCI Express x1. 3 x conectores de Fan PWM/DC, 4 Sensores de temperatura interna.</p> <p><b>MEMÓRIA RAM:</b> 1 pente de memória RAM padrão DDR4 de 8GB 2666MHZ;</p> <p><b>ARMAZENAMENTO:</b> SSD M.2 NVMe com capacidade de 480 GB, PCIe Gen3 x4 NVMe v1.3, Desempenho de leitura de 2400MB/s, Desempenho de gravação de 1500MB/s.</p> <p><b>FONTE DE ENERGIA:</b> 350W Real;</p> <p><b>GABINETE:</b> Duto de ar lateral, cor predominante preta, Baías: 2 x 5.25" Externa / 2 x 3.5" Interna HDD / 3 x 2.5" Interna SSD, Placa mãe: ATX/microATX, USB Frontal;</p> <p><b>MOUSE USB</b> óptico, resolução de movimento 1000 DPI, Cabo de 1,8m, preto,</p> <p><b>CAIXA DE SOM;</b></p>	<p>CK-PC</p> <p>INTEL</p> <p>GIGABYTE</p> <p>WD</p> <p>CRUCIAL</p> <p>BRAZILPC</p> <p>K-MEX</p> <p>VINIK</p> <p>VINIK</p> <p>VINIK</p> <p>MICROSOFT</p>	<p>I002V12</p> <p>I5-12400</p> <p>H610M-H</p> <p>WDS480G2G0</p> <p>CT8G4DFRA32A</p> <p>BPC-C325E</p> <p>GX-23R9</p> <p>DM130</p> <p>DT116</p> <p>VS-01</p> <p>FQC-10520</p>	2.385,10	23.851,00

		<p><b>TELCADO USB</b>, teclas de acesso rápido multimídia e ABNT2;  <b>SISTEMA OPERACIONAL</b>: Windows 11 PRO.          Garantia 01 ano, Equipamento Novo.</p>				
2	1	<p>NOBREAK 2200VA: 2200VA de potência; Topologia: Line Interactive; Forma de onda Senoidal Pura; Entrada Bivolt automático 115V / 220V; Saída 220V; 4 baterias seladas internas de 12V/7Ah; Expansão de autonomia com conector de engate rápido – Exp; Comunicação inteligente USB de série; Comunicação RS232 (opcional); Comunicação SNMP MOD.Dy 520 - 03G - LF - INTERNO (OPCIONAL); 8 tomadas de saída (Norma NBR 14136); Estabilizador e filtro de linha integrados; Chave liga-desliga temporizada e memorizada; Leds indicadores visuais (rede e bateria); Circuit breaker (mini disjuntor rearmável); Função blecaute: pode ser ligado na ausência de rede elétrica; Carregador de bateria(s) inteligente; Alarme sonoro; Tecnologia SMD; Microprocessador CISC / RISC Implementado / Flash; Inversor sincronizado com a rede; Acionamento do inversor em subtensão, sobretensão ou sobrecarga; Medição da tensão de entrada em true-RMS; Correção da tensão de saída em true-RMS; Medição da corrente de bateria e corrente de carga em true-RMS; Frequência de amostragem para medição trueRMS: 7680Hz (em rede 60Hz); Circuito desmagnetizador; Painel em plástico ABS de alto impacto; Autonomia média de 2:30 horas com referência ao uso de 1PC on board + 1 monitor LCD 15,6"; Desligamento automático ao final do tempo de autonomia; Proteção contra sobrecarga na saída com sinalização; Proteção contra sub e sobretensão AC; Proteção contra descarga total da(s) bateria(s); Proteção contra sobreaquecimento no inversor e no transformador; Proteção contra curto-circuito nas tomadas de saída. Garantia: 01 ano. Equipamento Novo</p>	TS-SHARA	SENOIDAL UNIVERSAL 2200VA	2.370,00	2.370,00
3	7	<p>ROTEADOR WI-FI: Padrões Wi-Fi 802.11a/b/g, Wi-Fi 4/WiFi5/WiDi 6 Dula-Band; Segurança Sem Fio: WPA-PSK, WPAEnterprise (WPA/WPA2/WPA3); BSSID: 8 por Rádio; VLAN: 802.1Q; QoS Avançado: Restrição de Banda por Usuário; Isolamento do Tráfego de Visitantes: Clientes Simultâneos: 300+; Rádio 5GHz 4x4 UM-MIMO e OFDMA com Taxas de até 4.8 Gbps; Rádio 2.4 GHz 2x2 UM-MIMO e OFDM com Taxas de até 574 Mbps; Antenas: 4 dBi (2G), 6 dBi(5G);Alimentação: Switch PoE UniFi e Injetor PoE 48V, 0.5A (INCLUSO);</p>	UBIQUITI	U6-PRO U-POE-AT-BR	1.200,00	8.400,00

		Montagem: Parede/Teto, Inclui Suporte de Montagem Universal e Kit de Parafusos; Certificações: Anatel, CE, FCC, IC. Garantia 01 ano. Equipamento Novo.				
4	8	CELULAR: Tamanho da tela: 6.6"; Tecnologia da tela: PLS LCD; Resolução da tela: 2408 x 1080 pixels; Sistema Operacional: Android – Versão 13; Processador: Octa core; Velocidade do Processador: 2GHz; Memória interna: 128GB; Memória RAM: 4GB; Expansão da memória até 1TB; Tipo de chip: Nano SIM; Quantidade de chips: 2 chips; Tecnologia: 4G; Resolução câmera traseira: 50Mp + 5Mp + 2Mp; Resolução câmera frontal: 13 Mp; Flash: LED; Bluetooth: Versão 5.1; Wifi: 802.11 a/b/g/n/ac; Tipo de conector: USB tipo C; Capacidade de bateria: 5000mAh; Cor: Preto. Garantia: 01 ano. Equipamento Novo.	SAMSUNG	SM-A145M	815,00	6.520,00
7	1	IMPRESSORA PLOTTER A1: Velocidade de impressão: 130 s/página em A1, 76 impressões em A1 por hora; Resolução de impressão: Até 2400 x 1200 dpi otimizados; Tecnologia: Jato de Tinta Térmico; Margens: Rolo: 5 x 5 x 5 x 5 mm; Folha: 5 x 5 x 5 x 17 mm; Tipos de tinta: Baseado em tinta (C, M, Y); baseado em pigmentos (K); Rendimento de páginas: 20 ml de tinta rendem 101 páginas A1/D, levando em conta rotinas de manutenção; Gota de tinta: 5,5 pl (C, M, Y), 12 pl (K); Cabeças de impressão: 1 (ciano, magenta, amarelo, preto); Bocais da cabeça de impressão: 1376; Precisão de linha: ±0,1%; Largura mínima de linha: 0.02 mm; Densidade óptica máxima: 8 L* min/2,10 D4; Manuseio: Alimentação de folhas, alimentação por rolo, cortador horizontal automático; Roll size: 279 a 610 mm; Tamanho da folha: 210 x 279 a 610 x 1897 mm; Folhas-padrão: A4, A3, A2, A1; Gramatura: 60 a 280 g/m <sup>2</sup> ; Espessura: Até 0,3 mm; Memória: 512 MB; Interfaces: Gigabit Ethernet (1000Base-T), USB 2.0 de alta velocidade, Wi-Fi 802.11; Tensão de entrada (escala automática): 100- 240V. Incluso: cabeça de impressão, cartuchos de tinta introdutórios, eixo, guia de referência rápida, pôster de configuração, cabo de alimentação. Garantia 01 ano. Equipamento Novo.	HP	5HB06A	4.290,00	4.290,00
8	2	IMPRESSORA MULTIFUNCIONAL JATO DE TINTA: Impressora multifuncional a jato de tinta sistema de tanque de tinta. Resolução máxima de impressão: 5760 x 1440 dpi; Velocidade de impressão: Até 33 ppm em preto e 15 ppm em cores; Capacidade de Entrada de papel: 100 folhas de papel A4; Capacidade de Saída do papel: 30 folas de	EPSON	L3250	1.225,00	2.450,00



		papel A4; Impressão Duplex: Manual; Resolução máxima do scanner: 1200 x 2400 dpi; Profundidade máxima do scanner: 48-bit interna (24-bite externa); Área de escaneamento: 21,6 x 29,7 cm; Velocidade máxima de escaneamento: 11 segundos por página em preto e 28 segundo por página em cores (200 dpi); Conexões: USB 2.0 de alta velocidade, Wireless, Wi-Fi Direct; Compatibilidade: Windows Vista / 8 / 8.1 /10 ou mais recente (32bit, 64bit), Windows Server 2003 (SP2) ou mais recente, Mac OS X 10.5.8 ou mais recente, Mac OS 11 ou mais recente; Voltagem: AC 100 – 240V / 50 – 60 Hz. Incluso: Cabo USB, Garrafas de tinta preto e coloridos, Cabo de Alimentação. Garantia 01 ano. Equipamento Novo.				
10	1	IMPRESSORA MULTIFUNCIONAL JATO DE TINTA COLORIDA: Visor LCD colorido de 2,4 polegadas. Bandeja de papel para até 330 folhas. Cabeça de impressão PrecisionCore® 4S com sistema jato de tinta de 4 cores. Velocidade de impressão no modo rascunho: Até 34 ppm (páginas por minuto) em preto e cores. Resolução de impressão: Até 4800 x 1200 dpi. CONECTIVIDADE: Wi-Fi, Wi-Fi Direct, Ethernet. Funções de cópia: Frente e verso automático, pré-visualização, ajuste de tamanho, cópia de documento, agrupar cópias, ajuste de densidade da cópia, eliminação de furos, eliminação de sombras. Compatibilidade com serviços de impressão em nuvem. Compatível com Windows e Mac OS. Digitalização com PC. CONECTIVIDADE: USB de alta velocidade, Sem fio (802.11 b/g/n/a/ac)   Wi-Fi Direct®, Wi-Fi®8, Ethernet com fio (1000base-t/100base-tx/10base-t). SUPORTE DE PAPEL: A4 (210 x297 mm)   A6 (105 x148 mm), Carta (216 x279 mm)   Ofício (216 x357 mm)   8,5 x13 pol. (216 x330 mm)   Executivo (184 x267 mm)   MéxicoOfício (216 x340 mm)   Ofício 9 (215 x315 mm)  102 x152 mm   127 x178 mm   203 x254 mm   16:9 wide (102 x181 mm)   Meia carta (140 x216 mm). PALETA DE TINTAS: ciano, magenta, amarela e preta. Alimentador automático de documentos: Capacidade: 50 folhas, Tamanho máximo: 216 x 297 mm, Duplex automático: Digitalização: sim; Cópia: sim; Fax. Garantia 01 ano. Equipamento Novo.	EPSON	WF-C5810	3.950,00	3.950,00
12	2	TV SMART 50 POLEGADAS: RESOLUÇÃO: 50 polegadas UHD 4K 3.840 x 2.160, taxa de atualização de 120 HZ, plana slim. CONEXÇÕES: 01 Porta LAN, 03 HDMI, 02 USB, AV entrada de	HQ	SMART 50"	2.250,00	4.500,00

		Áudio e Vídeo (Adaptador P2 incluso), Entrada de áudio estéreo/mono, Entrada ANT/CABLE - Saída P2 para fone de ouvido. RECURSOS: Wi-Fi, DLNA, Processador Dual Core 1GHz. SOM: Potência dos Alto-falantes: 02x8W RMS, Recursos de áudio: Dolby Áudio. Garantia 01 ano. Equipamento Novo.				
13	1	TV SMART 65 POLEGADAS: RESOLUÇÃO: LED WideScreen 16:9, UHD 3840 x 2160 pixels 60Hz. ENTRADAS: 1x USB 3.0, LAN, x3 HDMI, Antena/cabo, AV IN P2 RCA, fone de ouvido P2, SPDIF saída de áudio digital. Tensão de Alimentação: 127-220 V ~ 50/60 Hz Automático. POTENCIA DE AUDIO: 2x9,5W. Conectividade WI-FI INTEGRADO: Sim (Dual Band 2.4GHz/ 5GHz) e Bluetooth. Suporte para parede e bancada. Conversor para-TV digital integrado. Garantia 01 ano. Equipamento Novo.	HQ	SMART 65"	3.600,00	3.600,00
14	10	ARMAZENAMENTO: SSD com capacidade de 240 GB, conexão SATA, velocidade de leitura: 545MB/s, velocidade de gravação: 430MB/s. Garantia 01 ano. Equipamento Novo.	WD	WDS240G3G0A	87,90	879,00
16	2	HD EXTERNO 4TB: Capacidade 4TB, Interface: USB 2.0/3.0, Velocidade de transferência de dados: até 480 Mb/seg, Formatado em NTFS para Windows 10, Windows 8.1 ou Windows 7. Incluso: 01 Cabo USB 3.0. Garantia 01 ano. Equipamento Novo	WD	WDBU6Y0040BBK	570,00	1.140,00
17	3	SWITCH 16 PORTAS: 16 portas Gigabit Ethernet 10/100/1000, Padrões: IEEE 802.3 - 10BASE-T/ IEEE 802.3u - 100BASE-TX/ IEEE802.3ab 1000BASE-T/ IEEE 802.1p - Priority Queueing (QoS)/ IEEE 802.3az - Energy Efficient Ethernet, QoS, Protocolo: CSMA/CD, Capacidade comutação (Backplane): 32 Gbps, Taxas de transferência: Ethernet: 10 Mbps (half duplex)/ 20 Mbps (full duplex)/ Fast Ethernet: 100 Mbps (half duplex), 200 Mbps (full duplex)/ Gigabit Ethernet: 2000 Mbps (full duplex, Taxa de encaminhamento de pacotes: 10Mbps: 14.880pps/ 100Mbps: 148.800pps/ 1000Mbps: 1.488.000pps, Taxa de latência: 4,7 µs, Tabela de endereço MAC: 8 K (Aprendizado e atualização automática), Auto MDI/MDI-X: Detecção automática do padrão do cabo (normal/crossover), Alimentação do switch: 100 a 240 Vac / 50-60 Hz (Bivolt Automático), Material: Aço, Certificações: Anatel OCP 61222. Garantia 01 ano. Equipamento Novo.	TP-LINK	TL-SG1016DE	450,00	1.350,00
19	2	HD 2TB: Capacidade 2TB; Interface: SATA de 6 Gb/s; Formatação avançada: sim; Tamanho físico: 3,5 polegadas; Compatíveis com RoHS: Sim; Classe de desempenho (RPM): 5400 RPM;	WD	WD20PURZ	380,00	760,00

		Cache: 64MB; MTBF (horas): 1.000.000; Taxa de carga de trabalho anual: 180 TB/ano; Ciclos de carga/descarga: 300.000; Taxa de erros (não recuperáveis): <1 em 10; Consumo operacional: 4,4W. Equipamento Novo. Garantia 01 ano.				
21	1	<p>PROJETOR: SISTEMA DE PROJEÇÃO: Tecnologia 3LCD 3 chips com modo de projeção frontal, traseiro e teto. Método de projeção: Matriz ativa TFT de polissilício. Número de pixels: 786,432 dots. Resolução nativa: 1024x 768(XGA), Redimensionar:1280 x 800 (WXGA), 1280 x 960 (SXGA2), 1280 x 1024 (SXGA3) 1366 x 768 (WXGA60-3), 1400 x 1050 (SXGA+), 1440 x 900 (WXGA+). Brilho em cores/branco: 3.400 lumens. Tipo de lâmpada: 210W UHE. Correção de Keystone: Automático: Vertical: ±30 graus, slider: Horizontal: ±30 graus. Zoom óptico (manual) / Foco (manual): Numero F 1,44. Zoom digital: 1-1.35. Distancia focal: 16,7mm. Distância de projeção/ tamanho da tela: 30" a 350" (0,76 a 10,34 m). Plug 'n Play USB: Projetor compatível com computadores Windows e Mac. Alto-falante integrado de 5W. Reprodução das cores: Até 1 bilhão de cores. Relação de contraste: Até 15.000:1. Ruído do ventilador: 28 dB / 37 dB. Quick Corner. CONECTIVIDADE: Entrada no computador 2x D-sub 15pin. RCA Vídeo In x1 Amarelo. HDMI x1. Saida do computador x1 D-sub 15pin. Entrada de áudio: x1 Branco, x1 vermelho. Stereo mini – Entrada x2. Stereo Mini – Saida x1. RS-232C x1. USB tipo B (Para atualização Firmware) x1. ENERGIA: 100 V - 240 V AC +/- 10%, 50Hz/60 Hz. Garantia 01 ano. Equipamento Novo.</p>	EPSON	POWERLITE E20	3.150,00	3.150,00
22	2	<p>MINI PC: Linha NUC, Porcessador Core I3 10 Geração ou superior, Placa Gráfica Integrada ao CPU, 01 Memória DDR4 8GB 2666Mhz, 01 Disco SSD 240GB M.2 NVME, Leitor de cartão SDXC, Sídas de vídeo: 01 HDMI 2.0a / 01 Display Port 1.2 via Thunderbolt, 01 USB-C port, Suporta até 03 telas em 4k, Placa de Video Intel UHD Graphics, 300 MHz / 1.0HGz, Rede: Lan: 10/100/1000 Mbps, Wi-fi6, Bluetooth v5, Conectividade: 01 USB 3.1 Type-C na parte frontal / 01-USB 3,1 tipo A na parte frontal / 02 USB 3.1 tipa A na parte traseira, Audi 7.1 Multi canais via HDMI ou Thunderbolt 3, Fonte externa de 90watts, Suporte para trava keington, Acompanha suporte Vesa 75x75 / 100x100, Windows 11. Garantia 01 ano. Equipamento Novo.</p>	INTEL	BXNUC10I3FNHNB	2.400,00	4.800,00
23	2	<p>NOTEBOOK: PROCESSADOR: Intel® Core™ i5-1135G7, 11ª geração (4-core, cache de 8MB,</p>	DELL	INSPIRON 3000-3511	3.596,40	7.192,80

		até 4.2GHz). PLACA DE VÍDEO: Intel® Iris® Xe com memória gráfica compartilhada. SISTEMA OPERACIONAL: Windows 11 Pro português. TELA: Full HD de 15.6" (1920 x 1080) WVA (Wide View Angle). MEMÓRIA: Memória RAM DDR4 de 8GB 2666 MHz, expansível até 16 GB (2 slots soDIMM). ARMAZENAMENTO: SSD NVMe M.2 de 512 GB PCIe. TECLADO: Teclado padrão em português, ABNT2, com leitor de impressão digital (compatível apenas com Windows). PORTAS: x2 portas USB 3.2 de 1ª geração, x1 porta USB 2.0, x1 conector de áudio, x1 porta HDMI 1.4. SLOTS: x1 slot M.2 2230 para placa de WiFi 2.4 GHz 802.11ac e 5.0 GHz e Bluetooth, x1 slot M.2 2230/2280 para unidade de estado sólido (SSD)/Intel Optane, x1 slot de cartão SD. WEBCAM: Câmera HD de 720p a 30 FPS com microfone único integrado. SOM: Alto-falantes estéreo, 2 de 2 W = 4 W no total. ENERGIA: Bateria de 4 células e 54Wh (integrada), Adaptador CA 65 Watts (Bivolt). Garantia 01 ano. Equipamento Novo.				
24	1	CONDICIONADOR DE AR 12.000 BTU: Condicionador de ar split de 12.000BTU/h com 01 evaporador e condensador. Modelo high wall. Ciclo: frio. Voltagem: 220V. Com Controle remoto sem fio. Filtro antibactéria lavável. Gás refrigerante: R-410A. Função desumidificação. Função timer. Proteção anticorrosão, tubulação/serpentina de cobre Deflexão de ar para cima e para baixo automática. Reinício automático. Evasão de ar mínima 650m3/h. Garantia mínima do fabricante de 01 anos para o compressor e 01 anos para o aparelho. Acompanhar cabos, manuais de instalação e controle remoto. Coeficiente de consumo de energia elétrica 'A', nos termos do INMETRO. Acondicionado de forma apropriada. Equipamento novo.	PHILCO	PAC12000TFM12	2.100,00	2.100,00
25	2	CONDICIONADOR DE AR 18.000 BTU: Condicionador de ar split de 18.000BTU/h com 01 evaporador e condensador. Modelo high wall. Ciclo: frio. Voltagem: 220V. Com Controle remoto sem fio. Filtro antibactéria lavável. Gás refrigerante: R-410A. Função desumidificação. Função timer. Proteção anticorrosão, tubulação/serpentina de cobre Deflexão de ar para cima e para baixo automática. Reinício automático. Evasão de ar mínima 850m3/h. Garantia mínima do fabricante de 01 anos para o compressor e 01 anos para o aparelho. Acompanhar cabos, manuais de instalação e controle remoto. Coeficiente de consumo de energia elétrica 'A', nos termos do INMETRO.	PHILCO	PAC18000FM9	3.300,00	6.600,00



A. CARNEVALI - LTDA  
CNPJ 18.012.406/0001-50  
INSCRIÇÃO ESTADUAL 90628306-94  
RUA ANTÔNIO HIPÓLITO, 121 – JD ALVORADA II  
TERRA ROXA – PARANÁ – CEP 85.990-000  
FONE/FAX (44) 3645-3323  
[CONTATO@CKEQUIPAMENTOS.COM.BR](mailto:CONTATO@CKEQUIPAMENTOS.COM.BR)  
[WWW.CKEQUIPAMENTOS.COM.BR](http://WWW.CKEQUIPAMENTOS.COM.BR)

		Acondicionado de forma adequada. Equipamento novo.				
--	--	---	--	--	--	--

**Total da Proposta: R\$ 87.902,80 (Oitenta e Sete Mil, Novecentos e Dois Reais e Oitenta Centavos.)**

Informações bancárias (conta em nome da licitante) para eventuais depósitos:

**Banco:** 001 – **Agência:** 2721-9 – **Conta:** 19920-6

Nos preços estão incluídos, além do lucro, todas as despesas e custos com frete, embalagem, seguro, tributos de qualquer natureza e todas as demais despesas, diretas ou indiretas, relacionados com o objeto da presente licitação.

Prazo de validade da proposta: 60 (sessenta) dias.

Prazo de Entrega: Conforme disposto em edital.

Cumpre-nos informar-lhes ainda que examinamos os documentos da licitação, inteirando-nos dos mesmos para elaboração da presente proposta, e ainda que concordamos com todas as condições estabelecidas no Edital e em seus Anexos.

Terra Roxa/PR, em 02 de agosto de 2023.

A. Carnevali LTDA  
Alessandro Carnevali  
CPF n. 036.009.599-21  
RG n. 8.073.594-4

Ao  
Município de Contenda/PR  
Edital de Pregão Nº 64/2023  
Processo Administrativo Nº 147/2023

### PROPOSTA COMERCIAL

#### IDENTIFICAÇÃO DO CONCORRENTE:

**Proponente:** Ammo Informática Ltda - EPP

**Endereço:** Av. Adv. Horacio Raccanello Filho, 3235 – Vila Ipiranga – Maringá/PR

**Telefone:** 44 4009-9115

**E-mail:** licitacao@ammoinformatica.com.br

**CNPJ:** 07.300.151/0001-04

**I. Estadual:** 903.34893-39

**Banco:** 341 – Itau

**Ag:** 0113

**C/C:** 30500-7

**Representante Legal:** Maxionilo Roberto de Lima

**CPF:** 523.333.029-68

**Endereço:** Rua Tietê, 252 – Apto 101 – Zona 07 – Maringá/PR

Apresentamos nossa proposta para fornecimento dos Itens abaixo discriminados, conforme termo de referência, que integra o instrumento convocatório da licitação em epígrafe.

Lote	Qtde	Especif.	Descrição	Marca Modelo	Valor Unit.	Valor Total
01	10	Und	COMPUTADOR: PROCESSADOR: 6 núcleos de processamento, Frequência: 2,50 Ghz(Frequência turbo Max 4,40Ghz), Cache 18MB. TDP: Potência básica do processador 65W, Energia turbo máxima 117W. Gráficos Integrados. Referência: INTEL CORE I5- 12400. PLACA MÃE: Compatível com processadores Intel® Core™ de 12ª e 13ª geração, soquete LGA 1700, conector de alimentação da CPU de 8 pinos. Saida Gráfica: VGA (D-Sub) e HDMI 2.1. Memória RAM: 2 DIMMs, DDR4 3200/3000/2933/2666/2400/2133 MT/s, suporta até 64GB. Portas USB: 4 portas USB 3.2 Gen 1 (2 portas no painel traseiro, 2 portas disponíveis através do conector USB interno) e 4 portas USB 2.0/1.1 .Rede: porta RJ-45; 1 Gbps/100 Mbps. ÁUDIO: 2/4/5.1/7.1 canais. Armazenamento: 1 x conector M.2 (soquete 3, chave M, tipo 2260/2280 PCIe 3.0 x4/x2 suporte SSD) e 4 conectores SATA 6Gb/s. Slot: 1 x slot PCI Express x16 e 1 x slot PCI Express x1. 3 x conectores de Fan PWM/DC, 4 Sensores de temperatura interna. Referências: PLACA MÃE GIGABYTE H610M H; MEMÓRIA RAM: 1 pente de memória RAM padrão DDR4 de 8GB 2666MHZ; ARMAZENAMENTO: SSD M.2 NVMe com capacidade de 480 GB, PCIe Gen3 x4 NVMe v1.3, Desempenho de leitura de 2400MB/s, Desempenho de gravação de 1500MB/s. Referência: WD Green SN350 NVMe; FONTE DE ENERGIA: 350W Real;	Própria I5 12ª Geração 8G + Periféricos	3.950,00	39.500,00

#### AMMO INFORMÁTICA LTDA – EPP

Av. Adv. Horacio Raccanello Filho, 3235 – Vila Ipiranga – CEP: 87045-200 - Maringá/PR

**CNPJ:** 07.300.151/0001-04

**I.E.:** 903.34893-39

**Fone:** 44 4009-9115

**e-mail:** licitacao@ammoinformatica.com.br



			GABINETE: Duto de ar lateral, cor predominante preta, Baias: 2 x 5.25" Externa / 2 x 3.5" Interna HDD / 3 x 2.5" Interna SSD, Placa mãe: ATX/microATX, USB Frontal; Mouse UBS óptico, resolução de movimento 1000 DPI, Cabo de 1,8m, preto, Caixa de Som; Telcado USB, teclas de acesso rápido multimídia e ABNT2; SISTEMA OPERACIONAL: Windows 11 PRO. Garantia mínima: 01 ano, Marca e Modelo de cada componente. Equipamento Novo.			
02	01	Und	NOBREAK 2200VA: 2200VA de potência; Topologia: Line Interactive; Forma de onda Senoidal Pura; Entrada Bivolt automático 115V / 220V; Saída 220V; 4 baterias seladas internas de 12V/7Ah; Expansão de autonomia com conector de engate rápido – Exp; Comunicação inteligente USB de série; Comunicação RS232 (opcional); Comunicação SNMP MOD.Dy 520 - 03G - LF - INTERNO (OPCIONAL); 8 tomadas de saída (Norma NBR 14136); Estabilizador e filtro de linha integrados; Chave liga-desliga temporizada e memorizada; Leds indicadores visuais (rede e bateria); Circuit breaker (mini disjuntor rearmável); Função blecaute: pode ser ligado na ausência de rede elétrica; Carregador de bateria(s) inteligente; Alarme sonoro; Tecnologia SMD; Microprocessador CISC / RISC Implementado / Flash; Inversor sincronizado com a rede; Acionamento do inversor em subtensão, sobretensão ou sobrecarga; Medição da tensão de entrada em true-RMS; Correção da tensão de saída em true-RMS; Medição da corrente de bateria e corrente de carga em true-RMS; Frequência de amostragem para medição trueRMS: 7680Hz (em rede 60Hz); Circuito desmagnetizador; Painel em plástico ABS de alto impacto; Autonomia média de 2:30 horas com referência ao uso de 1PC on board + 1 monitor LCD 15,6"; Desligamento automático ao final do tempo de autonomia; Proteção contra sobrecarga na saída com sinalização; Proteção contra sub e sobretensão AC; Proteção contra descarga total da(s) bateria(s); Proteção contra sobreaquecimento no inversor e no transformador; Proteção contra curto-circuito nas tomadas de saída. Referência: Nobreak 2200va 2.2kva Senoidal Bivolt Ts Shara. Garantia mínima: 01 ano. Marca e Modelo. Equipamento Novo.	TS Shara 4452	2.600,00	2.600,00
03	07	Und	ROTEADOR WI-FI: Padrões Wi-Fi 802.11a/b/g, Wi-Fi 4/WiFi5/WiDi 6 Dula-Band; Segurança Sem Fio: WPA-PSK, WPAEnterprise	Ubiquiti U6-Pro	1.906,33	13.344,31

			(WPA/WPA2/WPA3); BSSID: 8 por Rádio; VLAN: 802.1Q; QoS Avançado: Restrição de Banda por Usuário; Isolamento do Tráfego de Visitantes: Clientes Simultâneos: 300+; Rádio 5GHz 4x4 UM-MIMO e OFDMA com Taxas de até 4.8 Gbps; Rádio 2.4 GHz 2x2 UM-MIMO e OFDM com Taxas de até 574 Mbps; Antenas: 4 dBi (2G), 6 dBi(5G);Alimentação: Switch PoE UniFi e Injetor PoE 48V, 0.5A (INCLUSO); Montagem: Parede/Teto, Inclui Suporte de Montagem Universal e Kit de Parafusos; Certificações: Anatel, CE, FCC, IC. Referência: Access Point Ubiquiti U6 Pro. Garantia mínima: 01 ano. Marca e Modelo. Equipamento Novo.			
05	10	Und	MONITOR 21,5": Tipo de painel: LED IPS FHD; Tamanho do painel: 21,5 polegadas; Resolução Máxima: 1920 x 1080; Tempo de resposta: 5 ms (GTG); Brilho: 250 cd/m <sup>2</sup> ; Contraste: 5.000.000:1; Densidades de píxeis: 0,248 x 0,248 mm; Suporte de cores: 16,7 milhões; Frequência Horizontal: 30 ~ 83 KHz (H) / 30 ~ 83 KHz (V); Frequência Vertical: 56 ~ 75 Hz (H) / 56 ~ 61 Hz (V); Conectores de Entrada: D-Sub(RGB), Display Port e HDMI; Fonte de Alimentação: Interna ou Externa; bivolt e Ajuste de Altura: 110mm; Furação para suporte na parede; Cabos: Energia, D-SUB e DVI. Cor: Preto; Referência: LG 22BN550Y-B. AWZM. Garantia mínima: 01 ano. Marca e Modelo. Equipamento Novo.	LG 22BN550Y	1.169,47	11.694,70
06	01	Und	IMPRESSORA LASER: Velocidade de impressão: A4: Até 40 ppm   Carta: Até 42 ppm Preto   Saída da primeira página: Em até 8,2 segundos Preto   Frente e verso A4: Até 17 ppm   Frente e verso Carta: Até 18 ppm; Resolução de impressão: Normal (600 x 600 dpi), alta resolução (1200 x 1200 dpi); Tecnologia de impressão: Laser; Número dos cartuchos de impressão: 1x cartucho de toner (preto)   1x tambor de imagem (preto); Funcionalidades de Software: Dúplex automático   Impressão N por página   Intercalação   Marcas d'água   Modo de economia de toner (63%)   Aceita vários tipos e tamanhos de papel; Conectividade: Porta USB 2.0 de alta velocidade   Host USB   Porta de rede Gigabit Ethernet 10/100/1000   Base-TX integrada; Capacidade de impressão móvel; Impressão em PrinterOn; Memória: Padrão: 256 MB   Máximo: 512 MB; Velocidade do processador: 600 MHz; Ciclo de trabalho Mensalmente: A4: Até 100.000 páginas   Carta: Até 100.000 páginas   Páginas recomendado: 1.500 a 3.500;	HP M408DN	2.723,00	2.723,00

			<p>Bandeja 1: Folhas: 50   Envelopes: 5   Peso suportado: 60 a 220 g/m<sup>2</sup>   Tamanhos de mídia suportados: A4, A5, A6, B5 (ISO), B5 (JIS), Ofício, Envelope (DL, C5, C6)   Tamanhos personalizados das mídias: 76 x 127 a 216 x 356 mm; Bandeja 2: Folhas: 250   Peso suportado: 60 a 163 g/m<sup>2</sup>   Tamanhos de mídia suportados: A4, A5, A6, B5 (ISO), B5 (JIS), Ofício   Tamanhos personalizados das mídias: 98 x 148 a 216 x 356 mm; Bandeja 3: Folhas 520 (de 80g/m<sup>2</sup>)   550 folhas (de 75g/m<sup>2</sup>)   Peso suportado: 60 a 163 g/m<sup>2</sup>   Tamanhos de mídia suportados: A4, A5, A6, B5 (ISO), B5 (JIS), Ofício   Tamanhos personalizados das mídias: 98 x 148 a 216 x 356 mm; Manuseamento de papel: Bandeja de entrada para 250 folhas, bandeja de uso geral para 50 folhas, impressão automática em frente e verso   Bandeja de saída para 150 folhas   Opções de frente e verso: Automática (standard)   Alimentador de envelopes: Não   Bandejas para Papel Standard: 1 mais 1 bandeja para 50 folhas   Capacidades de entrada: Até 300 folhas (Bandeja 1: até 50 folhas; Bandeja 2: até 250 folhas)   Capacidades de saída: Até 150 folhas   Capacidades de saída: Até 5 envelopes; Sistemas operacionais compatíveis; Windows 7 (32/64 bits), Windows 2008 Server R2, Windows 8 (32/64 bits), Windows 8.1 (32/64 bits), Windows 10 (32/64 bits), Windows 11; Windows 2012 Server, Windows 2016. Incluso: 1 Cartuchos de toner preto original e 1 Tambor de imagem Original; Tensão de entrada de 127V. Referência: HP Laserjet M408DN. Garantia mínima: 01 ano. Marca e Modelo. Equipamento Novo</p>			
07	01	Und	<p>IMPRESSORA PLOTTER A1: Velocidade de impressão: 130 s/página em A1, 76 impressões em A1 por hora; Resolução de impressão: Até 2400 x 1200 dpi otimizados; Tecnologia: Jato de Tinta Térmico; Margens: Rolo: 5 x 5 x 5 x 5 mm; Folha: 5 x 5 x 5 x 17 mm; Tipos de tinta: Baseado em tinta (C, M, Y); baseado em pigmentos (K); Rendimento de páginas: 20 ml de tinta rendem 101 páginas A1/D, levando em conta rotinas de manutenção; Gota de tinta: 5,5 pl (C, M, Y), 12 pl (K); Cabeças de impressão: 1 (ciano, magenta, amarelo, preto); Bocais da cabeça de impressão: 1376; Precisão de linha: ±0,1%3; Largura mínima de linha: 0.02 mm; Densidade óptica máxima: 8 L* min/2,10 D4; Manuseio: Alimentação de folhas, alimentação por rolo, cortador horizontal automático; Roll size: 279 a</p>	HP Designjet T250	4.666,11	4.666,11

			610 mm; Tamanho da folha: 210 x 279 a 610 x 1897 mm; Folhas-padrão: A4, A3, A2, A1; Gramatura: 60 a 280 g/m <sup>2</sup> ; Espessura: Até 0,3 mm; Memória: 512 MB; Interfaces: Gigabit Ethernet (1000Base-T), USB 2.0 de alta velocidade, Wi-Fi 802.11; Tensão de entrada (escala automática): 100- 240V. Incluso: cabeça de impressão, cartuchos de tinta introdutórios, eixo, guia de referência rápida, pôster de configuração, cabo de alimentação. Referência: HP T250 Designjet 24" A1 Wifi 5Hb06A. Garantia mínima: 01 ano. Marca e Modelo. Equipamento Novo.			
08	02	Und	IMPRESSORA MULTIFUNCIONAL JATO DE TINTA: Impressora multifuncional a jato de tinta sistema de tanque de tinta. Resolução máxima de impressão: 5760 x 1440 dpi; Velocidade de impressão: Até 33 ppm em preto e 15 ppm em cores; Capacidade de Entrada de papel: 100 folhas de papel A4; Capacidade de Saída do papel: 30 folas de papel A4; Impressão Duplex: Manual; Resolução máxima do scanner: 1200 x 2400 dpi; Profundidade máxima do scanner: 48-bit interna (24-bite externa); Área de escaneamento: 21,6 x 29,7 cm; Velocidade máxima de escaneamento: 11 segundos por página em preto e 28 segundo por página em cores (200 dpi); Conexões: USB 2.0 de alta velocidade, Wireless, Wi-Fi Direct; Compatibilidade: Windows Vista / 8 / 8.1 /10 ou mais recente (32bit, 64bit), Windows Server 2003 (SP2) ou mais recente, Mac OSX 10.5.8 ou mais recente, Mac OS 11 ou mais recente; Voltagem: AC 100 – 240V / 50 – 60 Hz. Incluso: Cabo USB, Garrafas de tinta preto e coloridos, Cabo de Alimentação. Referência: Epson EcoTank L3250. Garantia mínima: 01 ano. Marca e Modelo. Equipamento Novo.	Epson L3250	1.527,03	3.054,06
10	01	Und	IMPRESSORA MULTIFUNCIONAL JATO DE TINTA COLORIDA: Visor LCD colorido de 2,4 polegadas. Bandeja de papel para até 330 folhas. Cabeça de impressão PrecisionCore® 4S com sistema jato de tinta de 4 cores. Velocidade de impressão no modo rascunho: Até 34 ppm (páginas por minuto) em preto e cores. Resolução de impressão: Até 4800 x 1200 dpi. CONECTIVIDADE: Wi-Fi, Wi-Fi Direct, Ethernet. Funções de cópia: Frente e verso automático, pré-visualização, ajuste de tamanho, cópia de documento, agrupar cópias, ajuste de densidade da cópia, eliminação de furos, eliminação de sombras. Compatibilidade com serviços de impressão em nuvem.	Epson WF-C5810	5.712,63	5.712,63

			<p>Compatível com Windows e Mac OS. Digitalização com PC. CONECTIVIDADE: USB de alta velocidade, Sem fio (802.11 b/g/n/a/ac)   Wi-Fi Direct®, Wi-Fi®8, Ethernet com fio (1000base-t/100base-tx/10base-t). SUPORTE DE PAPEL: A4 (210 x297 mm)   A6 (105 x148 mm), Carta (216 x279 mm)   Ofício (216 x357 mm)   8,5 x13 pol. (216 x330 mm)   Executivo (184 x267 mm)   MéxicoOfício (216 x340 mm)   Ofício 9 (215 x315 mm)   102 x152 mm   127 x178 mm   203 x254 mm   16:9 wide (102 x181 mm)   Meia carta (140 x216 mm). PALETA DE TINTAS: ciano, magenta, amarela e preta. Alimentador automático de documentos: Capacidade: 50 folhas, Tamanho máximo: 216 x 297 mm, Duplex automático: Digitalização: sim; Cópia: sim; Fax. Referencias: Impressora EPSON WORKFORCE PRO WF-C5810. Garantia mínima: 01 ano. Marca e Modelo. Equipamento Novo.</p>			
11	01	Und	<p>IMPRESSORA HP: IMPRESSORA MULTIFUNCIONAL JATO DE TINTA: Tipo: impressora multifuncional a jato de tinta. Funções: Impressão, cópia, digitalização e fax; Velocidade de impressão: Preto e Branco ISSO: até 24ppm; Colorido ISO: até 20 ppm; Qualidade de Impressão: Preto e Branco 1205 1200 dpi, Colorido 4800 x 1200 dpi; Ciclo de Trabalho Mensal A4: 30.000 páginas; Volume Mensal Recomendado: até 2.000 impressões; Velocidade do Processador: 1,2GHz; Conectividade: 1-USB 2.01 Host USB (impressão de JPEG, TIFF, DPOF 1.1, Exif 2.3, PNG), 1-Ethernet, 1-Wireless 802.11 b/g/n, 1-portta de modem RJ-11; Capacidade da Memória Padrão: 512MB (mínima e máxima); Capacidade de Entrada de Papel: 250 Folhas; Capacidade Máxima de Saída de Papel: 100 Folhas; Impressão Frente e Verso Automática; Recurso de impressão móvel; Tamanhos de Ppapel Suportado: A4, Carta, Ofício, Executivo, Meio carta, 7,62 x 12,7 cm – 10,16 x 15,24 cm – 12,7 x 17,78 cm – 13 x 18 cm – 20,32 x 25,4 cm – 10 x 15 cm, Foto 2L, Envelope ( n° 10, Monarch, 5,5 bar), Cartão; Tipo de Scanner: Vidro, ADF de passagem única Digitalização, ADF Duplex; Formato dos arquivos digitalizados: JPG, DMP, TIFF, RTF, TXT, PNG, PDF; Resolução da Digitalização Óptica: até 1200 dpi; Profundidade de bits: 24 bits; Tamanho da Digitalização: 215.9 x 297 mm (máximo), ADF 215 x 355 mm (máximo), ADF 127 x 127 mm (máximo); Velocidade de</p>	HP 9020 Color	2.486,34	2.486,34

			digitalização (normal, A4): até 15 ipm (200 ppi, preto e branco) até 8 ipm (200 ppi, em cores); Capacidade do alimentador automático de documentos: 35 folhas; Velocidade de Cópia (Rascunho): até 32cpm (P/B), até 32cpm(cor); Configurações de redução/ampliação: 25 até 400%; Envio / Recepção de Fax: Sim, colorido; Alimentação: Tensão de entrada: 100 a 240 VCA(+/- 10%), 50 A 60 Hz; INCLUI: Cartuchos de tinta preto e coloridos, CD de instalação, Cabo de Alimentação, Cabo de Telefone, Cabo USB. Referência: HP OFFICEJET PRO 9020. Garantia mínima: 01 ano. Marca e Modelo. Equipamento Novo.			
14	10	Und	ARMAZENAMENTO: SSD com capacidade de 240 GB, conexão SATA, velocidade de leitura: 545MB/s, velocidade de gravação: 430MB/s. Referencias: SSD WD GREEN 240GB 2,5" WDS240G3G0A. Garantia mínima: 01 ano. Marca e Modelo. Equipamento Novo.	Wester Digital WDS240G3 G0A	151,88	1.518,80
15	01	Und	HD EXTERNO 1TB: Capacidade 1TB, Interface: USB 2.0/3.0, Velocidade de transferência de dados: até 480 Mb/seg, Formatado em NTFS para Windows 10, Windows 8.1 ou Windows 7. Tipo de HD: Portátil.Incluso: 01 Cabo USB 3.0. Referência: HD Externo 1TB WDBUZG0010BBK. Garantia mínim: 01 ano. Marca e Modelo. Equipamento Novo	Seagate STJL10004 00	440,67	440,67
16	02	Und	HD EXTERNO 4TB: Capacidade 4TB, Interface: USB 2.0/3.0, Velocidade de transferência de dados: até 480 Mb/seg, Formatado em NTFS para Windows 10, Windows 8.1 ou Windows 7. Incluso: 01 Cabo USB 3.0. Referência: HD Externo 4TB WDBU6Y0040BBK-WESN. Garantia mínima: 01 ano. Marca e Modelo. Equipamento Novo	Seagate STJL40004 00	823,57	1.647,14
17	03	Und	SWITCH 16 PORTAS: 16 portas Gigabit Ethernet 10/100/1000, Padrões: IEEE 802.3 - 10BASE-T/ IEEE 802.3u - 100BASE-TX/ IEEE802.3ab 1000BASE-T/ IEEE 802.1p - Priority Queueing (QoS)/ IEEE 802.3az - Energy Efficient Ethernet, QoS, Protocolo: CSMA/CD, Capacidade comutação (Backplane): 32 Gbps, Taxas de transferência: Ethernet: 10 Mbps (half duplex)/ 20 Mbps (full duplex)/ Fast Ethernet: 100 Mbps (half duplex), 200 Mbps (full duplex)/ Gigabit Ethernet: 2000 Mbps (full duplex, Taxa de encaminhamento de pacotes: 10Mbps: 14.880pps/ 100Mbps: 148.800pps/ 1000Mbps: 1.488.000pps, Taxa de latência: 4,7 µs, Tabela de endereço MAC: 8 K (Aprendizado e atualização automática), Auto MDI/MDI-X:	Hikvision DS- 3E0516-E	714,33	2.142,99



			<p>Detecção automática do padrão do cabo (normal/crossover), Alimentação do switch: 100 a 240 Vac / 50-60 Hz (Bivolt Automático), Material: Aço, Certificações: Anatel OCP 61222. Referência: Switch 16 P GIGA GB S1016G. Garantia mínima: 01 ano. Mara e Modelo. Equipamento Novo.</p>			
18	01	Und	<p>GRAVADOR DVR 8 CANAIS: Sistema: Processador principal: Integrado de alta performance; Sistema operacional: Linux® embarcado. Vídeo: Entradas: 8 canais BNC + 2 canais IP ou 10 canais IP no mono NVR; Compatibilidade: Analógica: NTSC / PAL, HDCVI: 1080p / 720p, HDTV: 1080p / 720p, AHD: 1080p / 720p, IP: 6 MP / 5 MP / 4 MP / 3 MP / 1080p / 720p. Áudio: Áudio no protocolo HDCVI: Todos os canais BNC configurados no protocolo HDCVI são compatíveis com câmeras que possuem microfones embutidos ou entradas de áudio; Entrada de áudio: 1 canal com conector tipo RCA (15K Ω); Saída de áudio: 1 canal com conector tipo RCA (15K Ω); Áudio bidirecional: Disponível no canal 1. Display: Saída de vídeo (monitores): 1 HDMI, 1 VGA e 1 saída analógica BNC; Resoluções de saída (em pixels): 1920x1080, 1280x1024, 1280x720 (HDMI / VGA), 800 x 600 (BNC); Divisão do mosaico da tela: Modo analógico: 1/4/8/9; Modo BNC + IP 1/4/8/9/16; Máscara de privacidade: 4 zonas configuráveis por canal; Informações em tela: Nome do canal, Hora, Perda de vídeo, Bloqueio de câmera, Detecção de movimento, Gravação. Gravação: Compressão de vídeo/áudio: H.265+, H.265, H.264+, H.264H, H.264, H.264B / G.711u, G.711a, PCM, AAC. Bit rate: 4 Mbps por canal (HDCVI, HDTV, AHD, IP) / 3 Mbps para canal analógico (CVBS); Modo de gravação: Manual, contínua com condição de sobrescrever, agendada, detecção de movimento, mascaramento de câmera, perda de vídeo e alarme; Intervalos de gravação 1~60min. (padrão: 30 min.), Pré-gravação: 1~10seg., Pós-alarme: 10~30seg. Resoluções de gravação: Stream principal: HDCVI, AHD, HDTV ( 1 canal em 1080p Lite/720p (30 FPS) e 7 canais em 1080p Lite/720p (15 FPS)); IP (6 MP / 5 MP / 4 MP / 3 MP (7 FPS) / 1080p / 720p (30 FPS)); Analógico (960H / D1 / CIF (30 FPS)); Stream extra: HDCVI, AHD, HDTV (CIF (7 FPS)); IP (D1 / CIF (30 FPS)); Analógico: (CIF (7 FPS)). Detecção de vídeo: Eventos: Gravação, PTZ, Tour, E-mail, Foto, Buzzer, Pop-up em tela e alarme sonoro;</p>	Intelbras MHDX 1208	1.019,33	1.019,33

			<p>Detecção de vídeo: Detecção de movimento, Perda de vídeo e Mascaramento; Inteligência de vídeo: Detecção inteligente de pessoas e veículos (em até 8 canais). Reprodução e backup: Reprodução síncrona: 1/4; Modo de busca: Hora/data com precisão de segundos e busca inteligente por detecção de movimento; Busca Inteligente: Detecção de Pessoas e Veículos; Funções de reprodução: Reproduzir, Pausar, Parar, Retrocesso, Reprodução rápida, Reprodução lenta, Próximo arquivo, Arquivo anterior, Próxima câmera, Câmera anterior, Tela cheia, Seleção de backup, Zoom digital, Mostrar/Ocultar Inteligência de Vídeo; Modo de backup: Dispositivo USB (com formatação FAT 32), download por rede, disco rígido. Rede: Fast Ethernet: 1 conexão RJ45 (10/100 Mbps); Throughput: 48 Mbps; Funções e protocolos: HTTP, HTTPS, IPV4, IPV6, TCP/IP, UPnP, RTSP, SMTP, NTP, DHCP, DNS, DDNS, FTP, 802.1x, Filtro IP, SNMP, Onvif, PPPoE, Multicast, FTP, Wi-Fi, RTMP; Conexões simultâneas: 128 conexões; Aplicativo para smartphone: iOS (iPhone®, iPad®) e dispositivos Android®. Armazenamento: Disco rígido interno: 1 porta padrão SATA. Interfaces auxiliares: USB: 2 portas (1 traseira USB 2.0 e 1 frontal USB 2.0); RS485: 1 porta para controle PTZ e/ou conexão do acessório Multibox. Fonte de Alimentação: 12 Vdc / 1,5A. Referência: DVR Intelbras MHDX 1208. Marca e Modelo. Produto Novo. Garantia mínima: 01 ano.</p>			
19	02	Und	<p>HD 2TB: Capacidade 2TB; Interface: SATA de 6 Gb/s; Formatação avançada: sim; Tamanho físico: 3,5 polegadas; Compatíveis com RoHS: Sim; Classe de desempenho (RPM): 5400 RPM; Cache: 64MB; MTBF (horas): 1.000.000; Taxa de carga de trabalho anual: 180 TB/ano; Ciclos de carga/descarga: 300.000; Taxa de erros (não recuperáveis):</p>	Seagate ST2000DM 008	479,81	959,62
20	02	Und	<p>CÂMERA SPEED DOME: SENSOR DE IMAGEM: Tecnologia Starlight 1/2.8" 2Megapixel, 1920x1080. Obturador eletrônico: Automático e manual 1/1s – 1/30000s, Ajuste de imagem Brilho/ Contraste/ Saturação/ Nitidez/ Gama. Alcance de IR: 100 metros. LENTE: Distancia focal: 5 mm – 80 mm, Abertura máxima: F1.5 – F2.7, Ângulo de visão H: 57.7° - 4.5° V:32.7°– 2.6°, Zoom Óptico: 20X, Controle do foco Automático/ Semiautomático/ Manual. PTZ: Alcance do Pan/Tilt Pan: 0°–360°; Tilt: -15°– +90°, Controle manual de velocidade Pan: 0.1°/s– 200°/s; Tilt: 0.1°/s–120°/s, Modo PTZ 5</p>	Intelbras VHD 5225 SD IR	3.745,30	7.490,60

			<p>Patrulhas; 8 Tours; 5 Auto Scan; Auto Pan. INTELIGENCIA ARTIFICIAL: Detecção de face Sim (sem metadados), Inteligência perimetral Linha virtual, cerca virtual (até 10 regras por preset), Abandono/Retirada de objetos até 10 regras por preset, Mapa de Calor Relatório de até 1 semana. ANÁLISE INTELIGENTE DE VÍDEO: Detecção de movimento Até 4 áreas. VÍDEO: Quantidade de streams: 3, Resolução de imagem 2MP (1920x1080) / 16:9 1.3MP (1280x960) / 4:3 1MP (1280x720) / 16:9 D1 (704x480) / 22:15 CIF (352x240) / 22:15, Taxa de frames Stream Principal: 2MP/1.3MP (1~30 fps) / 1MP (1~60 fps) Stream Extra 1: D1/CIF (1~30 fps) Stream Extra 2: 1MP/D1/CIF (1~30 fps), Taxa de bit H.264: 8 kbps a 8192 kbps H.265: 4 kbps a 6144 kbps MJPEG: 32 kbps a 11520 Kbps, Estabilização de imagem, Defog, Zoom Digital de 12X, Rotação de imagem 180° Detecção de movimento até 4 áreas. ÁUDIO: Entrada de áudio x1, Saída de áudio x1. REDE: Até 48Mbps, Protocolos e serviços suportados IPv4; IPv6; HTTP; HTTPS; Qos; FTP; SMTP; UPnP; DNS; DDNS; NTP; RTSP; RTP; TCP; UDP; IGMP; ICMP; DHCP; PPPoE; ARP; SNMP v1/v2c/ v3 (MIB-2); RTCP; RTMP, Onvif, Intelbras1, Intelbras Cloud, Serviços DDNS Intelbras DDNS, DDNS No-IP®, DynDNS® Método de transmissão Unicast / Multicast, Configuração de nível de acesso Acesso a múltiplos usuários (máximo de 20) com proteção por senha, Aplicações e monitoramento Interface Web, Software para Monitoramento Remoto, ISIC e Defense IA. ARMAZENAMENTO: Armazenamento de vídeo Cartão micro-SD de até 256 GB. CONEXÕES: Saída de vídeo Conector RJ – 45 Ethernet (8P8C), Alimentação Conector P4 fêmea, Alimentação DC 12V/5A, Entrada de Alarme 2, Saída de Alarme 1, Poe Ativo (802.3at), Proteção anti-surto 15 kV (vídeo e alimentação). CERTIFICAÇÕES: FCC Part15 subpartB, ANSI C63.4-2014, CE EN55032/EN55024/EN50130-4, UL UL62368-1+CAN/CSA C22.2, No. 62368-1. Índice de proteção IP66. Referência: SPEED DOME HDCVI INTELBRAS VHD 5225 SD IR. Garantia Mínima: 01 ano. Marca e Modelo. Equipamento Novo</p>			
21	01	Und	<p>PROJETOR: SISTEMA DE PROJEÇÃO: Tecnologia 3LCD 3 chips com modo de projeção frontal, traseiro e teto. Método de projeção: Matriz ativa TFT de polissilício. Número de pixels: 786,432 dots. Resolução nativa: 1024x 768(XGA), Redimensionar:1280 x 800 (WXGA),</p>	Epson E20	4.966,33	4.966,33

			<p>1280 x 960 (SXGA2), 1280 x 1024 (SXGA3) 1366 x 768 (WXGA60-3), 1400 x 1050 (SXGA+), 1440 x 900 (WXGA+). Brilho em cores/branco: 3.400 lumens. Tipo de lâmpada: 210W UHE. Correção de Keystone: Automático: Vertical: ±30 graus, slider: Horizontal: ±30 graus. Zoom óptico (manual) / Foco (manual): Numero F 1,44. Zoom digital: 1-1.35. Distancia focal: 16,7mm. Distância de projeção/ tamanho da tela: 30" a 350" (0,76 a 10,34 m). Plug 'n Play USB: Projetor compatível com computadores Windows e Mac. Alto-falante integrado de 5W. Reprodução das cores: Até 1 bilhão de cores. Relação de contraste: Até 15.000:1. Ruído do ventilador: 28 dB / 37 dB. Quick Corner. CONECTIVIDADE: Entrada no computador 2x D-sub 15pin. RCA Vídeo In x1 Amarelo. HDMI x1. Saida do computador x1 D-sub 15pin. Entrada de áudio: x1 Branco, x1 vermelho. Stereo mini – Entrada x2. Stereo Mini – Saida x1. RS-232C x1. USB tipo B (Para atualização Firmware) x1. ENERGIA: 100 V - 240 V AC +/- 10%, 50Hz/60 Hz. Referencias: PROJETOR EPSON POWERLITE E20. Garantia mínima: 01 ano. Marca e Modelo. Equipamento Novo</p>			
--	--	--	---	--	--	--

**TOTAL DA PROPOSTA:** R\$ 105.966,73 (Cento e Cinco Mil, Novecentos e Sessenta e Seis Reais e Setenta e Três Centavos)

A proposta terá validade de no mínimo 30 (trinta) dias, a partir da data de abertura do pregão.

O preço proposto acima contempla todas as despesas necessárias ao pleno fornecimento, tais como os encargos (obrigações sociais, impostos, taxas etc.), cotados separados e incidentes sobre o fornecimento.

Maringá, 02 de agosto de 2023.

---

**Maxionilo Roberto de Lima**

Procurador/Ger. Licitações

R.G.: 3.720.043-3 SESP/PR

CPF: 523.333.029-68

Ao  
Município de Contenda/PR  
Edital de Pregão Nº 64/2023  
Processo Administrativo Nº 147/2023

### PROPOSTA COMERCIAL

#### IDENTIFICAÇÃO DO CONCORRENTE:

**Proponente:** Ammo Informática Ltda - EPP

**Endereço:** Av. Adv. Horacio Raccanello Filho, 3235 – Vila Ipiranga – Maringá/PR

**Telefone:** 44 4009-9115

**E-mail:** licitacao@ammoinformatica.com.br

**CNPJ:** 07.300.151/0001-04

**I. Estadual:** 903.34893-39

**Banco:** 341 – Itau

**Ag:** 0113

**C/C:** 30500-7

**Representante Legal:** Maxionilo Roberto de Lima

**CPF:** 523.333.029-68

**Endereço:** Rua Tietê, 252 – Apto 101 – Zona 07 – Maringá/PR

Apresentamos nossa proposta para fornecimento dos Itens abaixo discriminados, conforme termo de referência, que integra o instrumento convocatório da licitação em epígrafe.

Lote	Qtde	Especif.	Descrição	Marca Modelo	Valor Unit.	Valor Total
05	10	Und	MONITOR 21,5": Tipo de painel: LED IPS FHD; Tamanho do painel: 21,5 polegadas; Resolução Máxima: 1920 x 1080; Tempo de resposta: 5 ms (GTG); Brilho: 250 cd/m <sup>2</sup> ; Contraste: 5.000.000:1; Densidades de píxeis: 0,248 x 0,248 mm; Suporte de cores: 16,7 milhões; Frequência Horizontal: 30 ~ 83 KHz (H) / 30 ~ 83 KHz (V); Frequência Vertical: 56 ~ 75 Hz (H) / 56 ~ 61 Hz (V); Conectores de Entrada: D-Sub(RGB), Display Port e HDMI; Fonte de Alimentação: Interna ou Externa; bivolt e Ajuste de Altura: 110mm; Furação para suporte na parede; Cabos: Energia, D-SUB e DVI. Cor: Preto; Referência: LG 22BN550Y-B. AWZM. Garantia mínima: 01 ano. Marca e Modelo. Equipamento Novo.	LG 22BN550Y	767,00	7.670,00
11	01	Und	IMPRESSORA HP: IMPRESSORA MULTIFUNCIONAL JATO DE TINTA: Tipo: impressora multifuncional a jato de tinta. Funções: Impressão, cópia, digitalização e fax; Velocidade de impressão: Preto e Branco ISSO: até 24ppm; Colorido ISO: até 20 ppm; Qualidade de Impressão: Preto e Branco 1205 1200 dpi, Colorido 4800 x 1200 dpi; Ciclo de Trabalho Mensal A4: 30.000 páginas; Volume Mensal Recomendado: até 2.000 impressões; Velocidade do Processador: 1,2GHz; Conectividade: 1-USB 2.01 Host USB (impressão de JPEG, TIFF, DPOF 1.1, Exif 2.3, PNG), 1-Ethernet, 1-Wireless 802.11 b/g/n, 1-portta de modem RJ-11; Capacidade da	HP 9020 Color	1.715,00	1.715,00

AMMO INFORMÁTICA LTDA – EPP

Av. Adv. Horacio Raccanello Filho, 3235 – Vila Ipiranga – CEP: 87045-200 - Maringá/PR

CNPJ: 07.300.151/0001-04

I.E.: 903.34893-39

Fone: 44 4009-9115

e-mail: licitacao@ammoinformatica.com.br

		<p>Memória Padrão: 512MB (mínima e máxima); Capacidade de Entrada de Papel: 250 Folhas; Capacidade Máxima de Saída de Papel: 100 Folhas; Impressão Frente e Verso Automática; Recurso de impressão móvel; Tamanhos de Ppapel Suportado: A4, Carta, Ofício, Executivo, Meio carta, 7,62 x 12,7 cm – 10,16 x 15,24 cm – 12,7 x 17,78 cm – 13 x 18 cm – 20,32 x 25,4 cm – 10 x 15 cm, Foto 2L, Envelope ( n° 10, Monarch, 5,5 bar), Cartão; Tipo de Scanner: Vidro, ADF de passagem única Digitalização, ADF Duplex; Formato dos arquivos digitalizados: JPG, DMP, TIFF, RTF, TXT, PNG, PDF; Resolução da Digitalização Óptica: até 1200 dpi; Profundidade de bits: 24 bits; Tamanho da Digitalização: 215.9 x 297 mm (máximo), ADF 215 x 355 mm (máximo), ADF 127 x 127 mm (máximo); Velocidade de digitalização (normal, A4): até 15 ipm (200 ppi, preto e branco) até 8 ipm (200 ppi, em cores); Capacidade do alimentador automático de documentos: 35 folhas; Velocidade de Cópia ( Rascunho): até 32cpm (P/B), até 32cpm(cor); Configurações de redução/ampliação: 25 até 400%; Envio / Recepção de Fax: Sim, colorido; Alimentação: Tensão de entrada: 100 a 240 VCA(+/- 10%), 50 A 60 Hz; INCLUI: Cartuchos de tinta preto e coloridos, CD de instalação, Cabo de Alimentação, Cabo de Telefone, Cabo USB. Referência: HP OFFICEJET PRO 9020. Garantia mínima: 01 ano. Marca e Modelo. Equipamento Novo.</p>			
--	--	---	--	--	--

**TOTAL DA PROPOSTA:** R\$ 9.385,00 (Nove Mil, Trezentos e Oitenta e Cinco Reais)

A proposta terá validade de no mínimo 30 (trinta) dias, a partir da data de abertura do pregão.

O preço proposto acima contempla todas as despesas necessárias ao pleno fornecimento, tais como os encargos (obrigações sociais, impostos, taxas etc.), cotados separados e incidentes sobre o fornecimento.

Maringá, 02 de agosto de 2023.

---

**Maxionilo Roberto de Lima**  
Procurador/Ger. Licitações  
R.G.: 3.720.043-3 SESP/PR  
CPF: 523.333.029-68



# DAMASIO MULTI PRODUTOS

ANA CARLA DAMASIO 00628562942  
R.: DAS SIBIPIRUNAS, 313 JARDIM CASALI  
CEP.: 87.301-485 - CAMPO MOURÃO PR  
(44)9-9993-6092  
damasioassessoria@hotmail.com

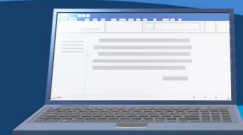

## ANEXO

MUNICIPIO DE MERCEDES - PR  
EDITAL DE PREGÃO Nº 64/2023  
MODALIDADE: PREGÃO ELETRÔNICO

### OBJETO:

O objeto da presente licitação é a escolha da proposta mais vantajosa para a formalização de Ata de Registro de Preços para eventual aquisição de equipamentos de Processamento de dados, áudio, vídeo e telefonia, visando atender as necessidades das diversas Secretarias do Município de Mercedes

**RAZÃO SOCIAL DA LICITANTE: ANA CARLA DAMASIO 00628562942**

CNPJ: 51.015.325/0001-89 INSC. ESTADUAL: ISENTO

ENDEREÇO: na Rua das Sibipirunas, 313, Jardim Casali, Cep 87.301-485, Campo Mourão - PR

TELEFONE: (44) 9-9993-6092 E-MAIL: damasioassessoria@hotmail.com

**INFORMAÇÕES PARA PAGAMENTOS:** BANCO: 336 AGÊNCIA: 0001 CONTA: 27252818-8

### REPRESENTANTE LEGAL RESPONSÁVEL PELA ATA DE REGISTRO DE PREÇOS

NOME : ANA CARLA DAMASIO

NACIONALIDADE: BRASILEIRA

ESTADO CIVIL: SOLTEIRA

RG: 7.662.491-7

CPF: 006.285.629-42

EMAIL: [damasioassessoria@hotmail.com](mailto:damasioassessoria@hotmail.com)

TELEFONE: (44) 9 9993-6092

A empresa ANA CARLA DAMASIO 00628562942, estabelecida na Rua das Sibipirunas, 313, Jardim Casali, Cep 87.301-485, Campo Mourão - PR, inscrita no CNPJ sob nº 51.015.325/0001-89, neste ato representada por ANA CARLA DAMASIO, RG 7.662.491-7 SESPPR CPF 006.285.629-42, TELEFONE: (44)99993-6092; vem por meio desta, apresentar Proposta de preços referente ao Edital de Pregão Eletrônico nº 64/2023, conforme segue:

### 1. PLANILHA PROPOSTA COMERCIAL:

ITEM	ESPECIFICAÇÃO	MARCA FABRICANTE	UNID	QTDE	VLR R\$ unitário	VLR TOTAL
06	Impressora HP Laserjet M408DN	HP	UN	01	R\$ 1.723,00	R\$ 1.723,00
08	Impressora Epson EcoTank L3250	EPSON	UN	02	R\$ 1.527,00	R\$ 3.054,00
10	Impressora EPSON WORKFORCE PRO WF-C5810	EPSON	UN	01	R\$ 5.712,00	R\$ 5.712,00
11	Impressora HP OFFICEJET PRO 9020.	HP	UN	01	R\$ 2.486,00	R\$ 2.486,00

Valor total da proposta R\$ 12.975,00 (doze mil, novecentos e setenta e cinco reais).

A validade desta proposta é de **60 dias corridos**, contados da data da abertura da sessão pública de **PREGÃO ELETRÔNICO**. Os preços ofertados já estão inclusos os tributos, fretes, taxas, seguros, encargos sociais, trabalhistas e todas as demais despesas necessárias à execução do objeto

A apresentação da proposta implicará na plena aceitação das condições estabelecidas no edital e seus anexos.

Campo Mourão, 01 de agosto de 2023.

**ANA CARLA DAMASIO 00628562942**

**CNPJ: 51.015.325/0001-89**

**ANA CARLA DAMASIO**

**PROPOSTA COMERCIAL**

A proposta encontra-se em conformidade com as informações previstas no edital e seus anexos. Em atendimento ao Edital do Pregão Eletrônico, apresento a proposta da empresa LUXPLACAS INDUSTRIA, COMERCIO & SERVICOS LIMITADA, inscrita no CNPJ sob o nº 40.787.494/0001-10, sediada à na Quadra vinte e sete, 03, Conj Uirapuru travessa WE 02 Quadra 27 Lote 03, Icuí-Guajará, Ananindeua, PA CEP 67.125-864-5, com o telefone para contato n. (91) 98430-7021 e email hemersonoeiras@gmail.com, por intermédio de seu representante legal, o(a) Sr(a) JONATHAN SHELLDO LIMA MOURA **CPF:** 002.553.022-40 **Telefone:** (91) 98430-7021 **E-mail:** [hemersonoeiras@gmail.com](mailto:hemersonoeiras@gmail.com), infra-assinado, para os fins do pregão em epígrafe, abaixo assinada, propõe a fornecer o(s) item(ns) abaixo especificados, conforme Termo de Referência do Pregão em epígrafe, nas seguintes condições:

**PLANILHA DE FORMAÇÃO DE PREÇOS**

<b>ITEM</b>	<b>ESPECIFICAÇÃO</b>	<b>Und</b>	<b>QTD</b>	<b>VALOR UNIT.</b>	<b>VALOR TOTAL</b>
09	IMPRESSORA PLOTTER: Largura de impressão a partir de 180cm; Sistema de abastecimento de tinta via "BULK INK"; Cores: CMYK; impressões com tintas Eco-Solvente: vinil; vinil; transparente; perfurado; adesivos; papel fotográfico; lonas; lonas mesh; mosaicos; papéis; PVC entre outros rolos de materiais, sendo ideal para impressão de banners flexíveis em alta qualidade de resolução; Sistema de secagem com cooler e infravermelho; Motor Servo de alta qualidade com sistema de correção de erro e baixo ruído; Cabeça de impressão ajustável e sistema de tinta com proteção para a cabeça de impressão e função auto clean, o que possibilita a limpeza pelo sistema da cabeça de impressão; Compatível com Sistemas Operacionais: Windows XP ao Windows 10, com suporte a 32 ou 64bits; Compatível com cabeça de impressão: I3200/ XP600; Memória RAM: 512mb; Voltagem: 220V; Fonte de alimentação: AC-220V; Velocidade de impressão: 36m2/h; Comunicação RJ45(rede). Devem estar incluso: 01 Cabeça de Impressão I3200 ou XP600; Software Main Top e FlexiPRINT Visutec Edition; Esse objeto deverá ter a instalação e entrega técnica realizada pela empresa contratada, no local estipulado pela contratante, previamente agendada; 01 Kit de 1 Litro Tinta Ecosolvente CMYK. Referência: PLOTTER DE IMPRESSÃO JV1900 PLUS, CA-	Und	1	R\$ 43.131,48	R\$ 43.131,48

BEÇA DE IMPRESSÃO XP600 ou I3200. Garantia mínima: 01 ano. Marca e Modelo. Equipamento novo.				
<b>TOTAL</b>				<b>R\$ 43.131,48</b>

**PRAZO DE PAGAMENTO:** A licitante **DECLARA** que acatará o pagamento da Administração conforme definido na minuta contratual, ANEXO III deste Edital.

Informamos que os dados bancários desta pessoa jurídica são **C/C:** 00001993-1 **Banco:** Caixa Econômica Federal, **Agência:** 3229; **OP;** 003.

O prazo de validade desta proposta comercial é de 120 dias;

Validade/Garantia; 12 (doze) meses;

1. Declaramos que nos preços estão inclusos todos os custos, tributos e despesas necessárias ao cumprimento integral do objeto, não sendo considerados pleitos de acréscimos a esse ou a qualquer título posteriormente, observadas ainda as isenções previstas na legislação.
2. Declaramos que cumprimos todos os prazos estabelecidos no Edital de seus anexos.
4. Declaramos aceitação total e irrestrita às condições do presente Edital.;
5. Validade da proposta: 90 dias;

Caso nos seja homologado o objeto da presente licitação nos comprometemos a receber a nota de empenho no prazo determinado no Edital, e indico o Sr JONATHAN SHELLDO LIMA MOURA **CPF:** 002.553.022-40, Sócio Administrador, como responsável legal desta empresa;

DECLARO, sob as sanções administrativas cabíveis, inclusive as criminais e sob as penas da lei,

que toda documentação anexada ao sistema é autêntica. Finalizando, declaramos que estamos de pleno acordo com todas as condições estabelecidas no Edital e seus anexos. Ciente e de acordo com os termos estabelecidos no Edital e seus anexos.

Ananindeua - PA, em 02 de agosto 2023.

  
**JONATHAN SHELLDO LIMA MOURA**  
**CPF nº 002.553.022-40**  
**REPRESENTANTE LEGAL**

40.787.494/0001-10  
LUXPLACAS IND. COM. E SERV. LTDA  
R. Leopoldo Teixeira nº111 E  
Centro - CEP: 67.030-025  
Ananindeua - Pa

**DECLARAÇÃO QUE POSSUI AS CONDIÇÕES OPERACIONAIS NECESSÁRIAS AO  
CUMPRIMENTO DO OBJETO E QUE ESTÁ CIENTE DE TODAS AS EXIGÊNCIAS**

A LUXPLACAS INDUSTRIA, COMERCIO & SERVICOS LIMITADA **CNPJ:** 40.787.494/0001-10, sediada na Quadra vinte e sete, 03, Conj Uirapuru travessa WE 02 Quadra 27 Lote 03, Icuí-Guajará, Ananindeua, PA CEP 67.125-864-5, com o telefone para contato n. (91) 98430-7021 e email [hemersonoeiras@gmail.com](mailto:hemersonoeiras@gmail.com), por intermédio do seu representante legal o(a) Sr.(a) JONATHAN SHELLDO LIMA MOURA **CPF:** 002.553.022-40 **Telefone:** (91) 98430-7021 **E-mail:** [hemersonoeiras@gmail.com](mailto:hemersonoeiras@gmail.com), DECLARA que possui as condições operacionais necessárias ao cumprimento do objeto do edital referente ao, estando ciente de todas as exigências relativas ao mesmo.

Ananindeua - PA, em 02 de agosto 2023.

  
**JONATHAN SHELLDO LIMA MOURA**  
**CPF nº 002.553.022-40**  
**REPRESENTANTE LEGAL**

40.787.494/0001-10  
LUXPLACAS IND. COM. E SERV. LTDA  
R. Leopoldo Teixeira nº111 E  
Centro - CEP 67.030-025  
Ananindeua - Pa

## DECLARAÇÃO QUE CONCORDA COM AS CONDIÇÕES ESTABELECIDAS

A LUXPLACAS INDUSTRIA, COMERCIO & SERVICOS LIMITADA **CNPJ:** 40.787.494/0001-10, sediada na Quadra vinte e sete, 03, Conj Uirapuru travessa WE 02 Quadra 27 Lote 03, Icuí-Guajará, Ananindeua, PA CEP 67.125-864-5, com o telefone para contato n. (91) 98430-7021 e email [hemersonoeiras@gmail.com](mailto:hemersonoeiras@gmail.com), por intermédio do seu representante legal o(a) Sr.(a) JONATHAN SHELLDO LIMA MOURA **CPF:** 002.553.022-40 **Telefone:** (91) 98430-7021 **E-mail:** [hemersonoeiras@gmail.com](mailto:hemersonoeiras@gmail.com), declara sob as penas da lei, que está ciente e concorda com as condições contidas nos termos constantes do processo de aquisição, bem como que cumpre plenamente os requisitos de habilitação por ele definidos, por ser a expressão fiel da verdade, firmamos o presente.

Ananindeua - PA, em 02 de agosto 2023.

  
**JONATHAN SHELLDO LIMA MOURA**  
**CPF nº 002.553.022-40**  
**REPRESENTANTE LEGAL**

40.787.494/0001-10  
LUXPLACAS IND. COM. E SERV. LTDA  
R. Leopoldo Teixeira nº111 E  
Centro - CEP: 67.030-025  
Ananindeua - Pa

## DECLARAÇÃO DE CUMPRIMENTO DOS REQUISITOS DA HABILITAÇÃO

A LUXPLACAS INDUSTRIA, COMERCIO & SERVICOS LIMITADA **CNPJ:** 40.787.494/0001-10, sediada na Quadra vinte e sete, 03, Conj Uirapuru travessa WE 02 Quadra 27 Lote 03, Icuí-Guajará, Ananindeua, PA CEP 67.125-864-5, com o telefone para contato n. (91) 98430-7021 e email [hemersonoeiras@gmail.com](mailto:hemersonoeiras@gmail.com), por intermédio do seu representante legal o(a) Sr.(a) JONATHAN SHELLDO LIMA MOURA **CPF:** 002.553.022-40 **Telefone:** (91) 98430-7021 **E-mail:** [hemersonoeiras@gmail.com](mailto:hemersonoeiras@gmail.com), DECLARA, sob as penas da Lei, que possui todos os requisitos constantes do edital que a habilite a participar do sendo ciente e concordando com as condições contidas no edital e seus anexos, bem como de que cumpro plenamente os requisitos de habilitação definidos no edital.

Ananindeua - PA, em 02 de agosto 2023.



**JONATHAN SHELLDO LIMA MOURA**  
**CPF nº 002.553.022-40**  
**REPRESENTANTE LEGAL**

40.787.494/0001-10  
LUXPLACAS IND. COM. E SERV. LTDA  
R. Leopoldo Teixeira nº111 E  
Centro - CEP 67.030-025  
Ananindeua - Pa



**DECLARAÇÃO DE INEXISTÊNCIA DE FATO SUPERVENIENTE IMPEDITIVO DE  
PARTICIPAÇÃO NO PREGÃO ELETRÔNICO**

A LUXPLACAS INDUSTRIA, COMERCIO & SERVICOS LIMITADA **CNPJ:** 40.787.494/0001-10, sediada na Quadra vinte e sete, 03, Conj Uirapuru travessa WE 02 Quadra 27 Lote 03, Icuí-Guajará, Ananindeua, PA CEP 67.125-864-5, com o telefone para contato n. (91) 98430-7021 e email [hemersonoeiras@gmail.com](mailto:hemersonoeiras@gmail.com), por intermédio do seu representante legal o(a) Sr.(a) JONATHAN SHELLDO LIMA MOURA **CPF:** 002.553.022-40 **Telefone:** (91) 98430-7021 **E-mail:** [hemersonoeiras@gmail.com](mailto:hemersonoeiras@gmail.com), DECLARA, sob as penas da lei, que não existem fatos impeditivos de sua participação na presente licitação e se compromete a comunicar qualquer fato que venha a comprometer sua habilitação, inclusive durante a execução do contrato. E, por ser a expressão fiel da verdade, firmamos o presente.

Ananindeua - PA, em 02 de agosto 2023.



**JONATHAN SHELLDO LIMA MOURA**  
**CPF nº 002.553.022-40**  
**REPRESENTANTE LEGAL**

40.787.494/0001-10  
LUXPLACAS IND. COM. E SERV. LTDA  
R. Leopoldo Teixeira nº 111 E  
Centro - CEP 67.030-025  
Ananindeua - Pa

## DECLARAÇÃO DE QUE NÃO EMPREGA MENOR

A LUXPLACAS INDUSTRIA, COMERCIO & SERVICOS LIMITADA **CNPJ:** 40.787.494/0001-10, sediada na Quadra vinte e sete, 03, Conj Uirapuru travessa WE 02 Quadra 27 Lote 03, Icuí-Guajará, Ananindeua, PA CEP 67.125-864-5, com o telefone para contato n. (91) 98430-7021 e email [hemersonoeiras@gmail.com](mailto:hemersonoeiras@gmail.com), por intermédio do seu representante legal o(a) Sr.(a) JONATHAN SHELLDO LIMA MOURA **CPF:** 002.553.022-40 **Telefone:** (91) 98430-7021 **E-mail:** [hemersonoeiras@gmail.com](mailto:hemersonoeiras@gmail.com), DECLARA, sob as penas da lei, que não possui em seu quadro de pessoal empregados (s) com menos de 18 (dezoito) anos em trabalho noturno, perigoso ou insalubre, e menores de 16 (dezesseis) anos, em qualquer trabalho, salvo na condição de aprendiz, a partir de 14 (quatorze) anos, nos termos do inciso XXXIII do art. 7 ° da Constituição Federal e inciso V, art.27, da Lei 8666/1993, com redação determinada pelo Lei n° 9.854/1999.

Ananindeua - PA, em 02 de agosto 2023.



**JONATHAN SHELLDO LIMA MOURA**  
**CPF nº 002.553.022-40**  
**REPRESENTANTE LEGAL**

40.787.494/0001-10  
LUXPLACAS IND. COM. E SERV. LTDA  
R. Leopoldo Teixeira n° 111 E  
Centro - CEP: 67.030-025  
Ananindeua - Pa

## DECLARAÇÃO DE NÃO TRABALHO DEGRADANTE OU FORÇADO

A LUXPLACAS INDUSTRIA, COMERCIO & SERVICOS LIMITADA **CNPJ:** 40.787.494/0001-10, sediada na Quadra vinte e sete, 03, Conj Uirapuru travessa WE 02 Quadra 27 Lote 03, Icuí-Guajará, Ananindeua, PA CEP 67.125-864-5, com o telefone para contato n. (91) 98430-7021 e email [hemersonoeiras@gmail.com](mailto:hemersonoeiras@gmail.com), por intermédio do seu representante legal o(a) Sr.(a) JONATHAN SHELLDO LIMA MOURA **CPF:** 002.553.022-40 **Telefone:** (91) 98430-7021 **E-mail:** [hemersonoeiras@gmail.com](mailto:hemersonoeiras@gmail.com), DECLARA para fins do disposto nos incisos III e IV do art. 1º e no inciso III do art. 5º da Constituição Federal de 05 de outubro de 1988, que não possui em minha cadeia produtiva, empregados executando trabalho degradante ou forçado.

Ananindeua - PA, em 02 de agosto 2023.

  
**JONATHAN SHELLDO LIMA MOURA**  
**CPF nº 002.553.022-40**  
**REPRESENTANTE LEGAL**

40.787.494/0001-10  
LUXPLACAS IND. COM. E SERV. LTDA  
R. Leopoldo Teixeira nº 111 E  
Centro - CEP: 67.030-025  
Ananindeua - Pa

## DECLARAÇÃO ME/EPP

A LUXPLACAS INDUSTRIA, COMERCIO & SERVICOS LIMITADA **CNPJ:** 40.787.494/0001-10, sediada na Quadra vinte e sete, 03, Conj Uirapuru travessa WE 02 Quadra 27 Lote 03, Icuí-Guajará, Ananindeua, PA CEP 67.125-864-5, com o telefone para contato n. (91) 98430-7021 e email hemersonoeiras@gmail.com, por intermédio do seu representante legal o(a) Sr.(a) JONATHAN SHELLDO LIMA MOURA **CPF:** 002.553.022-40 **Telefone:** (91) 98430-7021 **E-mail:** hemersonoeiras@gmail.com, DECLARA que é microempresa ou empresa de pequeno porte, nos termos do enquadramento previsto na Lei Complementar nº 123/2006, de 14 de dezembro de 2006, cujo termos declaro conhecer na íntegra, e está apta, portanto, a exercer o direito de preferência como critério de desempate no certame em epígrafe.

Ananindeua - PA, em 02 de agosto 2023.



**JONATHAN SHELLDO LIMA MOURA**  
**CPF nº 002.553.022-40**  
**REPRESENTANTE LEGAL**

40.787.494/0001-10  
LUXPLACAS IND. COM. E SERV. LTDA  
R. Leopoldo Teixeira nº111 E  
Centro - CEP- 67.030-025  
Ananindeua - Pa

## DECLARAÇÃO DE CONHECIMENTO DAS REGRAS DO EDITAL

A LUXPLACAS INDUSTRIA, COMERCIO & SERVICOS LIMITADA **CNPJ:** 40.787.494/0001-10, sediada na Quadra vinte e sete, 03, Conj Uirapuru travessa WE 02 Quadra 27 Lote 03, Icuí-Guajar , Ananindeua, PA CEP 67.125-864-5, com o telefone para contato n. (91) 98430-7021 e email hemersonoeiras@gmail.com, por interm dio do seu representante legal o(a) Sr.(a) JONATHAN SHELLDO LIMA MOURA **CPF:** 002.553.022-40 **Telefone:** (91) 98430-7021 **E-mail:** hemersonoeiras@gmail.com, DECLARA que a teve amplo acesso e que conhece todas as regras do edital, bem como todos os requisitos de habilita o e que sua proposta est  em conformidade com as exig ncias do instrumento convocat rio.

Ananindeua - PA, em 02 de agosto 2023.



**JONATHAN SHELLDO LIMA MOURA**  
**CPF n  002.553.022-40**  
**REPRESENTANTE LEGAL**

40.787.494/0001-10  
LUXPLACAS IND. COM. E SERV. LTDA  
R. Leopoldo Teixeira n  111 E  
Centro - CEP: 67.030-025  
Ananindeua - Pa

## DECLARAÇÃO DE ELABORAÇÃO INDEPENDENTE DE PROPOSTA

A LUXPLACAS INDUSTRIA, COMERCIO & SERVICOS LIMITADA **CNPJ:** 40.787.494/0001-10, sediada na Quadra vinte e sete, 03, Conj Uirapuru travessa WE 02 Quadra 27 Lote 03, Icuí-Guajará, Ananindeua, PA CEP 67.125-864-5, com o telefone para contato n. (91) 98430-7021 e email [hemersonoeiras@gmail.com](mailto:hemersonoeiras@gmail.com), por intermédio do seu representante legal o(a) Sr.(a) JONATHAN SHELLDO LIMA MOURA **CPF:** 002.553.022-40 **Telefone:** (91) 98430-7021 **E-mail:** [hemersonoeiras@gmail.com](mailto:hemersonoeiras@gmail.com), DECLARA, sob as penas da Lei, A proposta anexa foi elaborada de maneira independente e que o conteúdo da referida proposta não foi, no todo ou em parte, direta ou indiretamente, informado, discutido ou recebido de qualquer outro participante potencial ou de fato do certame em referência, por qualquer meio ou por qualquer pessoa;

A intenção de apresentação da proposta, não foi informado, discutido ou recebido de qualquer outro participante potencial ou de fato do certame, por qualquer meio ou qualquer pessoa;

Que não tentou por qualquer meio ou qualquer pessoa, influir na decisão de qualquer outro participante potencial ou de fato, no que diz respeito à participação ou não no presente certame;

Que o conteúdo da proposta não será, no todo ou em parte, direta ou indiretamente comunicado ou discutido com qualquer outro participante potencial ou de fato, antes da adjudicação do objeto do referido certame;

Que o conteúdo da proposta não foi, no todo ou em parte, direta ou indiretamente informado ou discutido com qualquer integrante da Equipe de Apoio, com o Pregoeiro ou representante ou funcionário da Secretaria Responsável pelo licitação, antes da abertura oficial das propostas;

Que está plenamente ciente do teor e da extensão desta declaração e que detém plenos poderes e informações para firmá-la.

Ananindeua - PA, em 02 de agosto 2023.



**JONATHAN SHELLDO LIMA MOURA**  
**CPF nº 002.553.022-40**  
**REPRESENTANTE LEGAL**

40.787.494/0001-10  
LUXPLACAS IND. COM. E SERV. LTDA  
R. Leopoldo Teixeira nº111 E  
Centro - CEP 67.030-025  
Ananindeua - Pa



### PROPOSTA COMERCIAL

A proposta encontra-se em conformidade com as informações previstas no edital e seus anexos. Em atendimento ao Edital do Pregão Eletrônico, apresento a proposta da empresa LUXPLACAS INDUSTRIA, COMERCIO & SERVICOS LIMITADA, inscrita no CNPJ sob o nº 40.787.494/0001-10, sediada à na Quadra vinte e sete, 03, Conj Uirapuru travessa WE 02 Quadra 27 Lote 03, Icuí-Guajará, Ananindeua, PA CEP 67.125-864-5, com o telefone para contato n. (91) 98430-7021 e email hemersonoeiras@gmail.com, por intermédio de seu representante legal, o(a) Sr(a) JONATHAN SHELLDO LIMA MOURA **CPF:** 002.553.022-40 **Telefone:** (91) 98430-7021 **E-mail:** [hemersonoeiras@gmail.com](mailto:hemersonoeiras@gmail.com), infra-assinado, para os fins do pregão em epígrafe, abaixo assinada, propõe a fornecer o(s) item(ns) abaixo especificados, conforme Termo de Referência do Pregão em epígrafe, nas seguintes condições:

### PLANILHA DE FORMAÇÃO DE PREÇOS

ITEM	ESPECIFICAÇÃO	Und	QTD	VALOR UNIT.	VALOR TOTAL
09	IMPRESSORA PLOTTER: Largura de impressão a partir de 180cm; Sistema de abastecimento de tinta via "BULK INK"; Cores: CMYK; impressões com tintas Eco-Solvente: vinil; vinil; transparente; perfurado; adesivos; papel fotográfico; lonas; lonas mesh; mosaícos; papéis; PVC entre outros rolos de materiais, sendo ideal para impressão de banners flexíveis em alta qualidade de resolução; Sistema de secagem com cooler e infravermelho; Motor Servo de alta qualidade com sistema de correção de erro e baixo ruído; Cabeça de impressão ajustável e sistema de tinta com proteção para a cabeça de impressão e função auto clean, o que possibilita a limpeza pelo sistema da cabeça de impressão; Compatível com Sistemas Operacionais: Windows XP ao Windows 10, com suporte a 32 ou 64bits; Compatível com cabeça de impressão: XP600; Memória RAM: 512mb; Voltagem: 220V; Fonte de alimentação: AC-220V; Velocidade de impressão: 36m2/h; Comunicação RJ45(rede). Devem estar incluso: 01 Cabeça de Impressão XP600; Software: FlexiPRINT Esse objeto deverá ter a instalação e entrega técnica realizada pela empresa contratada, no local estipulado pela contratante, previamente agendada; 01 Kit de 1 Litro Tinta Ecosolvente CMYK. Equipamento novo	UND	1	R\$ 43.131,48	R\$ 43.131,48
<b>TOTAL</b>					<b>R\$ 43.131,48</b>

**PRAZO DE PAGAMENTO:** A licitante **DECLARA** que acatará o pagamento da Administração conforme definido na minuta contratual, ANEXO III deste Edital.

Informamos que os dados bancários desta pessoa jurídica são **C/C:** 00001993-1 **Banco:** Caixa Econômica Federal, **Agência:** 3229; **OP;** 003.

O prazo de validade desta proposta comercial é de 120 dias;

Validade/Garantia; 12 (doze) meses;

1. Declaramos que nos preços estão inclusos todos os custos, tributos e despesas necessárias ao cumprimento integral do objeto, não sendo considerados pleitos de acréscimos a esse ou a qualquer título posteriormente, observadas ainda as isenções previstas na legislação.
2. Declaramos que cumprimos todos os prazos estabelecidos no Edital de seus anexos.
4. Declaramos aceitação total e irrestrita às condições do presente Edital.;

Caso nos seja homologado o objeto da presente licitação nos comprometemos a receber a nota de empenho no prazo determinado no Edital, e indico o Sr JONATHAN SHELLDO LIMA MOURA **CPF:** 002.553.022-40, Sócio Administrador, como responsável legal desta empresa;

DECLARO, sob as sanções administrativas cabíveis, inclusive as criminais e sob as penas da lei,

que toda documentação anexada ao sistema é autêntica. Finalizando, declaramos que estamos de pleno acordo com todas as condições estabelecidas no Edital e seus anexos. Ciente e de acordo com os termos estabelecidos no Edital e seus anexos.

Ananindeua - PA, em 02 de agosto 2023.



**JONATHAN SHELLDO LIMA MOURA**  
**CPF nº 002.553.022-40**  
**REPRESENTANTE LEGAL**

40.787.494/0001-10  
LUXPLACAS IND. COM. E SERV. LTDA  
R. Leopoldo Teixeira nº111 E  
Centro - CEP 67.030-025  
Ananindeua - Pa

## ESCLARECIMENTOS PARA FINS DE INSTALAÇÃO

Para fins de instalação o objeto descrito no item 09 deve ser ligado em uma corrente de luz 220v. necessita também de uma haste de cobre de 1,5m abaixo do solo para aterramento do equipamento (barra individual).

Caso haja aterramento no local, o mesmo não deve ter o tempo de 3 anos. É obrigatório o uso de nobreak com estabilizador de energia de 1500 wats de potência, sendo sua sigla na etiqueta for VA, exige (2200VA) e se a sigla na etiqueta for KVA exige 1.8 KVA. Caso o cliente se disponibilize a um nobreak de maior potência não há problema com isso, será aceito. E se o cliente optar por uma alternativa mais acessível com relação a preço indicamos a utilização do estabilizador com as mesmas configurações acima.

O item 09 do instrumento convocatório especifica que o material deve ser instalado pela contratada, em face disso os argumentos acima apontados são critérios essenciais para fins de instalação pois, no referido edital mais especificamente no item em questão não constam cotações e valores do material acima apontado devendo então ser disponibilizado pela contratante.

Ananindeua - PA, em 02 de agosto 2023.



**JONATHAN SHELLDO LIMA MOURA**  
CPF nº 002.553.022-40  
**REPRESENTANTE LEGAL**

40.787.494/0001-10  
LUXPLACAS IND. COM. E SERV. LTDA  
R. Leopoldo Teixeira nº111 E  
Centro - CEP: 67.030-025  
Ananindeua - Pa

### PROPOSTA COMERCIAL

A proposta encontra-se em conformidade com as informações previstas no edital e seus anexos. Em atendimento ao Edital do Pregão Eletrônico, apresento a proposta da empresa LUXPLACAS INDUSTRIA, COMERCIO & SERVICOS LIMITADA, inscrita no CNPJ sob o nº 40.787.494/0001-10, sediada à na Quadra vinte e sete, 03, Conj Uirapuru travessa WE 02 Quadra 27 Lote 03, Icuí-Guajará, Ananindeua, PA CEP 67.125-864-5, com o telefone para contato n. (91) 98430-7021 e email hemersonoeiras@gmail.com, por intermédio de seu representante legal, o(a) Sr(a) JONATHAN SHELLDO LIMA MOURA **CPF:** 002.553.022-40 **Telefone:** (91) 98430-7021 **E-mail:** [hemersonoeiras@gmail.com](mailto:hemersonoeiras@gmail.com), infra-assinado, para os fins do pregão em epígrafe, abaixo assinada, propõe a fornecer o(s) item(ns) abaixo especificados, conforme Termo de Referência do Pregão em epígrafe, nas seguintes condições:

#### PLANILHA DE FORMAÇÃO DE PREÇOS

ITEM	ESPECIFICAÇÃO	MARCA/ FABRIC.	Und	QTD	VALOR UNIT.	VALOR TOTAL
09	IMPRESSORA PLOTTER: Largura de impressão a partir de 180cm; Sistema de abastecimento de tinta via "BULK INK"; Cores: CMYK; impressões com tintas Eco-Solvente: vinil; vinil; transparente; perfurado; adesivos; papel fotográfico; lonas; lonas mesh; mosaicos; papéis; PVC entre outros rolos de materiais, sendo ideal para impressão de banners flexíveis em alta qualidade de resolução; Sistema de secagem com cooler e infravermelho; Motor Servo de alta qualidade com sistema de correção de erro e baixo ruído; Cabeça de impressão ajustável e sistema de tinta com proteção para a cabeça de impressão e função auto clean, o que possibilita a limpeza pelo sistema da cabeça de impressão; Compatível com Sistemas Operacionais: Windows XP ao Windows 10, com suporte a 32 ou 64bits; Compatível com cabeça de impressão: XP600; Memória RAM: 512mb; Voltagem: 220V; Fonte de alimentação: AC-220V; Velocidade de impressão: 36m2/h; Comunicação RJ45(rede). Devem estar incluso: 01 Cabeça de Impressão XP600; Software: FlexiPRINT Esse objeto deverá ter a instalação e entrega técnica realizada pela empresa contratada, no local estipulado pela contratante, previamente agendada; 01 Kit de 1 Litro Tinta Ecosolvente CMYK. Equipamento novo	FABRICANTE  YANGIE  /  MODELO  UP1800 XP600	UND	1	R\$ 43.131,48	R\$ 43.131,48
	<b>TOTAL</b>					<b>R\$ 43.131,48</b>

**PRAZO DE PAGAMENTO:** A licitante **DECLARA** que acatará o pagamento da Administração conforme definido na minuta contratual, ANEXO III deste Edital.

Informamos que os dados bancários desta pessoa jurídica são **C/C:** 00001993-1 **Banco:** Caixa Econômica Federal, **Agência:** 3229; **OP;** 003.

O prazo de validade desta proposta comercial é de 120 dias;

Validade/Garantia; 12 (doze) meses;

1. Declaramos que nos preços estão inclusos todos os custos, tributos e despesas necessárias ao cumprimento integral do objeto, não sendo considerados pleitos de acréscimos a esse ou a qualquer título posteriormente, observadas ainda as isenções previstas na legislação.

2. Declaramos que cumprimos todos os prazos estabelecidos no Edital de seus anexos.

4. Declaramos aceitação total e irrestrita às condições do presente Edital.;

Caso nos seja homologado o objeto da presente licitação nos comprometemos a receber a nota de empenho no prazo determinado no Edital, e indico o Sr JONATHAN SHELLDO LIMA MOURA **CPF:** 002.553.022-40, Sócio Administrador, como responsável legal desta empresa;

DECLARO, sob as sanções administrativas cabíveis, inclusive as criminais e sob as penas da lei,

que toda documentação anexada ao sistema é autêntica. Finalizando, declaramos que estamos de pleno acordo com todas as condições estabelecidas no Edital e seus anexos. Ciente e de acordo com os termos estabelecidos no Edital e seus anexos.

Ananindeua - PA, em 02 de agosto 2023.



**JONATHAN SHELLDO LIMA MOURA**  
**CPF nº 002.553.022-40**  
**REPRESENTANTE LEGAL**

40.787.494/0001-10  
LUXPLACAS IND. COM. E SERV. LTDA  
R. Leopoldo Teixeira nº111 E  
Centro - CEP 67.030-025  
Ananindeua - Pa

## ESCLARECIMENTOS PARA FINS DE INSTALAÇÃO

Para fins de instalação o objeto descrito no item 09 deve ser ligado em uma corrente de luz 220v. necessita também de uma haste de cobre de 1,5m abaixo do solo para aterramento do equipamento (barra individual).

Caso haja aterramento no local, o mesmo não deve ter o tempo de 3 anos. É obrigatório o uso de nobreak com estabilizador de energia de 1500 wats de potência, sendo sua sigla na etiqueta for VA, exige (2200VA) e se a sigla na etiqueta for KVA exige 1.8 KVA. Caso o cliente se disponibilize a um nobreak de maior potência não há problema com isso, será aceito. E se o cliente optar por uma alternativa mais acessível com relação a preço indicamos a utilização do estabilizador com as mesmas configurações acima.

O item 09 do instrumento convocatório especifica que o material deve ser instalado pela contratada, em face disso os argumentos acima apontados são critérios essenciais para fins de instalação pois, no referido edital mais especificamente no item em questão não constam cotações e valores do material acima apontado devendo então ser disponibilizado pela contratante.

Ananindeua - PA, em 02 de agosto 2023.

  
**JONATHAN SHELLDO LIMA MOURA**  
CPF nº 002.553.022-40  
**REPRESENTANTE LEGAL**

40.787.494/0001-10  
LUXPLACAS IND. COM. E SERV. LTDA  
R. Leopoldo Teixeira nº111 E  
Centro - CEP 67.030-025  
Ananindeua - Pa



Fonte ATX  
500W  
Mtek  
MK-500WF  
com cabo  
de força

Cod.: 1437



0.0

0.0 Avaliações

Uma ótima fonte para quem busca potência e preço baixo. A fonte oferece 6 conectores para hd; conector 12v quatro pinos para processador e conector 20+4 pinos para mobo. Contando também com uma potência de 500w, para oferecer energia de sobra para seus componentes.

PRODUTO COM GARANTIA

Mais Vendido

PROMOÇÃO

Últimas Peças

RS 129,90

**R\$ 116,91** 10% OFF

Até 7x de R\$ 16,70

Qtd.

1

+

6 disponíveis

Calcule o frete e o prazo de entrega

Cep:

Inserir

Calcular

Sobre Especificações

Avaliações

MARCA: Mtek  
 MODELO: MK-500WF  
 POTÊNCIA: 500W  
 FATOR DE FORMA: ATX  
 MODULARIDADE: Não Modular  
 ESPECIFICAÇÕES DE ENERGIA: Tensão de entrada: 115-230 V - Frequência de Entrada: 60-50Hz  
 CONECTORES: ATX 24 Pin x 1 - CPU 8 Pin (4+4) x 1 - Molex x 2 - SATA x 2 - Disquete x 1



Premium Celulares e Informática...

Visitar o perfil da loja



Adicionar ao carrinho

Comprar agora



Gabinete ATX/micro ATX GX-52R9

Compatível com placas mãe Micro ATX/ATX

Bordas internas dobradas

Fácil instalação e manutenção

Fabricado em aço galvanizado

Painel preto escovado com detalhes em black piano ou painel

Preto escovado com detalhes em vermelho e black piano

Parafuso de fixação manual

2 entradas USB de 2.0 + Áudio

Especificações do Gabinete

Dimensões do chassi (AxLxP): 395x175x330mm

Dimensões do gabinete (AxLxP): 410x177x362mm

Baias: 2 x 5.25" Externa / 2 x 3.5" Interna HDD / 3 x 2.5" Interna SSD

Slots de expansão: 07

Placa-mãe: Micro ATX/ATX

Ventilação (mm): Traseira: 1 de 80x80 ou 90x90 (opcional)

Lateral: 1 de 120x120 (opcional)

Frontal: 1 de 120x120 (opcional)

Fonte de Alimentação: PX | PT | PK

Informações da Embalagem

Caixa Master com 01(uma) unidade

Dimensões(CxLxA): 442x206x394mm

Peso Líquido: 3,100Kg

Peso Bruto: 3,800Kg

# Memória HyperX FURY DDR4

hyperxgaming.com

## Overclock automático até 2.666MHz.

A HyperX® FURY DDR4 reconhece automaticamente sua plataforma host e faz overclock automático para a mais alta frequência publicada, até 2666MHz, para uma funcionalidade plug-and-play sem problemas. Ela apresenta uma performance de alto nível para placas-mãe com chipsets série 200 e X99 da Intel e complementa processadores Intel core 2, 4, 6, 8 e 10 para edição de vídeos, renderização 3D, jogos e processamento AI mais rápidos. Disponível em velocidades de 2133MHz a 2666MHz, latências CL14 a 16 e capacidades de 4GB, 8GB e 16GB em módulos únicos e kits de 8GB a 64GB, a HyperX FURY DDR4 é um investimento mínimo em componentes premium que resulta em velocidades mais altas, melhor performance e maior confiabilidade. Ela se mantém fria, graças ao consumo de energia de 1,2V, resultando em menos calor, com uma especificação de tensão mais baixa do que DDR3. Seu design inovador de perfil baixo complementa o look dos PCs mais modernos.

- > Otimizada para chipsets série 200 e X99 da Intel
- > Atualização de alta performance com preço acessível
- > A 1,2V, baixo consumo de energia em comparação com a memória DDR3
- > Dissipador de calor de perfil baixo com design assimétrico exclusivo da FURY



Características/especificações no verso >>

**HYPERX**®

# Memória HyperX FURY DDR4

## CARACTERÍSTICAS/BENEFÍCIOS

- > **Plug and play** — Consiga a velocidade que deseja, sem qualquer problema. HyperX FURY DDR4 é a primeira linha de produtos a oferecer overclock automático até a mais alta frequência publicada.
- > **Otimizado para chipsets série 200 e X99 da Intel** — A memória HyperX FURY DDR4 é 100% testada e otimizada para compatibilidade e facilidade de overclock. Para complementar uma placa-mãe apresentando chipsets da série 200 ou X99, você precisa da última geração em tecnologia DRAM – a memória DDR4.
- > **Baixo consumo de energia** — As menores exigências de energia da DDR4 significam menos calor e maior confiabilidade. Os 1,2 volts desviam menos energia do seu computador, o que resulta em um PC mais frio e mais silencioso.
- > **Dissipador de calor de perfil baixo** — Mostre seu estilo com o dissipador de calor de design assimétrico exclusivo FURY. Disponível em preto, vermelho e branco com PCB em preto, o dissipador de calor de perfil baixo FURY DDR4 irá se encaixar sob coolers de CPU de tamanho grande enquanto melhora a dissipação de calor para maior confiabilidade.

## Especificações

- > **Capacidades** módulos de 4GB a 16GB e kits de 8GB a 64GB
- > **Velocidade da frequência** 2133MHz, 2400MHz, 2666MHz<sup>1</sup>
- > **Latência CAS** CL14-CL16
- > **Tensão** 1,2V
- > **Temperatura de operação** 0°C a 85°C
- > **Temperatura de armazenamento** -55°C a 100°C
- > **Dimensões** 133,35 x 34,04 mm



## CÓDIGO DO PRODUTO

### Preto

HX421C14FB/4	HX424C15FB/4	HX426C15FB/4
HX421C14FBK2/8	HX424C15FBK2/8	HX426C15FBK2/8
HX421C14FBK4/16	HX424C15FBK4/16	HX426C15FBK4/16
HX421C14FB2/8	HX424C15FB2/8	HX426C16FB2/8
HX421C14FB2K2/16	HX424C15FB2K2/16	HX426C16FB2K2/16
HX421C14FB2K4/32	HX424C15FB2K4/32	HX426C16FB2K4/32
HX421C14FB/16	HX424C15FB/16	HX426C16FB/16
HX421C14FBK2/32	HX424C15FBK2/32	HX426C16FBK2/32
HX421C14FBK4/64	HX424C15FBK4/64	HX426C16FBK4/64

### Branco

HX421C14FW2/8	HX424C15FW2/8	HX426C16FW2/8
HX421C14FW2K2/16	HX424C15FW2K2/16	HX426C16FW2K2/16
HX421C14FW2K4/32	HX424C15FW2K4/32	HX426C16FW2K4/32
HX421C14FW/16	HX424C15FW/16	HX426C16FW/16
HX421C14FWK2/32	HX424C15FWK2/32	HX426C16FWK2/32
HX421C14FWK4/64	HX424C15FWK4/64	HX426C16FWK4/64

### Vermelho

HX421C14FR2/8	HX424C15FR2/8	HX426C16FR2/8
HX421C14FR2K2/16	HX424C15FR2K2/16	HX426C16FR2K2/16
HX421C14FR2K4/32	HX424C15FR2K4/32	HX426C16FR2K4/32
HX421C14FR/16	HX424C15FR/16	HX426C16FR/16
HX421C14FRK2/32	HX424C15FRK2/32	HX426C16FRK2/32
HX421C14FRK4/64	HX424C15FRK4/64	HX426C16FRK4/64

<sup>1</sup> A memória HyperX PnP irá funcionar na maioria dos sistemas DDR4 até a velocidade permitida pela BIOS do sistema do fabricante. O PnP não pode aumentar a velocidade da memória do sistema além do que é permitido pela BIOS do fabricante.



HyperX é uma divisão da Kingston.

ESTE DOCUMENTO ESTÁ SUJEITO A ALTERAÇÕES SEM PRÉVIO AVISO.

©2017 Kingston Technology Corporation, 17600 Newhope Street, Fountain Valley, CA 92708 USA.

Todos os direitos reservados. Todas as marcas comerciais e marcas comerciais registradas pertencem a seus respectivos proprietários.

MKD-311.4 BR

**HYPERX**





## Projektor ideal para salas de aula de pequeno e médio porte

### Principais características

- **Tecnologia 3LCD** de cores até três vezes mais brilhantes para projeções realmente naturais.
- **Imagens coloridas** com resolução nativa XGA de 1024 pixels x 768 pixels e desempenho 4:3.
- **Lâmpadas duráveis e de baixo custo:** até 12.000<sup>3</sup> horas de duração no modo econômico.
- **Conectividade HDMI**<sup>®</sup>: áudio e vídeo de qualidade HD com um único cabo.
- **Alto-falante integrado de 5W** para melhorar as suas aulas.
- **Tamanho da tela** de até 300", com o recurso de tela dividida para visualização lado a lado.

O PowerLite<sup>®</sup> E20 é o projetor ideal para instituições de ensino. Oferece uma tela de mais de 100" com qualidade excepcional.

A tecnologia 3LCD oferece imagens claras, brilhantes e repletas de cor. Seu brilho de 3.400 lúmens em cores<sup>1</sup> e 3.400 lúmens em branco<sup>1</sup> o tornam a melhor escolha para salas de aula bem iluminadas.

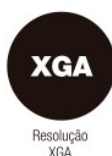



# Projektor PowerLite® E20

Especificações técnicas

**EPSON®**  
EXCEED YOUR VISION

PowerLite® E20	V11H981020
UPC	0 10343 95412 0
Sistema de projeção	Tecnologia Epson 3LCD de 3 chips
Modo de projeção	Frontal/traseiro/ instalado no teto
Visor LCD	0,55 polegadas (C2 fine)
Método de projeção	Matriz ativa TFT de polissilício
Número de pixels	786.432 pixels (1024 px x 768 px) x 3
Resolução nativa	XGA
Relação de aspecto	4:3
Brilho em cores <sup>1</sup>	3.400 lúmens
Brilho em branco <sup>1</sup>	3.400 lúmens
Relação de contraste	Até 15.000:1
Reprodução das cores	Até 1 bilhão de cores
Alto-falante	Monoaural: 5W x 1
Ruído do ventilador	28 dB / 37 dB
<b>Lente de projeção</b>	
Tipo	Zoom óptico (manual) / Foco (manual)
Número-F	1,44
Zoom	1-1.35 (zoom digital)
Distância focal	16,7 mm
Relação de alcance	1,44 - 1,95
Tamanho da imagem	22" a 350" (0,87 m - 10,34 m)
Distância de projeção para imagem padrão 60"	1,76 m
Correção de Keystone	+/-30 graus a +/-30 graus
Quick Corner	Sim
<b>Geral</b>	
Temperatura de operação	5 °C a 40 °C
Dimensões	302 mm x 87 mm x 249 mm (L x P x A)
Peso	2,7 kg
Segurança	Trava Kensington® barra de segurança

<b>Conectividade do projetor</b>	
Entrada do computador	x 2 D-sub15 pin
RCA Video In	Amarelo x 1
HDMI®	x 1
Saída do computador	x 1 D-sub15 pin
Entrada de áudio RCA	Branco x 1, vermelho x 1
Stereo Mini – Entrada	x 2
Stereo Mini – Saída	x 1
RS-232C	x 1
USB tipo B (Para atualização Firmware)	x 1

<b>Energia</b>	
Tensão da fonte de alimentação	100 V - 240 V AC +/- 10%, 50Hz/60 Hz
Tipo de fonte de iluminação	Lâmpada 210 W UHE
Vida útil da fonte de iluminação <sup>3</sup>	6.000 horas (normal), 12.000 horas (Eco)
Consumo de energia	100 V - 120 V: 345 (normal) - 235 (Eco) 220 V - 240 V: 327 (normal) - 225 (Eco)

<b>Acessórios</b>	
Descrição	Código do produto
Lâmpada de substituição	V13H010L97
Filtro de substituição	V13H134A32

<b>Garantia</b>	
Garantia limitada de 3 anos para o projetor e garantia limitada de 90 dias para a lâmpada	

<b>O que está na caixa</b>	
Projetor	x 1
Controle remoto	x 1
Pilhas Controle Remoto AA AA	x 2
Cabo de alimentação (1,8 m)	x 1
Cabo HDMI® (1,8 m)	x 1
Manual de instalação	Incluído
Garantia	Incluída

1- O brilho em cores (saída de luz colorida) e o brilho em branco (saída de luz branca) variam dependendo das condições de utilização. Brilho em cores é medido de acordo com IDMS 15.4. Brilho em branco é medido de acordo com o ISO 21118. 2- Brilho em cores medido de acordo com a norma IDMS 15.4. Foram testadas cores adicionais e modos de imagem. Comparação entre os projetores Epson 3LCD mais vendidos e os projetores DLP de 1 chip mais vendidos, baseado em dados de vendas NPD, nos Estados Unidos e Canadá, de maio de 2017 a abril de 2018. O BRILHO EM CORES PODE VARIAR DE ACORDO COM AS CONDIÇÕES DE USO. Medições realizadas em um ambiente escuro para eliminar a medição da luz ambiente. Suportado com testes de percepção em uma variedade de condições de iluminação. 3- Quando se utiliza no modo Eco, estima-se que a vida útil do projetor é de 12.000 horas. As horas reais variam e dependem do modo e do ambiente de utilização. O brilho da lâmpada diminui ao longo do tempo. 4- Consulte o manual do usuário para determinar se é necessário comprar um módulo LAN sem fio separadamente para ativar a conexão sem fio em seu projetor Epson. Ele funciona apenas em projetores Epson que podem compartilhar por rede. 5- Acesse [www.epson.com.br/meioambiente](http://www.epson.com.br/meioambiente) para obter mais informações sobre as opções de reciclagem.

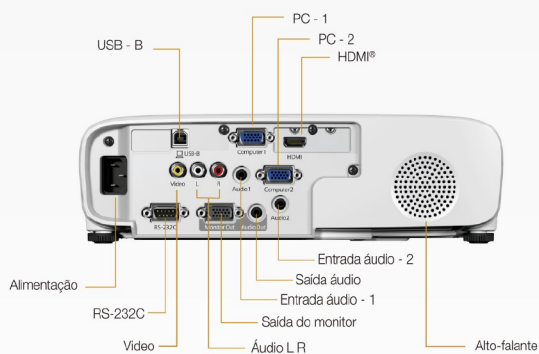

## Características ecológicas<sup>5</sup>

- Chips 3LCD que economizam energia
- Lâmpada e-TORL que economizam energia
- Baixo consumo de energia, de 0,3 W em modo de espera
- Desenvolvidos para fácil reciclagem
- De acordo com as normas RoHS

**a experiência real da imagem**  
Cores até 3 vezes mais brilhantes<sup>2</sup>

**Better Products for a Better Future™**  
Para mais informações sobre os programas ambientais da Epson acesse [www.epson.com.br/meioambiente](http://www.epson.com.br/meioambiente)

[www.epson.com.br](http://www.epson.com.br)

Epson do Brasil:  
Central de atendimento ao cliente:  
Capitais e Regiões Metropolitanas  
**3004-6627**  
Outras localidades  
**0800 377 6627 ou 0800 EPSONBR**

Epson e PowerLite são marcas registradas, Epson Exceed Your Vision é um logotipo e marca registrada e Better Products for a Better Future é uma marca registrada da Seiko Epson Corporation. Mac é uma marca comercial da Apple Inc. e Chromebook e Android do Google que estão registrados nos Estados Unidos e em outros países. Todos os outros nomes de produtos e marcas são marcas comerciais ou registradas de suas respectivas empresas. A Epson não detém nenhum direito sobre essas marcas. Copyright © 2021 Epson, Inc. CPD LP101408 4/20

Wireless, Print, Copy, Scan, Fax



# HP OfficeJet Pro 9020 All-in-One Series

Help save time with Smart Tasks,<sup>1</sup> one-pass, two-sided scanning and best-in-class security.<sup>4</sup>

A revolutionary smart printer – even for high-volume jobs. Help save time with Smart Tasks shortcuts,<sup>1</sup> and get one-pass, two-sided scanning. Print and scan from your phone,<sup>1</sup> and count on seamless connections and best-in-class security.<sup>2,4</sup>



## HP OfficeJet Pro 9020 AiO Printer (Light Basalt)

1MR73D (JP/AU/NZ/HK/SG/MY/TH/PH/ID/  
VN/AEC)

3UK98D (CN/IN)

## HP OfficeJet Pro 9028 AiO Printer (Oasis)

3UK99D (CN)

1MR80D (AU/NZ)

## HP OfficeJet Pro 9026 AiO Printer (Coral)

3UL00D (IN/SG/MY/TH/PH)



### Designed to save you time

- Eliminate steps in repetitive tasks, using Smart Tasks.<sup>1</sup> Scan to the cloud, email, and more – in a tap.<sup>1</sup>
- Create editable, searchable documents scanning from your phone or printer, using Smart Tasks.<sup>1</sup>
- Work fast and hands-free with the 35-page auto-feeder. Quickly scan both sides of a page at once.
- Take on high-volume jobs with confidence, using two 250-sheet paper trays that fit a full ream of paper.



### Freedom to work anywhere

- Connect to cloud-based printing with Wi-Fi™ or your cellular network to print from anywhere.<sup>1</sup>
- Quickly access and print documents and images on your smartphone, from Dropbox and Google Drive.<sup>1</sup>
- Get high-quality scanning to share to Dropbox, Google Drive, email, or the cloud – from virtually anywhere.<sup>1</sup>
- Get notifications when printing, scanning, or copying from your smartphone.<sup>1</sup>



### Best-in-class security,<sup>4</sup> reliable connections

- Reduce interruptions with self-healing Wi-Fi™ that keeps you connected.<sup>2</sup>
- Get best-in-class security to help protect devices, data, and documents.<sup>4</sup>
- Count on chatbot support and helpful notifications with the HP Smart app.<sup>1</sup>
- Easily share resources – access and print with wireless and Ethernet networking.<sup>2</sup>



### Ordering ink has never been easier

- Print more pages and change cartridges less often with Original HP high-yield cartridges.<sup>3</sup>
- Create vibrant, professional-quality colour graphics, ideal for office use and presentations.
- Get rich black text for all your business documents.

<sup>1</sup> Requires the HP Smart app download. For details on local printing requirements see [hp.com/go/mobileprinting](http://hp.com/go/mobileprinting). <sup>2</sup> Wireless operations are compatible with 2.4 GHz and 5.0 GHz operations only. Learn more at [hp.com/go/mobileprinting](http://hp.com/go/mobileprinting). Wi-Fi is a registered trademark of Wi-Fi Alliance®. <sup>3</sup> Based on HP High Yield Black and colour Original Ink Cartridges. High-yield ink cartridges not included; purchase separately. For more information, see [hp.com/go/learnaboutsupplies](http://hp.com/go/learnaboutsupplies). Less cost per page compared with manufacturer recommended street price and published page yield of standard-yield HP Original Ink Cartridges. Actual pricing may vary. <sup>4</sup> Compared to the majority of competing in-class consumer color desktop inkjet all-in-ones <\$299 USD. Keypoint Intelligence - Buyers Lab 2018 research study commissioned by HP based on research survey of printer manufacturers' published specifications, sustainability reports, and press releases as of 12/15/2018 and not confirmed by lab testing. Market share as reported by IDC CYQ3 2018 Hardcopy Peripherals Tracker, 2018Q3 Release. AiO with best in-class security features based on review of published embedded security features of competitive in-class models and defined as offering business-class, multi-point security, including but not limited to: encryption at the level of data, device, network, document; enterprise-class Wi-Fi security; and secure printing. For more details, see [keypointintelligence.com/HPOfficeJetPro](http://keypointintelligence.com/HPOfficeJetPro).

## Technical specifications

<b>AIO functions</b>	Wireless, Print, Copy, Scan and Fax
<b>Print</b>	
Speed <sup>1</sup>	<b>Black:</b> Up to 39 ppm (draft, A4); Up to 24 ppm (ISO); <b>Colour:</b> Up to 39 ppm (draft, A4); Up to 20 ppm (ISO); <b>Colour Photo (draft, Photo Paper, 10x15 cm):</b> As fast as 39 seconds
First page out (A4, ready) <sup>2</sup>	<b>Black:</b> As fast as 9 seconds; <b>Colour:</b> As fast as 10 seconds
Resolution	<b>Black (best):</b> 1200 x 1200 rendered dpi; <b>Colour (best):</b> Up to 4800 x 1200 optimized dpi on HP Advance Photo Paper 1200 x 1200 dpi input
Borderless printing	Yes, on photo paper only, 210 x 297 mm (A4)
Mobile printing capability <sup>3</sup>	Chrome OS; HP Smart app; Apple AirPrint™; Wi-Fi® Direct Printing; Mopria™ Certified
Language	HP PCL3 GUI
Ink types	Pigment-based (black and colour)
Printer smart software features	Orientation: Portrait/Landscape; Print on Both Sides: None/Flip on Long Edge/Flip on Short Edge; Page Order: Front to Back/Back to Front; Pages per Sheet: 1, 2, 4, 6, 9, 16; Quality Settings: Draft/Normal/Best; Printing Shortcuts; Print in Grayscale: Off/High Quality Grayscale/Black Ink Only; Pages per Sheet Layout: Right then Down/Down then Right/Left then Down/Down then Left; Print in Max DPI: No/Yes; HP Real Life Technologies: Off/On; Booklet: None/Booklet-Left Binding/Booklet-Right Binding; Pages to Print: Print All Pages/Print Odd Pages Only/Print Even Pages Only; Borderless Printing: Off/On; Page Borders: Off/On
<b>Scan</b>	
Type	Easy slide-off glass, single-pass ADF
Technology	Contact Image Sensor (CIS)
Speed	<b>Normal, A4:</b> Up to 15 ipm (200 ppi, b&w); Up to 8 ipm (200 ppi, colour); <b>Duplex:</b> Up to 15 ipm (200 ppi, b&w); up to 6 ipm (200 ppi, colour)
Resolution	<b>Enhanced:</b> Up to 1200 dpi; <b>Hardware:</b> Up to 1200 x 1200 dpi; <b>Optical:</b> Up to 1200 dpi
Max scanning size	<b>ADF:</b> 215 x 355 mm; Flatbed: 215.9 x 297 mm
Input modes	Front-panel scan; copy; fax; Software; Mobile apps
Grayscale levels	256
Bit depth	24-bit
File format	JPG, BMP, TIFF, PDF, RTF, TXT, PNG
Digital sending features	Scan-to E-mail; Scan to network folder; scan to SharePoint; Scan to thumb drive
Scanner advanced features	OCR (Optical Character Recognition); Smart Tasks shortcuts: 1-click customizable scan to cloud destinations, email, and print, create editable, searchable documents by scanning from phone or printer; Smart Tasks destinations: Dropbox, Google Drive, One drive, email recipients, print
<b>Copy</b>	
Speed	<b>Black (ISO):</b> 23 cpm; <b>Colour (ISO):</b> 17 cpm; <b>Black (best A4):</b> Up to 5 cpm; <b>Colour (best A4):</b> Up to 4 cpm
Resolution	<b>Black (text and Graphics):</b> 600 dpi; <b>Colour (text and graphics):</b> 600 dpi
Copier reduce/enlarge	25 to 400%
Max number of copies	Up to 99
Copier Settings	Copies; Two-Sided; Lighter/Darker; HP Copy Fix; ID Copy; Resize; Quality; Paper Size; Paper Type; Collate; Margin Shift; Crop; Copy Preview; Enhancements
<b>Fax</b>	
Resolution	<b>Black (standard):</b> 203 x 98 dpi; <b>Colour (standard):</b> 200 x 200 dpi
Transmission speed <sup>4</sup>	4 seconds per page
Memory <sup>5</sup>	Up to 100 pages
Fax phone features	Fax volume (off/soft/loud); Busy redial; No answer redial; Colour fax; Group dial; CID; Junk fax blocker; Fax forward
Fax features	<b>Faxing:</b> Yes, colour; <b>Faxing options (ADF):</b> Two-sided; <b>Auto-redialing:</b> Yes; <b>Fax delayed sending:</b> Yes; <b>Distinctive ring detection supported:</b> Yes; <b>Fax forwarding supported:</b> Yes; <b>Fax polling supported:</b> No; <b>Auto fax reduction supported:</b> Yes; <b>Fax telephone mode supported:</b> No; Junk barrier supported: Yes, requires Caller ID; <b>Telephone handset supported:</b> No; <b>Remote retrieval supported:</b> No; <b>PC interface supported:</b> Yes, HP Software support provided; <b>Fax broadcasting, max locations:</b> 20; <b>Fax speed dialling, max numbers:</b> Up to 99
Fax smart software features	Digital Fax; Fax to PC is available with Windows. Visit <a href="http://hp.com/support">hp.com/support</a> to download the latest software
<b>Display</b>	6.75 cm Touchscreen CGD (colour graphics)
<b>Processor speed</b>	1.2 GHz
<b>Media</b>	
Duty cycle (monthly, A4) <sup>6</sup>	Up to 30,000 pages
Recommended monthly page volume	Up to 2,000 pages
ADF capacity	Standard, 35 sheets
Duplex print options	Automatic (standard)
Supported sizes	A4; A5; A6; B5 (JIS); Envelope (DL, C5, C6, Chou #3, Chou #4); Card (Hagaki, Ofuku Hagaki)
Recommended weights	60 to 105 g/m <sup>2</sup> (plain); 220 to 280 g/m <sup>2</sup> (photo); 75 to 90 g/m <sup>2</sup> (envelope); 163 to 200 g/m <sup>2</sup> (card)
Types	Plain Paper, HP Photo Papers, HP Matte Brochure or Professional Paper, HP Matte Presentation Paper, HP Glossy Brochure or Professional Paper, Other Photo Inkjet Papers, Other Matte Inkjet Papers, Other Glossy Inkjet Papers, Thick Plain Paper, Light/Recycled Plain Paper, HP Tri-fold Brochure Paper, Glossy
Paper handling	<b>Input:</b> 250-sheet input tray; 250-sheet multipurpose Tray; <b>Output:</b> Up to 100 sheets with Smart output management
<b>Memory</b>	512 MB
<b>Operating system compatibility</b>	Windows 10, 8.1, 8, 7, Windows Server 2008 R2 64-bit, Windows Server 2008 R2 64-bit (SP1), Windows Server 2012 64-bit, Windows Server 2012 R2 64-bit, Windows Server 2016, Chrome OS
<b>Minimum system requirements</b>	PC: Windows 10, 8.1, 8, 7: 1 GHz 32-bit (x86) or 64-bit (x64) processor, 2 GB available hard disk space, CD-ROM/DVD drive or Internet connection, USB port, Internet Explorer; Mac: OS X v10.11 El Capitan; macOS Sierra v10.12 (previously OS X); macOS High Sierra v10.13; 1.5 GB available space; Internet access; USB
<b>Connectivity</b>	
Connectivity (Std)	1 USB 2.0; 1 Host USB; 1 Ethernet; 1 Wireless 802.11b/g/n; 2 RJ-11 modem ports
Network capabilities	Yes, via built-in Ethernet, wireless 802.11b/g/n
Wireless capability	Yes
Supported network protocols	9100; LPR; SNMP; SLP; Internet Printing Protocol (IPP); WS-Print, Wireless
<b>Dimensions (W x D x H)<sup>8</sup></b>	437 x 396.3 x 318.3 mm
<b>Weight<sup>7</sup></b>	12.02 kg
<b>Environmental</b>	
Operating environment	<b>Operating temperature range:</b> 5 to 40° C; <b>Recommended operating temperature range:</b> 15 to 32° C; <b>Operating humidity range:</b> 20 to 80% RH; <b>Recommended operating humidity range:</b> 25 to 75% RH; <b>Storage temperature range:</b> -40 to 60° C
Acoustics	<b>Acoustic power emissions (active, printing):</b> 7.0 B(A) (printing at 21 ppm); <b>Acoustic pressure emission:</b> 53.5 dBA (printing at 20ppm) (operator position); <b>Acoustic power emissions (active, copy):</b> 6.9 B(A) (copying at 15 ppm with ADF running)
<b>Power specifications</b>	<b>Power supply type:</b> Internal (Built-in) Universal Power Supply; <b>Power supply required:</b> Input voltage: 100 to 240 VAC (+/- 10%), 50/60 Hz; <b>Power consumption:</b> Up to 30 watts (printing), 5.80 watts (ready), 1.22 watts (sleep), 0.08 watts (manual-Off); <b>Typical electricity consumption (TEC):</b> 0.258 kWh/Week
<b>What's in the box<sup>9</sup></b>	HP OfficeJet Pro 9020 All-in-One Printer; HP 965 Setup Black Ink Cartridge; HP 965 Setup Cyan Ink Cartridge; HP 965 Setup Magenta Ink Cartridge; HP Setup 965 Yellow Original Ink Cartridge; Regulatory Flyer; Ink Caution Flyer; Power Cord; Setup Poster; Reference Guide; Warranty Card
<b>Warranty</b>	One-year limited hardware warranty; 24-hour, 7 days a week Web support; business hour phone support within warranty period

## Ordering information

Number	Description
1MR73D	HP OfficeJet Pro 9020 AIO Printer ( <b>Light Basalt</b> ) (JP/AU/NZ/HK/SG/MY/TH/PH/ID/VN/AEC)
3UK98D	HP OfficeJet Pro 9020 AIO Printer ( <b>Light Basalt</b> ) (CN/IN)
3UL00D	HP OfficeJet Pro 9026 AIO Printer ( <b>Coral</b> ) (IN/SG/MY/TH/PH)
3UK99D	HP OfficeJet Pro 9028 AIO Printer ( <b>Oasis</b> ) (CN)
1MR80D	HP OfficeJet Pro 9028 AIO Printer ( <b>Oasis</b> ) (AU/NZ)

### Replacement cartridges<sup>10</sup>

Number	Description
3JA80AA	HP 965 Black Original Ink Cartridge (~1,000 pages)
3JA77AA	HP 965 Cyan Original Ink Cartridge (~700 pages)
3JA78AA	HP 965 Magenta Original Ink Cartridge (~700 pages)
3JA79AA	HP 965 Yellow Original Ink Cartridge (~700 pages)
3JA84AA	HP 965XL Black Original Ink Cartridge (2,000 pages)
3JA81AA	HP 965XL Cyan Original Ink Cartridge (1,600 pages)
3JA82AA	HP 965XL Magenta Original Ink Cartridge (1,600 pages)
3JA83AA	HP 965XL Yellow Original Ink Cartridge (1,600 pages)
3JA85AA	HP 969XL Black Original Ink Cartridge (3,000 pages)

For information on reference page output, please log on the [hp.com/go/pageyield](http://hp.com/go/pageyield)

### HP Care Packs

Number	Description
U6M71E	HP 3-year Next Business Day Exchange Hardware Support - E SVC
U6M72E	HP 3-year Next Business Day Onsite Exchange Hardware Support - E SVC
U6M75E	HP 3-year Standard Exchange Hardware Support - E SVC
U6M76E	HP 3-year Return for Repair Hardware Support - E SVC

Protect your investment with HP Care Pack. Let HP certified engineers resolve your technical issues. For more details on HP Care Pack, go to [hp.com/go/cpc](http://hp.com/go/cpc)

### Recommended Papers<sup>11</sup>

Number	Description
C6818A	HP Professional Inkjet Paper, Glossy, A4, 50 sheets, 180 gsm
Q6593A	HP Professional Inkjet Paper, Matte, A4, 200 sheets, 120 gsm

### HP Inc offices

Australia	(613) 8833 5000	<a href="http://hp.com.au">hp.com.au</a>
China	(010) 6564 3888	<a href="http://hp.com.cn">hp.com.cn</a>
Hong Kong	(852) 3077 2688	<a href="http://hp.com.hk">hp.com.hk</a>
India	(80) 2612 9000	<a href="http://hp.com/in">hp.com/in</a>
Indonesia	(62-21) 579 1088	<a href="http://hp.com/id">hp.com/id</a>
Malaysia	(603) 2332 3333	<a href="http://hp.com.my">hp.com.my</a>
New Zealand	(09) 918 9555	<a href="http://hp.co.nz">hp.co.nz</a>
Philippines	(632) 888 5900	<a href="http://hp.com/ph">hp.com/ph</a>
Singapore	(65) 6275 3888	<a href="http://hp.com.sg">hp.com.sg</a>
Taiwan	(02) 8722 9000	<a href="http://hp.com.tw">hp.com.tw</a>
Thailand	(662) 353 9500	<a href="http://hp.com/th">hp.com/th</a>
Vietnam	(848) 3823 4151	<a href="http://hp.com/vn">hp.com/vn</a>

For the following countries, please fax your queries to: (65) 6275 6707 Bangladesh • Bhutan • Brunei • Cambodia • Maldives • Nepal • Pakistan • Sri Lanka

For more information, please visit us at [hp.com/apac/homeandoffice](http://hp.com/apac/homeandoffice)

### HP Order-a-Cartridge

Call HP's Order-a-Cartridge<sup>11</sup> service and have them conveniently delivered to your doorstep.

China	800 820 0851/400 820 0851
India	1800 3003 3003



<sup>1</sup> Speed specifications have been updated to reflect current industry testing methods.

<sup>2</sup> Either after first page or after first set of ISO test pages. For details see [hp.com/go/printerclaims](http://hp.com/go/printerclaims)

<sup>3</sup> Wireless performance is dependent upon physical environment and distance from the access point. Wireless operations are compatible with 2.4 GHz routers only; excludes wireless direct. Wireless direct may require driver or apps be installed and connected on wireless-enabled mobile device or PC. Wireless functionality may vary by computer and mobile operating systems, see [hpconnected.com](http://hpconnected.com). Separately purchased data plans or usage fees may apply. Print times and connection speeds may vary. AirPrint supports OS X v10.11 El Capitan and devices running iOS 4.2 or later and requires the printer be connected to the same network as your OS X or iOS device. AirPrint, the AirPrint Logo, iPad, iPhone, and iPod touch are trademarks of Apple® Inc. Windows is a trademark of the Microsoft group of companies.

<sup>4</sup> Based on standard ITU-T test image #1 at standard resolution. More complicated pages or higher resolution will take longer and use more memory.

<sup>5</sup> HP recommends that the number of printed pages per month be within the stated range for optimum device performance, based on factors including supplies replacement.

<sup>6</sup> Dimensions vary as per configuration

<sup>7</sup> Weight varies as per configuration

<sup>8</sup> Power requirements are based on the country/region where the printer is sold. Do not convert operating voltages. This will damage the printer and void the product warranty.

<sup>9</sup> For more information about page yields for replacement cartridges see [hp.com/go/learnaboutsupplies](http://hp.com/go/learnaboutsupplies) for setup cartridges click on Setup supplies link on the same page.

<sup>10</sup> Actual yield varies considerably based on content of printed pages and other factors. For details see [hp.com/go/learnaboutsupplies](http://hp.com/go/learnaboutsupplies)

<sup>11</sup> Available in selected countries only.





## Access Point U6 Pro



## Mechanical

Dimensions	Ø197 x 35 mm (Ø7.8 x 1.4")
Weight	Without mount: 460 g (1 lb) With mount: 600 g (1.3 lb)
Enclosure material	Polycarbonate
Mount material	Stainless steel (SUS304)
Weatherproofing	IP54

## Hardware

Networking interface	(1) GbE RJ45 port	
Management interface	Ethernet Bluetooth	
Power method	PoE	
Power supply	UniFi PoE switch 48V, 0.5A PoE adapter (optional)	
Supported voltage range	44–57V DC	
Max. power consumption	13W	
Max. TX power	2.4 GHz	22 dBm
	5 GHz	26 dBm
MIMO	2.4 GHz	2 x 2 (UL MU-MIMO)
	5 GHz	4 x 4 (DL/UL MU-MIMO)
Throughput rate	2.4 GHz	573.5 Mbps
	5 GHz	4.8 Gbps
Antenna gain	2.4 GHz	4 dBi
	5 GHz	6 dBi
LEDs	White/blue	
Button	Factory reset	
Mounting	Wall/ceiling (included)	
Operating temperature	-30 to 60° C (-22 to 140° F)	
Operating humidity	5 to 95% noncondensing	
Certifications	CE, FCC, IC, MIC	

## Software

WiFi standards	802.11a/b/g WiFi 4/WiFi 5/WiFi 6
Wireless security	WPA-PSK, WPA-Enterprise (WPA/WPA2/WPA3)
BSSID	8 per radio
VLAN	802.1Q
Advanced QoS	Per-user rate limiting
Guest traffic isolation	Supported





---

Concurrent clients	300+
Zero wait DFS	Yes

---

## Supported Data Rates

---

802.11a	6, 9, 12, 18, 24, 36, 48, 54 Mbps
802.11b	1, 2, 5.5, 11 Mbps
802.11g	6, 9, 12, 18, 24, 36, 48, 54 Mbps
802.11n (WiFi 4)	6.5 Mbps to 600 Mbps (MCS0 - MCS31, HT 20/40)
802.11ac (WiFi 5)	6.5 Mbps to 3.4 Gbps (MCS0 - MCS9 NSS1/2/3/4, VHT 20/40/80/160)
802.11ax (WiFi 6)	7.3 Mbps to 4.8 Gbps (MCS0 - MCS11 NSS1/2/3/4, HE 20/40/80/160)

---





## WD Green™ SATA SSD

For use in laptops and desktop computers, WD Green SATA SSDs offer high performance and reliability to boost your daily computing activities. With comprehensive WD F.I.T. Lab™ certification, and available in 2.5"/7mm cased or M.2 2280 models, WD Green SATA solid state drives are compatible with most PCs. You can store with confidence thanks to the 3-year limited warranty, and get even more peace of mind and control by monitoring your storage with the free Western Digital® SSD Dashboard\*.

### Improved Performance for Everyday Computing

Enhance your system with a WD Green™ SATA solid state drive and help improve the performance of your laptop or desktop computer for your daily computing needs. SLC (single-level cell) caching technology helps boost write performance to browse the web, play your favorite casual games, or simply start up your system in a flash.

### Solid State Reliability

Designed without any moving parts, WD Green™ SATA SSDs are built to be lightweight and shock-resistant to help keep your data protected from loss if there is an accidental bump or drop to your system. Combined with the comprehensive WD Functional Integrity Testing Labs (F.I.T. Lab™) certification, every WD Green SATA SSD is tested to ensure it meets the highest Western Digital standards for digital storage.

### Less Power. More Play.

WD Green™ SATA solid state drives are among the lowest in power consumption in the industry. And with less power used, you can run your laptop PC for longer periods of time.

### An Easy Upgrade for Your PC

WD Green™ SATA SSDs are available in a 2.5"/7mm cased model, and an M.2 2280 version to evolve with newer and smaller computers. With form factors to accommodate most laptop and desktop PCs, a WD Green SATA SSD is ready for the job.

### Free Western Digital SSD Dashboard\*

The downloadable Western Digital® SSD Dashboard\* provides a suite of tools so you're always able to check on the health of your solid state drive. Available for free, this Western Digital® SSD Dashboard\* helps you track things like disk model, firmware version, S.M.A.R.T. attributes, or simply find out how much space you have left on your WD Green™ SATA SSD.

### 3-Year Limited Warranty<sup>1</sup>

With a 3-year limited warranty<sup>1</sup>, you can be confident in your new storage when upgrading or replacing a drive with a WD Green™ SATA SSD.

\*Available for download at <http://support.wdc.com>.

### Product Highlights

- SLC (single-level cell) caching boosts write performance to quickly perform everyday tasks.
- Shock-resistant and WD F.I.T. Lab™ certified for compatibility and reliability.
- Ultra-low power-draw so you can use your laptop PC for longer periods of time.
- Available in 2.5"/7mm cased and M.2 2280 form factors to accommodate most PCs.
- The free, downloadable Western Digital® SSD Dashboard\* lets you easily monitor the status of your drive.
- Includes a 3-year limited warranty<sup>1</sup> so upgrading your storage is worry-free.

## Specifications

	2TB <sup>2</sup>	1TB <sup>2</sup>	480GB <sup>2</sup>	240GB <sup>2</sup>	120GB <sup>2</sup>
<b>Model Number<sup>3</sup></b>					
WD Green SATA SSD 2.5"/7mm cased	WDS200T2G0A	WDS100T3G0A	WDS480G3G0A	WDS240G3G0A	WDS120G2G0A
WD Green SATA SSD M.2 2280			WDS480G3G0B	WDS240G3G0B	WDS120G2G0B
<b>Interface<sup>4</sup></b>					
WD Green SATA SSD 2.5"/7mm cased	SATA III 6 Gb/s	SATA III 6 Gb/s	SATA III 6 Gb/s	SATA III 6 Gb/s	SATA III 6 Gb/s
WD Green SATA SSD M.2 2280			SATA III 6 Gb/s	SATA III 6 Gb/s	SATA III 6 Gb/s
<b>Performance<sup>5</sup> [4KB QD32]</b>					
Sequential Read up to (MB/s)	545	545	545	545	545
<b>Power</b>					
Avg. Active Power (mW) <sup>6</sup>	80	80	60	60	80
Max Read Operating (mW)	2,300	2,800	1,700	1,700	2,200
Max Write Operating (mW)	3,100	2,800	1,700	1,700	2,200
Slumber (mW)	30	30	26	26	30
DEVSLP (mW)	15	15	10	10	15
<b>Reliability</b>					
MTTF <sup>7</sup>	Up to 1.0M hours	Up to 515K hours	Up to 1.0M hours	Up to 1.0M hours	Up to 1.0M hours
<b>Environmental</b>					
Operating Temperatures	0°C to 70°C	0°C to 70°C	0°C to 70°C	0°C to 70°C	0°C to 70°C
Non-operating Temperatures	-55°C to 85°C	-55°C to 85°C	-55°C to 85°C	-55°C to 85°C	-55°C to 85°C
Operating Vibration	5.0 gRMS, 10–2000 Hz	5.0 gRMS, 10–2000 Hz	5.0 gRMS, 10–2000 Hz	5.0 gRMS, 10–2000 Hz	5.0 gRMS, 10–2000 Hz
Non-operating Vibration	4.9 gRMS, 7–800 Hz	4.9 gRMS, 7–800 Hz	4.9 gRMS, 7–800 Hz	4.9 gRMS, 7–800 Hz	4.9 gRMS, 7–800 Hz
Shock	1,500 G @ 0.5 msec half sine	1,500 G @ 0.5 msec half sine	1,500 G @ 0.5 msec half sine	1,500 G @ 0.5 msec half sine	1,500 G @ 0.5 msec half sine
Certifications	FCC, UL, TUV, KC, BSMI, VCCI, CE, Morocco, RCM, UKCA	FCC, UL, TUV, KC, BSMI, VCCI, CE, Morocco, RCM, UKCA	FCC, UL, TUV, KC, BSMI, VCCI, CE, Morocco, RCM, UKCA	FCC, UL, TUV, KC, BSMI, VCCI, CE, Morocco, RCM, UKCA	FCC, UL, TUV, KC, BSMI, VCCI, CE, Morocco, RCM, UKCA
Limited Warranty <sup>1</sup>	3 years	3 years	3 years	3 years	3 years
<b>Physical Dimensions</b>					
Size: 2.5"/7mm cased	100.50mm x 69.85mm x 7.00mm	100.50mm x 69.85mm x 7.00mm	100.50mm x 69.85mm x 7.00mm	100.50mm x 69.85mm x 7.00mm	100.50mm x 69.85mm x 7.00mm
Size: M.2 2280			80mm x 22.0mm x 1.5mm	80mm x 22.0mm x 1.5mm	80mm x 22.0mm x 1.5mm
Weight: 2.5"/7mm cased	32.7g, ± 0.5g	32.7g, ± 0.5g	36.2g, ± 0.5g	36.2g, ± 0.5g	32.1g, ± 0.5g
Weight: M.2 2280			5.10g, ± 0.5g	5.10g, ± 0.5g	6.46g, ± 0.5g

Specifications are subject to change without notice

<sup>1</sup> See <http://support.westerndigital.com> for regional specific warranty details.

<sup>2</sup> 1GB = 1 billion bytes and 1TB = 1 trillion bytes. Actual user capacity may be less depending on operating environment.

<sup>3</sup> Not all products may be available in all regions of the world.

<sup>4</sup> Backward-compatible to SATA II and I.

<sup>5</sup> 1 MB/s = 1 million bytes per second. Based on internal testing; performance may vary depending upon host device, usage conditions, drive capacity, and other factors.

<sup>6</sup> Measured using the MobileMark™ 2014 benchmark with DIPM (Device Initiated Power Management) enabled (Power measurements at 23°C).

<sup>7</sup> MTTF = Mean Time To Failure based on internal testing using Telcordia stress part testing.



5601 Great Oaks Parkway  
San Jose, CA 95119, USA  
[www.westerndigital.com](http://www.westerndigital.com)

© 2022 Western Digital Corporation or its affiliates. All rights reserved. Western Digital, the Western Digital logo and WD Green are registered trademarks or trademarks of Western Digital Corporation or its affiliates in the U.S. and/or other countries. All other marks are the property of their respective owners. Pictures shown may vary from actual products. References in this publication to Western Digital products, programs, or services do not imply that they will be made available in all countries. Product specifications provided are sample specifications that are subject to change and do not constitute a warranty. Please visit our website, <http://www.westerndigital.com> for additional information on product specifications.

## COOKIES LG.COM

Ao clicar em "Aceitar todos os cookies", você concorda com o armazenamento de cookies no seu dispositivo para melhorar a navegação no site, analisar o uso do site e ajudar em nossos esforços de marketing. [Política de Privacidade e Cookies para obter mais informações.](#)

DEFINIÇÕES DE COOKIES

REJEITAR TODOS

ACEITAR TODOS OS COOKIES

1

22BN550Y-B

**22" FHD Descubra a beleza vibrante com o monitor LG IPS.**



1/4

### Principais características

PAINEL IPS FULL HD

Monitor Full HD

MODO DE LEITURA

[Mostrar mais](#)

ENCONTRE UMA REVENDA

ADICIONAR PARA COMPARAÇÃO

VISÃO GERAL **ESPECIFICAÇÕES** SUPORTE RECURSOS ENCONTRE UMA REVENDA



ENERGY STAR



EPEAT GOLD



Flicker-Safe



Full HD



LED

## IPS

A consistência de características do Monitor LG IPS e a diminuição nas mudanças de temperatura da cor, traz uma impressão de cor idêntica a imagem real.





## Modo de Leitura

O Modo de Leitura reduz a cor azul das imagens protegendo sua visão e oferecendo uma condição agradável para leitura.



## Flicker Safe

Função que elimina o efeito Flicker (rápidas variações de brilho). Tenha mais tempo de uso sem nenhum tipo de incômodo ou cansaço visual.



## Ampla visão

Imagens sem mudança de cor ou distorções em qualquer ângulo de visão de até 178°.





## Maior Conforto Visual

O monitor LG IPS proporciona imagens nítidas com alterações de cores suaves e livres do efeito fantasma. Ele permite que você desfrute de qualquer conteúdo, como filmes de ação, navegar na web e jogos de RPG por um longo tempo com conforto.

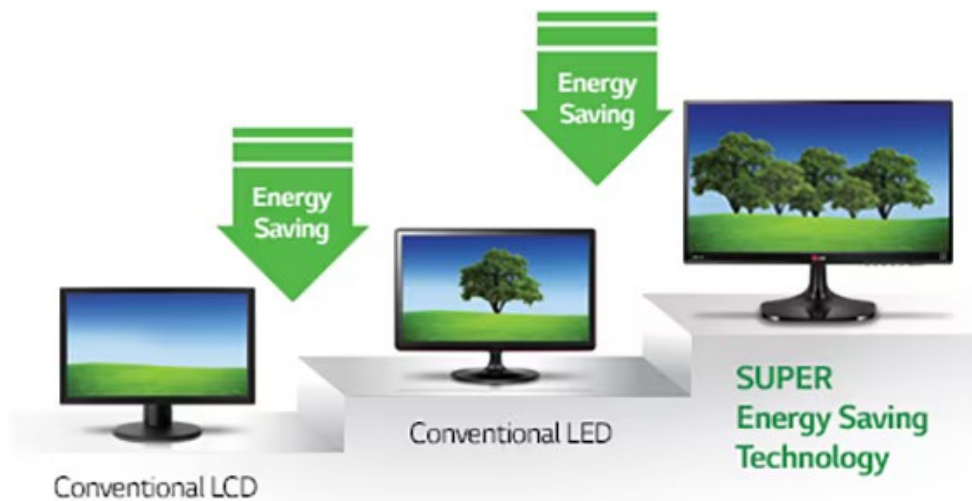

## Super Energy Saving

A tecnologia SUPER Energy Saving oferece uma redução no consumo de energia sem diminuir a qualidade de imagem.

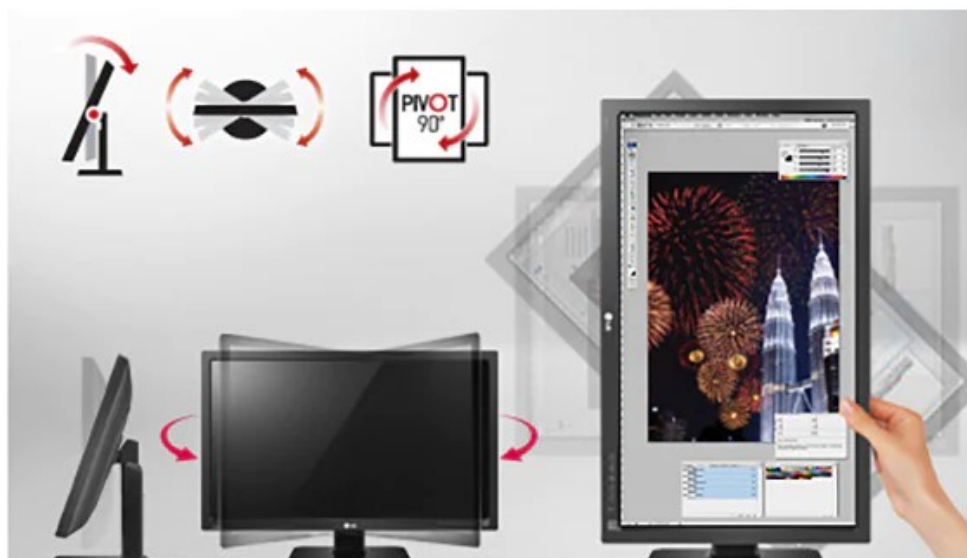

## CARACTERÍSTICAS DA TELA

Tamanho da tela (Polegadas)	21,5"
Contraste	5.000.000:1
Tempo de Resposta	5ms (GTG)
Brilho	250 cd/m <sup>2</sup>
Resolução Máxima	1920 x 1080
Pixel Pitch	0.24795 x 0.24795 mm
Suporte de cores	16,7 M
Ângulo de Visão	H:178° / V:178°
Frequencia Horizontal	30 ~ 83 KHz / 30 ~ 83 KHz
Frequencia Vertical	56 ~ 75 Hz / 56 ~ 61 Hz
Revestimento da Tela	Anti- Glare, Hard Coating (3H)

## CARACTERÍSTICAS FÍSICAS

Tipo	LED IPS FHD
Dimensões (LxAxP) Produto	508 x 356 x 224 mm
Dimensões (LxAxP) Produto sem base	508 x 312 x 150 mm
Dimensões (LxAxP) Embalagem	577 x 183 x 375 mm
Peso (produto)	4,3 Kg
Peso (embalagem)	5,7 kg
Cor Frontal	Preto

Cor da Base	Preto
Cor Traseira	Preto

## ENTRADA DE SINAL

Conector de entrada	D-Sub (RGB); Display Port; HDMI
HDMI	Sim
D-SUB(RGB)	Sim
Display Port	Sim

## RECURSOS

Recursos Especiais	Pivot e Ajuste de Altura (110mm), Reader Mode, Flicker Safe
Plug & Play	Sim
Furação para Suporte de Parede	Sim (100 x 100 mm)

## ACESSÓRIOS

Fonte de alimentação	Interna
Cabo de Força (power cord)	Sim
Cabo D-SUB	Sim
Cabo Display Port	Sim
Manual do usuário	Sim
Cabo HDMI	Sim

## CONSUMO DE ENERGIA

Normal	ENERGY STAR® QUALIFIED
--------	------------------------

## CERTIFICAÇÕES

ENERGY STAR® QUALIFIED	Sim
FCC-B	Sim
FCC	Sim
CE	Sim
CB	Sim
TCO (Ver.)	Sim (9.0)
EPA (Ver.)	Sim (8.0)

ROHS	Sim
<b>GARANTIA</b>	
Atendimento no balcão	1 Ano
NCM	8528.52.20
CEST	21.068.00
EAN	880609869670-3

## PERGUNTAS? DEIXE-NOS AJUDAR

SUPORTE PARA O PRODUTO

Escolha uma opção de suporte a partir dos ícones abaixo:

 E-mail

[Mande uma mensagem para a nossa equipe!](#)

 Assistência Técnica

[Localize uma assistência técnica mais próxima de você.](#)

 Telefone

Digital Signage e Hotel TV

Ar Condicionado

Soluções Médicas

Atendimento: Segunda á Sexta, 9h ás 17h00

Capitais e Regiões Metropolitanas :

**3003 5454**

Outras Regiões : **0800 727 5454**

[suporte.b2b@saclg.com.br](mailto:suporte.b2b@saclg.com.br)

 Ajuda e Solução de Problema

[Encontre informações e dicas de como resolver problemas em seu produto.](#)

 Video Tutoriais

[Encontre vídeos úteis sobre seu produto LG](#)

 Manuais & Documentos

[Baixar manuais e outros documentos importantes do produto](#)

 Software & Drivers

[PC Suite, drivers e softwares para otimizar o seu produto.](#)

Para acessar mais documentação técnica e downloads, visite o site [Portal de Parceiros B2B da LG.](#)

Encontre um revendedor para ajudar no serviço de vendas, instalação e pós-venda.

Unidade de Negócios \*

Monitores 

Procure pelo Endereço \*

Digite sua cidade ou endereço

**PROCURAR**

VENDAS

INSTALAÇÃO

SERVIÇOS

## Samsung Galaxy A14 SM-A145R/DSN 16,8 cm (6.6") Dual SIM Android 13 4G USB Type-C 4 GB 128 GB 5000 mAh Preto

Marca : Samsung

Família do produto: Galaxy

Código do produto: SM-A145RZKVEUE

Nome do produto : SM-A145R/DSN



Samsung Galaxy A14 SM-A145R/DSN. Display diagonal: 16,8 cm (6.6"), Resolução do display: 1080 x 2408 pixels, Tipo de visor: PLS. Família do processador: MediaTek, Modelo de processador: Helio G80 (MT6769V). Capacidade da RAM: 4 GB, Capacidade da armazenamento interno: 128 GB. Resolução da câmera traseira (numérico): 50 MP, Tipo de câmara traseira: Câmara tripla. Capacidade cartão SIM: Dual SIM. Sistema operacional instalado: Android 13. Capacidade da bateria: 5000 mAh. Cor do produto: Preto. Peso: 201 g

Display		Networking	
Display diagonal *	16,8 cm (6.6")	Tipo de cartão SIM *	NanoSIM
Formato da tela	Plano	Padrões 3G *	WCDMA
Tipo de visor	PLS	Padrão 4G *	LTE-TDD & LTE-FDD
Resolução do display *	1080 x 2408 pixels	Padrão 5G *	Não suportado
Número de cores da tela	16 milhões de cores	Wi-Fi *	✓
Taxas de atualização máxima	60 Hz	Padrões de Wi-Fi	802.11a, 802.11b, 802.11g, Wi-Fi 4 (802.11n), Wi-Fi 5 (802.11ac)
Brilho do display	480 cd/m <sup>2</sup>	Bluetooth *	✓
Densidade de pixels	401 ppi	Versão Bluetooth	5.3
<b>Processador</b>		Tipos de bandas 3G suportadas	850,900,2100 MHz
Família do processador *	MediaTek	Bandas 4G suportadas	700,800,850,900,1800,2100,2300,2500,2600 MHz
Modelo de processador *	Helio G80 (MT6769V)	Wi-Fi Direct	✓
Processador das unidades de controle	8	Comunicação NFC	✓
<b>Armazenamento</b>		<b>Portas e interface</b>	
Capacidade da RAM *	4 GB	Porto do USB *	✓
Capacidade da armazenamento interno *	128 GB	Tipo de conexão USB	USB Type-C
Cartões de memória compatíveis *	MicroSD (TransFlash)	Versão USB	2.0
Memória máxima do cartão	1 TB	Conectividade dos headphones	3.5 mm
<b>Câmera</b>		<b>Design</b>	
Tamanho do sensor da câmara traseira	1/2.76"	Fator forma *	Bar
Tamanho do sensor da segunda câmara traseira	1/5"	Cor do produto *	Preto
Tamanho do sensor da terceira câmara traseira	1/5"	<b>Desempenho</b>	
Resolução da câmara traseira (numérico) *	50 MP	Carregamento rápido	✓
Resolução da segunda câmara traseira (numérica)	5 MP	Leitor de impressão digital	✓
Resolução da terceira câmara traseira (numérico)	2 MP	Reconhecimento facial	✓
Resolução da câmara traseira	6120 x 8160 pixels	Suporte USB On-The-Go	✓
Número da abertura da câmara traseira	1,8	<b>Tipo de navegação</b>	
Número em segundo traseiro da abertura da câmara	2,2	GPS (satélite)	✓
Valor de abertura da terceira câmara traseira	2,4	GLONASS	✓
Tamanho traseiro do pixel da câmara	0,64 µm	BeiDou	✓
		Galileo	✓
		Sistema Satellite do Quasi-Zenith (QZSS)	✓
		Posição localização *	✓
		<b>Multimídia</b>	
		Equalizador	✓
		Sistema de áudio	Dolby Atmos



Câmara		Multimídia	
Tamanho de pixels da segunda câmara traseira	1,12 µm	Formatos de áudio suportados	3GA, AAC, AMR, AWB, FLAC, IMY, M4A, Médio, MIDI, MP3, MXMF, OGA, OGG, OTA, RTTTL, RTX, WAV, XMF
Tamanho do pixel da terceira câmara traseira	1,75 µm	Formatos de vídeo suportados	3G2, 3GP, AVI, FLV, M4V, MKV, MP4, WEBM
Zoom digital	10x	<b>Software</b>	
Tipo de câmara frontal *	Câmara individual	Plataforma *	Android
Tamanho do sensor da câmara frontal	1/3"	Sistema operacional instalado *	Android 13
Resolução da câmara frontal (numérico) *	13 MP	Plataforma de distribuição do aplicativo	Google Play
Número da abertura da câmara frontal	2	Assistente virtual	Samsung Bixby
Tamanho dianteiro do pixel da câmara	1,12 µm	<b>Bateria</b>	
Flash da câmara traseira *	✓	Capacidade da bateria *	5000 mAh
Tipo de flash	LED	Tempo de conversação (4G)	52 h
Resolução de vídeo (máx.)	1920 x 1080 pixels	Tempo de browsing (Wi-Fi)	21 h
Taxa máxima de frames	30 fps	Tempo de browsing (4G)	21 h
Tipo de câmara traseira *	Câmara tripla	Tempo de reprodução contínua de áudio	96 h
Autofoco	✓	Tempo de reprodução contínua de vídeo	20 h
Panorama	✓	<b>Sensores</b>	
Modo retrato	✓	Proximidade do sensor	✓
Macrofotografia	✓	Acelerômetro	✓
<b>Networking</b>		Sensor de luz ambiente	✓
Capacidade cartão SIM *	Dual SIM	Sensor Geomagnetic	✓
Geração de redes móveis *	4G	<b>Dimensões e peso</b>	
		Largura	78 mm
		Profundidade	9,1 mm
		Altura	167,7 mm
		Peso *	201 g
		<b>Conteúdo da embalagem</b>	
		Cabos incluídos	USB Type-C
		Pino do ejetor do cartão de SIM	✓

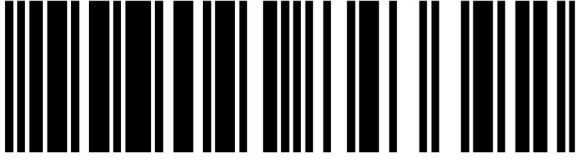

8806094843392

Disclaimer. The information published here (the "Information") is based on sources that can be considered reliable, typically the manufacturer, but this Information is provided "AS IS" and without guarantee of correctness or completeness. The Information is only indicative and can be changed at any time without notification. No rights can be based on the Information. Suppliers or aggregators of this Information do not accept any liability with regard to the content of (web)pages and other documents, including its Information. The publisher of the Information can not be held liable for the content of 3rd party websites that are linking this Information or are linked to from this Information. You as the User of the Information are solely responsible for the choice and usage of this Information. You are not entitled to transfer, copy or otherwise multiply or distribute the Information. You are obliged to follow the directions of the copyright owner(s) with regard to the use of the Information. Exclusively Dutch law is applicable. With regard to price and stock data on the site, the publisher followed a number of starting points, which are not necessarily relevant for your private or business circumstances. Therefore, the price and stock data are only indicative and are subject to changes. You are personally responsible for the way you use and apply this information. As a user of the Information or sites or documents in which this Information is included, you will adhere to standard fair use including avoidance of spamming, ripping, intellectual-property violations, privacy violations, and any other illegal activity.

# Impressora Multifuncional EcoTank L3250

---



## Impressora multifuncional 3 em 1 com impressão 100% sem cartuchos e conexão Wi-Fi | Com até 2 anos de garantia mediante registro<sup>2</sup>

A Epson EcoTank L3250 é uma multifuncional tanque de tinta 3 em 1 com conexão wireless destinada a famílias, estudantes e profissionais. Oferece baixo custo de impressão graças ao sistema de EcoTank, que imprime até 4.500 páginas em preto e 7.500 páginas coloridas<sup>1</sup> com cada kit de garrafas de reposição original. A tecnologia Heat-Free da Epson não requer aquecimento da tinta no processo, e com isso garante mais rapidez, economia de energia e confiabilidade à impressora. Além disso, a Epson L3250 possui tanques frontais que permitem fácil acesso e a visualização dos níveis de tinta, garantido uma experiência de abastecimento simples, sem sujeira e sem desperdícios através da tecnologia EcoFit. Projetada para integrar um estilo de vida inteligente, possui conectividade avançada com recursos Wi-Fi, Wi-Fi Direct<sup>3</sup>, e impressão a partir de dispositivos móveis através do novo aplicativo Epson Smart Panel. Seu design compacto permite encaixar a multifuncional nos menores espaços. Com a garantia estendida limitada de até 2 anos<sup>2</sup> (com registro), a Epson fornece todo suporte necessário para que os usuários possam imprimir sem cartuchos e sem preocupações!

- **Menor custo de impressão:** Imprima até 4.500 páginas em preto e 7.500 páginas coloridas<sup>1</sup> com cada kit de tintas de reposição original.
- **Tecnologia Heat-Free da Epson:** Evita altos custos de impressão e desperdício, garante qualidade às impressões, além de conferir longa vida e alta performance ao equipamento.
- **Tecnologia de abastecimento EcoFit:** Simples, sem sujeira e sem desperdícios.

**Modelo:** C11CJ67303

★★★★★ (200) [Escreva uma avaliação](#)

## Visão geral

### Menor Custo de Impressão

Imprima até 4.500 páginas em preto e 7.500 páginas coloridas<sup>1</sup> com cada kit de tintas de reposição original.

### Tecnologia Heat-Free da Epson

Evita altos custos de impressão e desperdício, garante qualidade às impressões, além de conferir longa vida e alta performance ao equipamento.

### Aplicativo Smart Panel

Controle sua impressora a partir de dispositivos móveis através do novo aplicativo Smart Panel.

### Conectividade Avançada

Impressão wireless e Wi-Fi Direct<sup>3</sup> integrado, imprima sem fios diretamente do seu smartphone, tablet ou PCs.

### Até 2 anos de garantia<sup>2</sup> estendida limitada

Com registro do produto.

### Impressão Otimizada de Fotos

Tons de preto aprimorados para garantir melhor impressão de textura, sombras e contraste em fotos.

- **Modo Rascunho Vívido:** Alta velocidade de impressão e melhor qualidade quando comparado ao modo rascunho tradicional.
- **Modo Criação de Tinta Preta:** Combina as tintas coloridas para continuar imprimindo e economizando tinta preta.
- **Tecnologia de abastecimento EcoFit:** simples, sem sujeira e sem desperdícios.
- **Sistema Tanque de Tinta 100% sem cartuchos.**
- **Impressão otimizada de fotos:** tons de preto aprimorados para garantir melhor impressão de textura, sombras e contraste em fotos.

## O Que Está Na Caixa:

- Multifuncional Epson EcoTank L3250
- 1 kit de garrafas originais Epson T544 (Preto, Ciano, Magenta e Amarelo)
- Cabo de alimentação
- Cabo USB
- CD de instalação e Softwares Epson e Guia de instalação rápida
- Garantia do Produto
- Instrução para cadastro de garantia estendida

## Especificações

## Imprimir:

**Tecnologia de impressão:**

Jato de tinta Heat-Free MicroPiezo®

**Resolução máxima de impressão:**

5760 x 1440 dpi

**Velocidade de impressão ISO:**

10 ppm em preto e 5 ppm em cores (A4/carta) ††

**Velocidade de impressão:**

Até 33 ppm em preto e 15 ppm em cores (rascunho, A4/carta) †

**Geral:**

---

**Sistemas operacionais:**

Windows Vista® / 7 / 8 / 8.1 / 10 ou mais recente (32 bit, 64 bit)

Windows Server® 2003 (SP2) ou mais recente

Mac OS X 10.5.8 ou mais recente

Mac OS 11 ou mais recente

**Dimensões:**

Sem Embalagem: 37,5 x 34,7 x 17,9 cm

Com Embalagem: 43,6 x 40,8 x 24,4 cm

**Peso:**

Sem Embalagem: 3,9 Kg

Com Embalagem: 5,92 Kg

**País de origem:**

Brasil

**Garantia:**2 anos com registro do produto<sup>2</sup>**Cópia:**

---

**Velocidade de cópia ISO:**

7,7 cpm em preto e 3,8 cpm em cores (A4/carta) ††

**Tamanho máximo da cópia:**

A4/carta - 1.200 dpi x 2.400 dpi

**Especificações do scanner:**

---

**Tipo de scanner:**

Base plana com sensor de linhas CIS colorido

**Resolução óptica:**

1.200 dpi x 2.400 dpi

**Profundidade de bit de cor:**

48 bits de entrada, 24 bits de saída

**Profundidade de bit monocromático:**

16 bits de entrada, 1 bit de saída

**Profundidade de bit de tons de cinza:**

16 bits de entrada, 8 bits de saída

**Área máxima de digitalização:**

216 mm x 297 mm

**Velocidade de digitalização:**

11 segundos por página em preto e 28 segundos por página em cores (200 dpi)<sup>†††</sup>

## Conectividade:

---

**Conectividade padrão:**

USB 2.0 de alta velocidade / Wireless / Wi-Fi Direct

**Protocolos de impressão em rede:**

TCP/IPv4, TCP/IPv6

**Protocolos de gerenciamento de redes:**

SNMP, HTTP, DHCP, APIPA, PING, DDNS, mDNS, SLP, WSD, LLTD WEP (64bit/128bit), WPA-PSK (TKIP), WPA2-PSK (AES), WPA3-SAE (AES)

**Segurança WLAN:**

WEP (64-bit/128-bit), WPA-PSK (TKIP), WPA2-PSK (AES), WPA3-SAE (AES)

## Impressão do Dispositivo Móvel:

---

**Epson Connect:**

Epson Smart Panel™ App (iOS™, Android™), Epson Email Print®, Remote Print Driver

**Outros:**

Chromebook Native Print

## Manuseio do papel:

---

**Suporte de Papel:**

Foto: 10x15 cm (4x6 in), 16:9 wide (102x181 mm), 13x18 cm (5x7 in)

**Tamanhos de papel:**

Padrão: A4, Carta, Ofício (215.9 x 355.6mm), Mexico-Ofício (215.9 x 340.4mm), Ofício 9 (214.9 x 315mm), Fólio (215.9x330.2mm), Executivo, Meia carta, A6

Foto: 10x15 cm (4x6 in), 13x18 cm (5x7 in), 16:9 wide (102x108mm), 8x10 in

Envelopes: #10

Definido pelo Usuário: 54x86 to 215.9x1200 mm

**Tamanho máximo do papel:**

215.9 mm x 1.200 mm

**Tipos de papel:**

Comum e Papéis Especiais EPSON

**Capacidade de papel:**

Alimentación trasera: hasta 100 hojas (A4/Carta)

**Capacidade de entrada de papel:**

100 folhas de papel A4

**Capacidade de bandeja de saída:**

30 folhas de papel A4

## Detalhes da Impressora:

---

**Softwares inclusos:**



CD: Printer Driver , Epson Photo+, Epson ScanSmart

## Energia:

---

**Voltagem nominal:**

AC 100 - 240 V

**Frequência nominal:**

50 - 60 Hz

**Consumo de energia:**

12 W em operação e 0,7 W em repouso

## Printers Facets:

---

**Conectividade:**

USB

Soluções Mobile

**Uso Principal:**

Para Casa

**Tipo:**

Multifuncional

Tanque de Tinta

**Série da Impressora:**

EcoTank

---

© 2021 Epson America, Inc.

# H610M H DDR4 (rev. 1.0)

[Características](#) [Especificação](#) [Suporte](#) [Compre](#)

[rev. 1.2](#) [rev. 1.1/1.3](#)

Intel® H610 Chipset

[Lista de Comparativos](#)

Placa-mãe Intel® H610 com design VRM digital de fases híbridas 6+1+1, design PCIe 4.0\*, Gen3 x4 M.2, Intel® GbE com cFosSpeed, anti-enchofre Resistor, Ventilador Inteligente 6



- Compatível com processadores da série Intel® Core™ de 12ª geração
- DDR4 sem buffer de canal duplo não ECC, 2 DIMMs
- Projeto VRM Digital Híbrido 6+1+1
- Intel® GbE LAN com software cFosSpeed Internet Accelerator
- NVMe PCIe 3.0 x4 M.2
- Capacitores de áudio de alta qualidade e protetor de ruído de áudio
- Smart Fan 6 possui vários sensores de temperatura, cabeçotes de ventiladores híbridos com FAN STOP
- GIGABYTE APP Center, uso simples e fácil
- Projeto de resistores anti-enchofre

\* O suporte real pode variar de acordo com a CPU.

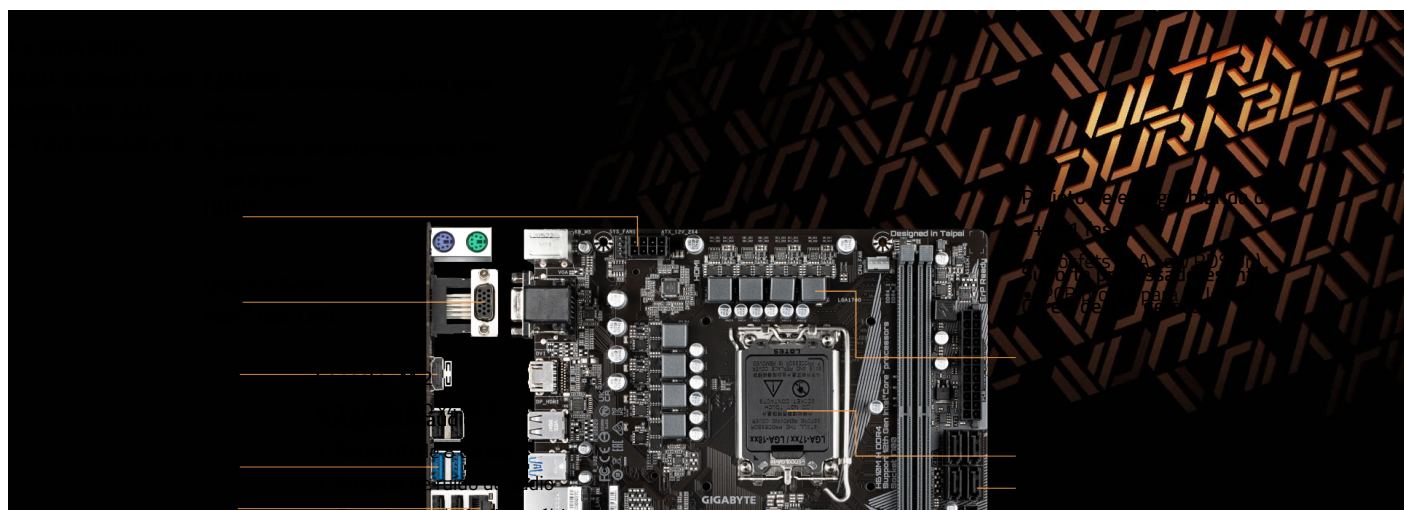

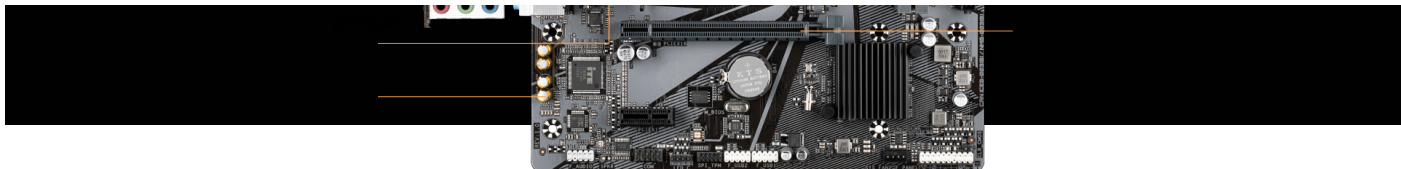

**PODER**  
 Projeto de energia híbrida de 6+1+1 fases

**Projeto de energia híbrida de 6+1+1 fases**



A entrega de energia mais limpa e eficiente para a CPU com melhor desempenho térmico garante estabilidade sob alta CPU frequências e cargas pesadas.

- 6+1+1 fases MOSFETs RDS(on) baixos
- Capacitores sólidos para melhorar a resposta transitória e minimizar a oscilação.
- Conector de alimentação da CPU de pino sólido de 8 pinos.

PERFORMANCE

**DESEMPENHO**

- PCIe 4.0 Design
- Suporte único de 32 GB
- Smart Fan 6
- OTIMIZAÇÃO DE NÚCLEO HÍBRIDO

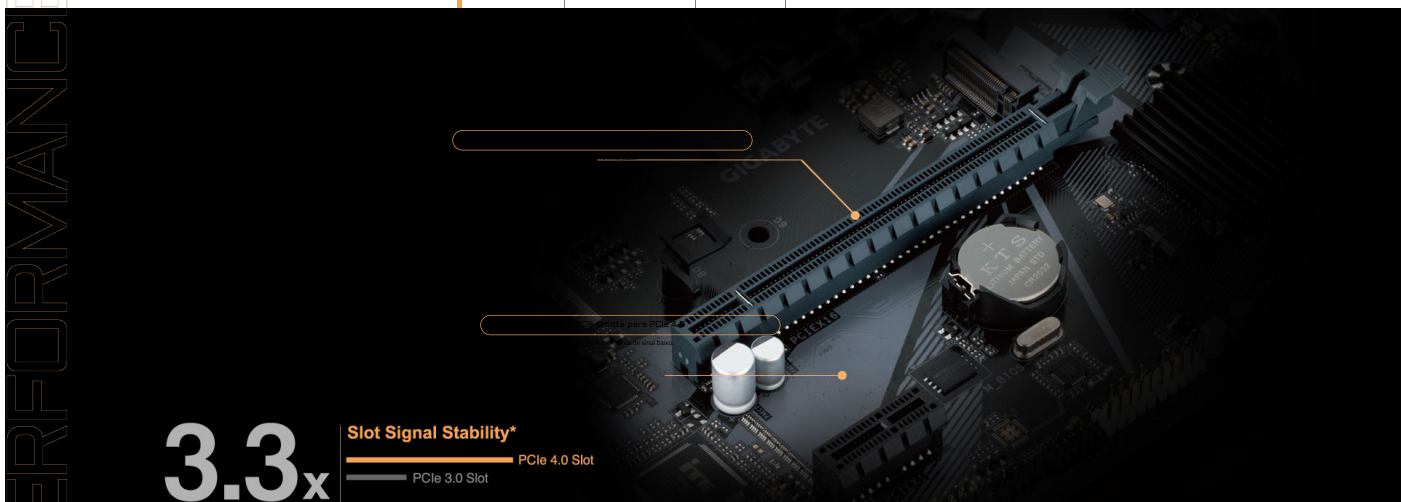

This website uses cookies to provide you a more personalized and responsive service. By using this website you agree to our use of cookies. If you require more information or prefer not to accept cookies please visit our [Privacy Policy](#).

\* Based on PCIe 4.0 differential impedance specification

## CONECTIVIDADE

Intel® GbE LAN | PCIe 4.0 M.2 Slot | Hi-Fi Audio

## Intel® GbE LAN com cFosSpeed Internet Accelerator Networking

Intel® GbE LAN apresenta cFosSpeed, um aplicativo de gerenciamento de tráfego de rede que ajuda para melhorar a latência da rede e manter tempos de ping baixos para oferecer melhor capacidade de resposta em ambientes lotados ambientes LAN.

**NO LAG, JUST FRAE!**

cFosSpeed Internet Accelerator Software

**cFos**

**File Sharing & P2P**  
Online Games & Multimedia & VoIP & Multiplayer Games

**cFos Speed**

High Priority - Online, Multiplayer Games

Medium Priority - VoIP, Multimedia

Low Priority - File sharing, P2P

Bandwidth is occupied by P2P & File sharing.

cFosSpeed adjusts priority for each application and optimizes bandwidth automatically.

## ULTRA DURABLE

Pin sólido | Anti-oxofre

## Conectores de alimentação de pino sólido

As placas-mãe H610 apresentam conectores de alimentação ATX 12V de 8 pinos banhados a sólidos para oferecer uma alimentação estável durante a sobrecarga da CPU.

## Vantagens do conector Solid Pin Power

- Maior área de contato para eletricidade
- Mais quantidade de metal para sustentar maior potência e calor gerado
- Ultra durável e vida útil mais longa



\* Foto apenas para referência.

## SOFTWARE

## BIOS

Centro de aplicativos

Melodia Fácil

Visualizador de informações do sistema

## BIOS

O BIOS é essencial para os usuários durante a configuração inicial para permitir as configurações ideais. Com um nova GUI e mais fácil para usar as funcionalidades, a GIGABYTE foi capaz de reinventar o BIOS para dar aos usuários uma melhor experiência ao configurar seu novo sistema.

\* As fotos são apenas para referência. As características do produto podem variar de acordo com o modelo.

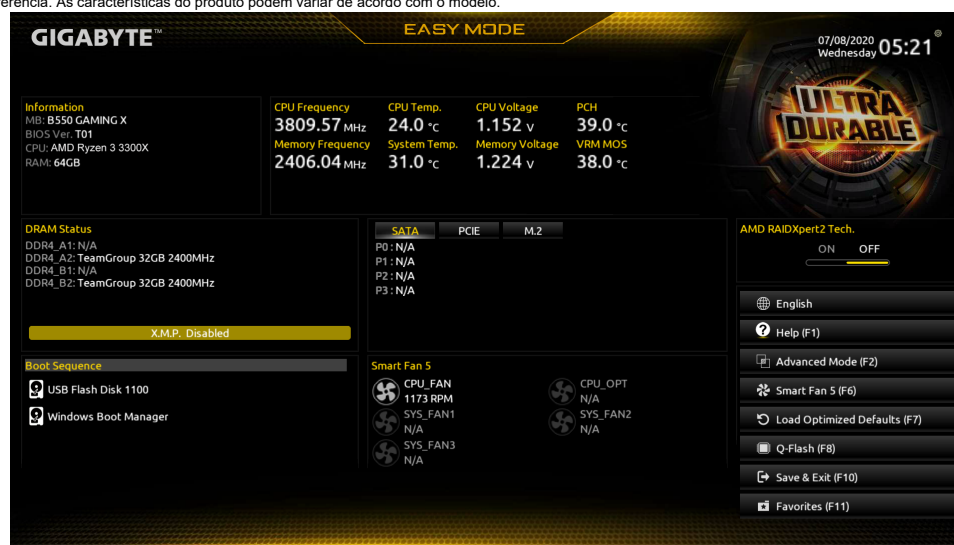

\* Os termos e expressões "HDMI", "HDMI High-Definition Multimedia Interface" e "Trade dress da HDMI", e os Logotipos da HDMI são marcas comerciais ou marcas registradas da HDMI Licensing Administrator, Inc.

\* As especificações e design do produto podem diferir de país para país. Recomendamos que você verifique com seus revendedores locais as especificações e a aparência dos produtos disponíveis. Cores de produtos podem não ser perfeitamente precisas devido a variações fotográficas e configurações de monitor. Nos esforçamos para apresentar as informações mais precisas e abrangentes no momento da publicação, porém reservamos o direito de fazer alterações sem aviso prévio.

## SOBRE A GIGABYTE

About Us

CSR

News

Carreira

Investor

## CONSUMER

Placa-mãe

Placa de vídeo

Laptop

Monitor

Computador

## ENTERPRISE

Server Motherboard

Rack Server

GPU Server

High Density Server

Advanced Cooling

## SOLUTION

Application Solutions

Industry Solutions

## RESOURCE

Insight

## SERVICE / SUPPORT

Suporte ao produto

Suporte Online

FAQ

Garantia

Componentes para computador

Storage Server

Prêmios

Edge Server

News

Tower Server / Workstation

Events

Embedded Computing

**FOLLOW US**



 **Brazil (Português)**

©2023 GIGA-BYTE Technology Co., Ltd. Todos os direitos reservados. | [Termos de Uso](#) | [Privacidade](#) | [Mapa do site](#)





Produtos Intel®

/ Processadores Intel®



Intel® Core™ i5-12400 Processor  
18M Cache, up to 4.40 GHz



Intel® Core™ i5-12400 Processor  
18M Cache, up to 4.40 GHz



Adicionar para comparar

**Especificações**

Baixe as especificações ↓

## Essenciais

Coleção de produtos	Processadores Intel® Core™ i5 da 12ª Geração
Codiname	Produtos com denominação anterior Alder Lake
Segmento vertical	Desktop
Número do processador	i5-12400
Litografia ⓘ	Intel 7
Preço recomendado para o cliente ⓘ	\$211.00 - \$221.00
Condições de uso ⓘ	PC/Client/Tablet

## Especificações da CPU

Número de núcleos ⓘ	6
Nº de Performance-cores	6
Nº de Efficient-cores	0
Nº de threads ⓘ	12
Frequência turbo max ⓘ	4.40 GHz
Frequência turbo máx. do Performance-core	4.40 GHz



Frequência base do Performance-core	2.50 GHz
Cache	18 MB Intel® Smart Cache
Cache L2 total	7.5 MB
Potência básica do processador	65 W
Energia turbo máxima	117 W

#### Informações complementares

---

Status	Launched
Data de introdução	Q1'22
Opções integradas disponíveis	Sim
Ficha técnica	Ver agora

#### Especificações de memória

---

Tamanho máximo de memória (de acordo com o tipo de memória)	128 GB
Tipos de memória	Up to DDR5 4800 MT/s Up to DDR4 3200 MT/s
Nº máximo de canais de memória	2
Largura de banda máxima da memória	76.8 GB/s

#### Gráficos de processador

---

Gráficos do processador <sup>†</sup>	Gráficos UHD Intel® 730
Frequência da base gráfica	300 MHz
Máxima frequência dinâmica da placa gráfica	1.45 GHz
Saída gráfica	eDP 1.4b, DP 1.4a, HDMI 2.1
Unidades de Execução	24
Resolução máxima (HDMI)‡	4096 x 2160 @ 60Hz
Resolução máxima (DP)‡	7680 x 4320 @ 60Hz
Resolução máxima (eDP - tela plana integrada)‡	5120 x 3200 @ 120Hz
Suporte para DirectX*	12
Suporte para OpenGL*	4.5

Suporte a OpenCL* ⓘ	3.0
Mecanismos de Codec Multiformatos ⓘ	1
Intel® Quick Sync Video ⓘ	Sim
Tecnologia de Alta Definição Intel® Clear Video ⓘ	Sim
Nº de monitores aceitos †	4
ID do dispositivo	0x4692 / 0x4682

#### Opções de expansão

Revisão da Interface de Mídia Direta (DMI)	4.0
Nº máx. de pistas DMI	8
Escalabilidade	1S Only
Revisão de PCI Express ⓘ	5.0 and 4.0
Configurações PCI Express † ⓘ	Up to 1x16+4, 2x8+4
Nº máximo de linhas PCI Express ⓘ	20

#### Especificações de encapsulamento

Soquetes suportados ⓘ	FCLGA1700
Configuração máxima da CPU	1
Especificação de solução térmica ⓘ	PCG 2020C
T <sub>JUNCTION</sub> ⓘ	100°C
Tamanho do pacote	45.0 mm x 37.5 mm

#### Tecnologias avançadas

Acelerador Gaussiano e Neural da Intel® ⓘ	3.0
Intel® Thread Director	Não
Intel® Deep Learning Boost (Intel® DL Boost) ⓘ	Sim
Compatível com Intel® Optane™ Memory † ⓘ	Sim
Tecnologia Intel® Speed Shift ⓘ	Sim
Tecnologia Intel® Turbo Boost Max 3.0 † ⓘ	Não
Tecnologia Intel® Turbo Boost † ⓘ	2.0
Tecnologia Hyper-Threading Intel® † ⓘ	Sim

Intel® 64 <sup>†</sup> ⓘ	Sim
Conjunto de instruções ⓘ	64-bit
Extensões do conjunto de instruções ⓘ	Intel® SSE4.1, Intel® SSE4.2, Intel® AVX2
Estados ociosos ⓘ	Sim
Tecnologia Enhanced Intel SpeedStep® ⓘ	Sim
Tecnologias de monitoramento térmico ⓘ	Sim
Intel® Volume Management Device (VMD - Dispositivo de Gerenciamento de Volume) ⓘ	Sim

### Segurança e confiabilidade

Intel® Threat Detection Technology (TDT)	Sim
Intel® Standard Manageability (ISM) <sup>†</sup> ⓘ	Sim
Intel® Control-Flow Enforcement Technology ⓘ	Sim
Novas instruções Intel® AES ⓘ	Sim
Chave Segura ⓘ	Sim
Intel® OS Guard	Sim
Bit de desativação de execução <sup>†</sup> ⓘ	Sim
Intel® Boot Guard ⓘ	Sim
Controle de Execução baseado em Modo (MBE — Mode-based Execute Control) ⓘ	Sim
Tecnologia de virtualização Intel® (VT-x) <sup>†</sup> ⓘ	Sim
Tecnologia de virtualização Intel® para E/S dirigida (VT-d) <sup>†</sup> ⓘ	Sim
Intel® VT-x com Tabelas de páginas estendidas (EPT) <sup>†</sup> ⓘ	Sim

Todas as informações fornecidas estão sujeitas a alterações a qualquer momento, sem aviso prévio. A Intel pode alterar o ciclo de vida da fabricação, as especificações e as descrições dos produtos a qualquer momento, sem aviso prévio. As informações aqui contidas são fornecidas "no estado em que se encontram" e a Intel não atribui qualquer declaração ou garantias relacionadas à precisão das informações, nem sobre os recursos dos produtos, disponibilidade, funcionalidade ou compatibilidade dos produtos listados. Para obter mais informações sobre os produtos ou sistemas, entre em contato com o fornecedor do sistema.

As classificações da Intel são apenas para fins gerais, educacionais e de planejamento e consistem nos números ECCN (Número de Classificação de Controle de Exportações) e HTS (Programa de Tarifas Harmonizadas). Quaisquer usos das classificações da Intel são sem os recursos da Intel e não devem ser interpretados como uma representação ou garantia relacionada ao ECCN ou HTS apropriado. Como exportadora e/ou importadora, sua empresa é responsável por determinar a classificação correta de sua transação.

Consulte a Ficha técnica para obter definições formais de propriedades e recursos de produtos.

† Este recurso pode não estar disponível em todos os sistemas de computação. Verifique com o fornecedor do sistema para determinar se seu sistema oferece este recurso ou consulte as especificações de seu sistema (motherboard, processador, chipset, alimentação, HDD, controle gráfico, memória, BIOS, drivers, monitor de máquina virtual [VMM], software de plataforma e/ou sistema operacional) para saber sobre a compatibilidade do recurso. A funcionalidade, o desempenho e outros benefícios deste recurso podem variar, dependendo das configurações do sistema.

Os números dos processadores Intel não são indicação de desempenho. Os números dos processadores diferenciam recursos dentro de cada família de processador, e não entre famílias diferentes de processadores. Consulte <https://www.intel.com.br/content/www/br/pt/processors/processor-numbers.html> para obter mais detalhes.

SKUs "anunciados" ainda não estão disponíveis. Favor consultar a data de lançamento para a disponibilidade no mercado.

Frequência máxima de turbo refere-se à frequência máxima do processador de núcleo único que pode ser atingida com a Tecnologia Intel® Turbo Boost. Mais informações estão disponíveis no site <https://www.intel.com/content/www/br/pt/architecture-and-technology/turbo-boost/turbo-boost-technology.html>

Consulte <https://www.intel.com.br/content/www/br/pt/architecture-and-technology/hyper-threading/hyper-threading-technology.html?wapkw=hyper+threading> para obter mais informações, incluindo detalhes sobre quais processadores são compatíveis com a Tecnologia Hyper-Threading Intel®.

Os processadores compatíveis com a computação de 64 bits na arquitetura Intel® requerem BIOS habilitados para arquitetura Intel 64.

Alguns produtos suportam as novas instruções AES com uma atualização da Configuração do processador, em particular, i7-2630QM/i7-2635QM, i7-2670QM/i7-2675QM, i5-2430M/i5-2435M, i5-2410M/i5-2415M. Favor entrar em contato com o OEM para o BIOS que inclui a mais recente atualização da Configuração do processador.

## Informações sobre a empresa

Nosso compromisso

Diversidade e inclusão

Relações com investidores

Fale conosco

Sala de imprensa

Mapa do site

Empregos



© Intel Corporation

[Termos de uso](#)

[\\*Marcas comerciais](#)

[Cookies](#)

[Privacidade](#)

[Transparência da cadeia de fornecimento](#)

As tecnologias Intel® podem exigir ativação de hardware, software específico ou de serviços. // Nenhum produto ou componente pode ser totalmente seguro. // Os seus custos e resultados podem variar. // O desempenho varia de acordo com o uso, a configuração e outros fatores. // Veja nossos Avisos e isenções de responsabilidade legais completos

. // A Intel está comprometida em respeitar os direitos humanos e evitar cumplicidade com abusos de direitos humanos. Consulte [Princípios Globais de Direitos Humanos](#) da Intel. Os produtos e software da Intel são destinados a serem utilizados apenas em aplicações que não causem ou contribuam com a violação de um direito humano reconhecido internacionalmente.







## Mini PC de alto desempenho Intel® NUC 10 – NUC10i3FNHFA



Mini PC de alto desempenho Intel® NUC 10 – NUC10i3FNHFA



Mini PC de alto desempenho Intel® NUC 10 – NUC10i3FNHFA

 Adicionar para comparar

## Especificações

Baixe as especificações ↓

## Essenciais

Coleção de produtos	Mini PC Intel® NUC com processadores Intel® Core™ da 10ª Geração
Codinome	Produtos com denominação anterior Frost Canyon
Processador incluído	Intel® Core™ i3-10110U Processor (4M Cache, up to 4.10 GHz)
Número da placa	NUC10i3FNB
Sistema operacional pré instalado ⓘ	Windows 10, 64-bit*
Sistemas operacionais suportados	Windows 11, 64-bit*, Windows 10, 64-bit*
Preço recomendado para o cliente ⓘ	\$557.68 - \$560.15

## Informações complementares

Status	Discontinued
Data de introdução ⓘ	Q4'19
Período de garantia	3 yrs
Opções integradas disponíveis ⓘ	Não
Ficha técnica	Ver agora

## Descrição

Other features: 16GB Intel® Optane™ Memory M.2 module pre-installed, 1TB HDD, Windows® 10 x64 Home, includes far-field quad array microphones

## CPU Specifications

Número de núcleos ⓘ	2
Nº de threads ⓘ	4
Frequência turbo max ⓘ	4.10 GHz
Frequência baseada em processador ⓘ	2.10 GHz

## Memória e armazenamento

Armazenamento incluído	16GB Intel® Optane™ Memory, 1TB HDD
Memória incluída ⓘ	16GB Intel® Optane™ Memory + 4GB DDR4-2666
Tamanho máximo de memória (de acordo com o tipo de memória) ⓘ	64 GB
Nº máximo de DIMMs ⓘ	2

Tipos de memória <a href="#">?</a>	DDR4-2666 1.2V SO-DIMM
Nº máximo de canais de memória <a href="#">?</a>	2
Largura de banda máxima da memória <a href="#">?</a>	42.6 GB/s
Compatibilidade com memória ECC <sup>†</sup> <a href="#">?</a>	Não
Fator de forma da unidade interna	M.2 and 2.5" Drive
Nº de unidades internas suportadas	2
Slot de cartão de memória removível <a href="#">?</a>	SDXC with UHS-II support
Slot de cartão M.2 (armazenamento) <a href="#">?</a>	22x42/80

## Especificações de E/S

Saída gráfica <a href="#">?</a>	HDMI 2.0b; USB-C (DP1.2)
Nº de monitores aceitos <sup>†</sup>	3
Nº de portas do Thunderbolt™ 3 <a href="#">?</a>	1x Thunderbolt™ 3
Nº de portas USB	7
USB Configuration(Configuração do USB)	2x front (Type-A, Type-C) and 3x rear USB 3.1 Gen2 (2x Type-A, Type-C); 2x USB 2.0 via internal headers
Revisão de USB <a href="#">?</a>	2.0, 3.1 Gen2
Configuração de USB 2.0 (externa + interna)	0 + 2
Configuração de USB 3.0 (externa + interna)	2B 2F + 0
Nº total de portas SATA <a href="#">?</a>	2
Nº máximo de portas SATA 6.0 Gb/s	2
áudio (canal traseiro + canal dianteiro)	7.1 digital (HDMI mDP); L+R mic (F)
LAN integrada <a href="#">?</a>	Intel® Ethernet Connection I219-V
Wireless Included	Intel® Wi-Fi 6 AX201 (Gig+)
Versão do Bluetooth <a href="#">?</a>	5.2
Sensor receptor infravermelho do consumidor <a href="#">?</a>	Sim
Conectores adicionais <a href="#">?</a>	CEC, 2x USB2.0, FRONT_PANEL, RGB

## Opções de expansão

Revisão de PCI Express <a href="#">?</a>	Gen3
Configurações PCI Express <sup>†</sup> <a href="#">?</a>	M.2 slot with PCIe X4 lanes

## Especificações de encapsulamento

TDP <a href="#">?</a>	25 W
Compatibilidade com voltagem de entrada de corrente direta	19 VDC
Dimensões do gabinete	117 x 112 x 51mm
Fator de forma da placa	UCFF (4" x 4")

## Tecnologias avançadas

Tecnologia de áudio de alta definição Intel® <a href="#">?</a>	Sim
Tecnologia de armazenamento Intel® Rapid <a href="#">?</a>	Sim
Compatível com Intel® Optane™ Memory <sup>†</sup> <a href="#">?</a>	Sim
Tecnologia de virtualização Intel® para E/S dirigida (VT-d) <sup>†</sup> <a href="#">?</a>	Sim
Tecnologia de virtualização Intel® (VT-x) <sup>†</sup> <a href="#">?</a>	Sim

## Segurança e confiabilidade

Tecnologia confiável de plataforma Intel® <a href="#">?</a>	Sim
---	-----

TPM ⓘ	Não
Novas instruções Intel® AES ⓘ	Sim

Todas as informações fornecidas estão sujeitas a alterações a qualquer momento, sem aviso prévio. A Intel pode alterar o ciclo de vida da fabricação, as especificações e as descrições dos produtos a qualquer momento, sem aviso prévio. As informações aqui contidas são fornecidas "no estado em que se encontram" e a Intel não atribui qualquer declaração ou garantias relacionadas à precisão das informações, nem sobre os recursos dos produtos, disponibilidade, funcionalidade ou compatibilidade dos produtos listados. Para obter mais informações sobre os produtos ou sistemas, entre em contato com o fornecedor do sistema.

As classificações da Intel são apenas para fins gerais, educacionais e de planejamento e consistem nos números ECCN (Número de Classificação de Controle de Exportações) e HTS (Programa de Tarifas Harmonizadas). Quaisquer usos das classificações da Intel são sem os recursos da Intel e não devem ser interpretados como uma representação ou garantia relacionada ao ECCN ou HTS apropriado. Como exportadora e/ou importadora, sua empresa é responsável por determinar a classificação correta de sua transação.

Consulte a Ficha técnica para obter definições formais de propriedades e recursos de produtos.

‡ Este recurso pode não estar disponível em todos os sistemas de computação. Verifique com o fornecedor do sistema para determinar se seu sistema oferece este recurso ou consulte as especificações de seu sistema (motherboard, processador, chipset, alimentação, HDD, controle gráfico, memória, BIOS, drivers, monitor de máquina virtual [VMM], software de plataforma e/ou sistema operacional) para saber sobre a compatibilidade do recurso. A funcionalidade, o desempenho e outros benefícios deste recurso podem variar, dependendo das configurações do sistema.

SKUs "anunciados" ainda não estão disponíveis. Favor consultar a data de lançamento para a disponibilidade no mercado.

O TDP máximo e do sistema se baseiam nos piores casos. O TDP real pode ser inferior, se nem todas as E/Ss para chipsets forem utilizadas.

Alguns produtos suportam as novas instruções AES com uma atualização da Configuração do processador, em particular, I7-2630QM/I7-2635QM, I7-2670QM/I7-2675QM, I5-2430M/I5-2435M, I5-2410M/I5-2415M. Favor entrar em contato com o OEM para o BIOS que inclui a mais recente atualização da Configuração do processador.

## Informações sobre a empresa

Nosso compromisso

Diversidade e inclusão

Relações com investidores

Fale conosco

Sala de imprensa

Mapa do site

Empregos



© Intel Corporation

Termos de uso

\*Marcas comerciais

Cookies

Privacidade

Transparência da cadeia de fornecimento

As tecnologias Intel® podem exigir ativação de hardware, software específico ou de serviços. // Nenhum produto ou componente pode ser totalmente seguro. // Os seus custos e resultados podem variar. // O desempenho varia de acordo com o uso, a configuração e outros fatores. // Veja nossos Avisos e isenções de responsabilidade legais completos

// A Intel está comprometida em respeitar os direitos humanos e evitar cumplicidade com abusos de direitos humanos. Consulte Princípios Globais de Direitos Humanos da Intel. Os produtos e software da Intel são destinados a serem utilizados apenas em aplicações que não causem ou contribuam com a violação de um direito humano reconhecido internacionalmente.

intel.



SÓnote Soluções em Tecnologia Ltda  
CNPJ: 37.338.161/0001-08  
Rua: das Indústrias, 56 - Parque Iroí  
Presidente Castelo Branco-PR  
E-mail: atendimento@sonote.com.br

### PROPOSTA COMERCIAL

A Prefeitura Municipal de Mercedes-PR

UASG: 985531

EDITAL DE LICITAÇÃO

PREGÃO ELETRÔNICO Nº. 64/2023

SÓNNOTE SOLUÇÕES EM TECNOLOGIA LTDA, devidamente inscrita no CNPJ sob o nº 37.338.161/0001-08, estabelecida na Rua das Indústrias, nº 56, Parque Iroí, CEP 87180-000, na cidade de Presidente Castelo Branco, Estado do Paraná, telefone (44) 98418-7905, por intermédio de seu representante legal, o Sr. João Marcelo Gonçalves, portador da Carteira de Identidade nº 5.188.823-5 e do CPF nº 899.009.019-91, vem por meio desta, apresentar Proposta de Preços ao Edital de Pregão Eletrônico em epigrafe, conforme segue:

Item	Qtde.	Unid.	Descrição	Valor unit. (R\$)	Valor total (R\$)
1	10	Unid.	<b>COMPUTADOR: PROCESSADOR:</b> 6 núcleos de processamento, Frequência: 2,50 Ghz(Frequência turbo Max 4,40Ghz), Cache 18MB. TDP: Potência básica do processador 65W, Energia turbo máxima 117W. Gráficos Integrados. <b>PLACA MÃE:</b> Compatível com processadores Intel® Core™ de 12ª e 13ª geração, soquete LGA 1700, conector de alimentação da CPU de 8 pinos. Saída Gráfica: VGA (D-Sub) e HDMI 2.1. Memória RAM: 2 DIMMs, DDR4 3200/3000/2933/2666/2400/2133 MT/s, suporta até 64GB. Portas USB: 4 portas USB 3.2 Gen 1 (2 portas no painel traseiro, 2 portas disponíveis através do conector USB interno) e 4 portas USB 2.0/1.1 .Rede: porta RJ-45; 1 Gbps/100 Mbps. Áudio: 2/4/5.1/7.1 canais. Armazenamento: 1 x conector M.2 (soquete 3, chave M, tipo 2260/2280 PCIe 3.0 x4/x2 suporte SSD) e 4 conectores SATA 6Gb/s. Slot: 1 x slot PCI Express x16 e 1 x slot PCI Express x1. 3 x conectores de Fan PWM/DC, 4 Sensores de temperatura interna. <b>MEMÓRIA RAM:</b> 1 pente de memória RAM padrão DDR4 de 8GB 2666MHZ; <b>ARMAZENAMENTO:</b> SSD M.2 NVMe com capacidade de 480 GB, PCIe Gen3 x4 NVMe v1.3, Desempenho de leitura de 2400MB/s, Desempenho de gravação de 1500MB/s. <b>FONTE DE ENERGIA:</b> 350W Real; <b>GABINETE:</b> Duto de ar lateral, cor predominante preta, Baias: 2 x 5.25'' Externa / 2 x 3.5'' Interna HDD / 3 x 2.5'' Interna SSD, Placa mãe: ATX/microATX, USB Frontal; Mouse UBS óptico, resolução de movimento 1000 DPI, Cabo de 1,8m, preto, Caixa de Som; Telcado USB, teclas de acesso rápido multimídia e ABNT2; <b>SISTEMA OPERACIONAL:</b> Windows 11 PRO. Garantia: 01 ano <b>PROCESSADOR</b> MODELO: Processador Intel Core i5-12400 2.5GHz LGA 1700 18MB MARCA: Intel <b>PLACA MÃE</b> MODELO: Placa Mãe Gigabyte H610M H DDR4 Intel Soquete LGA 1700 MARCA: Gigabyte <b>SSD</b> MODELO: SSD M.2 Western Digital WD Green SN350 480GB MARCA: Western Digital <b>MEMÓRIA</b> MODELO: Memória Kingston Fury Beast DDR4 8GB 2666MHz MARCA: Kingston	3.950,00	39.500,00



SÓnote Soluções em Tecnologia Ltda  
 CNPJ: 37.338.161/0001-08  
 Rua: das Industrias, 56 - Parque Iroi  
 Presidente Castelo Branco-PR  
 E-mail: atendimento@sonote.com.br

			<b>KIT GABINETE</b> MODELO: Gabinete Comum Kmex Gx-52R9 Preto MARCA: Kmaex <b>FONTE</b> MODELO: Fonte Mtek ATX MK-500WF 500W MARCA: Mtek <b>SISTEMA OPERACIONAL</b> MODELO: Windows 11 Pro MARCA: Microsoft <b>CAIXA DE SOM</b> MODELO: Caixa de Som Logitech Para PC, USB, 1.2W RMS, Preto - S150 MARCA: Logitech <b>TECLADO E MOUSE</b> MODELO: Kit Teclado + Mouse Logitech Mk120, USB - Preto MARCA: Logitech		
3	7	Unid.	<b>ROTEADOR WI-FI:</b> Padrões Wi-Fi 802.11a/b/g, Wi-Fi 4/WiFi5/WiDi 6 Dula-Band; Segurança Sem Fio: WPA-PSK, WPA-Enterprise (WPA/WPA2/WPA3); BSSID: 8 por Rádio; VLAN: 802.1Q; QoS Avançado: Restrição de Banda por Usuário; Isolamento do Tráfego de Visitantes: Clientes Simultâneos: 300+; Rádio 5GHz 4x4 UM-MIMO e OFDMA com Taxas de até 4.8 Gbps; Rádio 2.4 GHz 2x2 UM-MIMO e OFDM com Taxas de até 574 Mbps; Antenas: 4 dBi (2G), 6 dBi(5G);Alimentação: Switch PoE UniFi e Injetor PoE 48V, 0.5A <b>(INCLUSO)</b> ; Montagem: Parede/Teto, Inclui Suporte de Montagem Universal e Kit de Parafusos; Certificações: Anatel, CE, FCC, IC. Garantia: 01 ano. <b>MODELO: U6-Pro</b> <b>MARCA: Ubiquiti</b>	1.906,33	13.344,31
4	7	Unid.	<b>CELULAR:</b> Tamanho da tela: 6.6''; Tecnologia da tela: PLS LCD; Resolução da tela: 2408 x 1080 pixels; Sistema Operaciona: Android – Versão 13; Processador: Octa core; Velocidade do Processador: 2GHz; Memória interna: 128GB; Memória RAM: 4GB; Expansão da memória até 1TB; Tipo de chip: Nano SIM; Quantidade de chipa: 2 chips; Tecnologia: 4G; Resolução câmera traseira: 50Mp + 5Mp + 2Mp; Resolução câmera frontal: 13 Mp; Flash: LED; Bluetooth: Versão 5.1; Wi-fi: 802.11 a/b/g/n/ac; Tipo de conector: USB tipo C; Capacidade de bateria: 5000mAh; Cor: Preto. Garantia: 01 ano. <b>MODELO: Galaxy A14 SM-A145M Dual Chip 128GB 4G</b> <b>MARCA: Samsung</b>	1.533,33	10.733,31
5	10	Unid.	<b>MONITOR 21,5'':</b> Tipo de painel: LED IPS FHD; Tamanho do painel: 21,5 polegadas; Resolução Máxima: 1920 x 1080; Tempo de resposta: 5 ms (GTG); Brilho: 250 cd/m²; Contraste: 5.000.000:1; Densidades de píxeis: 0,248 x 0,248 mm; Suporte de cores: 16,7 milhões; Frequência Horizontal: 30 ~ 83 KHz (H) / 30 ~ 83 KHz (V); Frequência Vertical: 56 ~ 75 Hz (H) / 56 ~ 61 Hz (V); Conectores de Entrada: D-Sub(RGB), Display Port e HDMI; Fonte de Alimentação: Interna ou Externa; bivolt e Ajuste de Altura: 110mm; Furação para suporte na parede; Cabos: Energia, D-SUB e DVI. Cor: Preto; Garantia: 01 ano. <b>MODELO: 22BN550Y-B.AWZ</b> <b>MARCA: LG</b>	1.169,47	11.694,70
6	1	Unid.	<b>IMPRESSORA LASER:</b> Velocidade de impressão: A4: Até 40 ppm   Carta: Até 42 ppm Preto   Saída da primeira página: Em até 8,2 segundos Preto   Frente e verso A4: Até 17 ppm   Frente e verso	2.723,00	2.723,00



Sónote Soluções em Tecnologia Ltda  
 CNPJ: 37.338.161/0001-08  
 Rua: das Industrias, 56 - Parque Iroi  
 Presidente Castelo Branco-PR  
 E-mail: atendimento@sonote.com.br

			<p>Carta: Até 18 ppm; Resolução de impressão: Normal (600 x 600 dpi), alta resolução (1200 x 1200 dpi); Tecnologia de impressão: Laser; Número dos cartuchos de impressão: 1x cartucho de toner (preto)   1x tambor de imagem (preto); Funcionalidades de Software: Dúplex automático   Impressão N por página   Intercalação   Marcas d'água   Modo de economia de toner (63%)   Aceita vários tipos e tamanhos de papel; Conectividade: Porta USB 2.0 de alta velocidade   Host USB   Porta de rede Gigabit Ethernet 10/100/1000   Base-TX integrada; Capacidade de impressão móvel; Impressão em PrinterOn; Memória: Padrão: 256 MB   Máximo: 512 MB; Velocidade do processador: 600 MHz; Ciclo de trabalho Mensalmente: A4: Até 100.000 páginas   Carta: Até 100.000 páginas   Páginas recomendado: 1.500 a 3.500; Bandeja 1: Folhas: 50   Envelopes: 5   Peso suportado: 60 a 220 g/m<sup>2</sup>   Tamanhos de mídia suportados: A4, A5, A6, B5 (ISO), B5 (JIS), Ofício, Envelope (DL, C5, C6)   Tamanhos personalizados das mídias: 76 x 127 a 216 x 356 mm; Bandeja 2: Folhas: 250   Peso suportado: 60 a 163 g/m<sup>2</sup>   Tamanhos de mídia suportados: A4, A5, A6, B5 (ISO), B5 (JIS), Ofício   Tamanhos personalizados das mídias: 98 x 148 a 216 x 356 mm; Bandeja 3: Folhas 520 (de 80g/m<sup>2</sup>)   550 folhas (de 75g/m<sup>2</sup>)   Peso suportado: 60 a 163 g/m<sup>2</sup>   Tamanhos de mídia suportados: A4, A5, A6, B5 (ISO), B5 (JIS), Ofício   Tamanhos personalizados das mídias: 98 x 148 a 216 x 356 mm; Manuseamento de papel: Bandeja de entrada para 250 folhas, bandeja de uso geral para 50 folhas, impressão automática em frente e verso   Bandeja de saída para 150 folhas   Opções de frente e verso: Automática (standard)   Alimentador de envelopes: Não   Bandejas para Papel Standard: 1 mais 1 bandeja para 50 folhas   Capacidades de entrada: Até 300 folhas (Bandeja 1: até 50 folhas; Bandeja 2: até 250 folhas)   Capacidades de saída: Até 150 folhas   Capacidades de saída: Até 5 envelopes; Sistemas operacionais compatíveis; Windows 7 (32/64 bits), Windows 2008 Server R2, Windows 8 (32/64 bits), Windows 8.1 (32/64 bits), Windows 10 (32/64 bits), Windows 11; Windows 2012 Server, Windows 2016. Incluso: 1 Cartuchos de toner preto original e 1 Tambor de imagem Original; Tensão de entrada de 127V.</p> <p><b>MODELO: LaserJet M408DN</b>  <b>MARCA: HP</b></p>		
7	1	Unid.	<p><b>IMPRESSORA PLOTTER A1:</b> Velocidade de impressão: 130 s/página em A1, 76 impressões em A1 por hora; Resolução de impressão: Até 2400 x 1200 dpi otimizados; Tecnologia: Jato de Tinta Térmico; Margens: Rolo: 5 x 5 x 5 x 5 mm; Folha: 5 x 5 x 5 x 17 mm; Tipos de tinta: Baseado em tinta (C, M, Y); baseado em pigmentos (K); Rendimento de páginas: 20 ml de tinta rendem 101 páginas A1/D, levando em conta rotinas de manutenção; Gota de tinta: 5,5 pl (C, M, Y), 12 pl (K); Cabeças de impressão: 1 (ciano, magenta, amarelo, preto); Bocais da cabeça de impressão: 1376; Precisão de linha: ±0,1%3; Largura mínima de linha: 0.02 mm; Densidade óptica máxima: 8 L* min/2,10 D4; Manuseio: Alimentação de folhas, alimentação por rolo, cortador horizontal automático; Roll size: 279 a 610 mm; Tamanho da folha: 210 x 279 a 610 x 1897 mm; Folhas-padrão: A4, A3, A2, A1; Gramatura: 60 a 280 g/m<sup>2</sup>; Espessura: Até 0,3 mm; Memória: 512 MB; <b>Interfaces:</b> Gigabit Ethernet (1000Base-T), USB 2.0 de alta velocidade, Wi-Fi 802.11; Tensão de entrada (escala automática): 100-240V. Incluso: cabeça de impressão, cartuchos de tinta introdutórios, eixo, guia de</p>	4.666,11	4.666,11





SÓnote Soluções em Tecnologia Ltda  
 CNPJ: 37.338.161/0001-08  
 Rua: das Industrias, 56 - Parque Iroi  
 Presidente Castelo Branco-PR  
 E-mail: atendimento@sonote.com.br

			referência rápida, pôster de configuração, cabo de alimentação. Garantia: 01 ano. <b>MODELO: DesignJet T250</b> <b>MARCA: HP</b>		
8	2	Unid.	<b>IMPRESSORA MULTIFUNCIONAL JATO DE TINTA:</b> Impressora multifuncional a jato de tinta sistema de tanque de tinta. Resolução máxima de impressão: 5760 x 1440 dpi; Velocidade de impressão: Até 33 ppm em preto e 15 ppm em cores; Capacidade de Entrada de papel: 100 folhas de papel A4; Capacidade de Saída do papel: 30 folas de papel A4; Impressão Duplex: Manual; Resolução máxima do scanner: 1200 x 2400 dpi; Profundidade máxima do scanner: 48-bit interna (24-bite externa); Área de escaneamento: 21,6 x 29,7 cm; Velocidade máxima de escaneamento: 11 segundos por página em preto e 28 segundo por página em cores (200 dpi); Conexões: USB 2.0 de alta velocidade, Wireless, Wi-Fi Direct; Compatibilidade: Windows Vista / 8 / 8.1 /10 ou mais recente (32bit, 64bit), Windows Server 2003 (SP2) ou mais recente, Mac OS X 10.5.8 ou mais recente, Mac OS 11 ou mais recente; Voltagem: AC 100 – 240V / 50 – 60 Hz. Incluso: Cabo USB, Garrafas de tinta preto e coloridos, Cabo de Alimentação. Garantia: 01 ano. <b>MODELO: L3250</b> <b>MARCA: Epson</b>	1.527,03	3.054,06
10	1	Unid.	<b>IMPRESSORA MULTIFUNCIONAL JATO DE TINTA COLORIDA:</b> Visor LCD colorido de 2,4 polegadas. Bandeja de papel para até 330 folhas. Cabeça de impressão PrecisionCore® 4S com sistema jato de tinta de 4 cores. Velocidade de impressão no modo rascunho: Até 34 ppm (páginas por minuto) em preto e cores. Resolução de impressão: Até 4800 x 1200 dpi. CONECTIVIDADE: Wi-Fi, Wi-Fi Direct, Ethernet. Funções de cópia: Frente e verso automático, pré-visualização, ajuste de tamanho, cópia de documento, agrupar cópias, ajuste de densidade da cópia, eliminação de furos, eliminação de sombras. Compatibilidade com serviços de impressão em nuvem. Compatível com Windows e Mac OS. Digitalização com PC. CONECTIVIDADE: USB de alta velocidade, Sem fio (802.11 b/g/n/a/ac)   Wi-Fi Direct®, Wi-Fi®8, Ethernet com fio (1000base-t/100base-tx/10base-t). SUPORTE DE PAPEL: A4 (210 ×297 mm)   A6 (105 ×148 mm), Carta (216 ×279 mm)   Ofício (216 ×357 mm)   8,5 ×13 pol. (216 ×330 mm)   Executivo (184 ×267 mm)   México-Ofício (216 ×340 mm)   Ofício 9 (215 ×315 mm)   102 ×152 mm   127 ×178 mm   203 ×254 mm   16:9 wide (102 ×181 mm)   Meia carta (140 ×216 mm). PALETA DE TINTAS: ciano, magenta, amarela e preta. Alimentador automático de documentos: Capacidade: 50 folhas, Tamanho máximo: 216 x 297 mm, Duplex automático: Digitalização: sim; Cópia: sim; Fax. Garantia: 01 ano. <b>MODELO: Workforce Pro WF-C5810</b> <b>MARCA: Epson</b>	5.712,63	5.712,63
11	1	Unid.	<b>IMPRESSORA HP: IMPRESSORA MULTIFUNCIONAL JATO DE TINTA:</b> Tipo: impressora multifuncional a jato de tinta. Funções: Impressão, cópia, digitalização e fax; Velocidade de impressão: Preto e Branco ISSO: até 24ppm; Colorido ISO: até 20 ppm; Qualidade de Impressão: Preto e Branco 1205 1200 dpi, Colorido 4800 x 1200 dpi; Ciclo de Trabalho Mensal A4: 30.000 páginas; Volume Mensal Recomendado: até 2.000 impressões; Velocidade do Processador: 1,2GHz; Conectividade: 1-USB 2.01 Host USB (impressão de JPEG, TIFF, DPOF 1.1, Exif 2.3, PNG), 1-	2.486,34	2.486,34



SÓnote Soluções em Tecnologia Ltda  
 CNPJ: 37.338.161/0001-08  
 Rua: das Industrias, 56 - Parque Iroí  
 Presidente Castelo Branco-PR  
 E-mail: atendimento@sonote.com.br

			<p>Ethernet, 1-Wireless 802.11 b/g/n, 1-portta de modem RJ-11; Capacidade da Memória Padrão: 512MB (mínima e máxima); Capacidade de Entrada de Papel: 250 Folhas; Capacidade Máxima de Saída de Papel: 100 Folhas; Impressão Frente e Verso Automática; Recurso de impressão móvel; Tamanhos de Ppapel Suportado: A4, Carta, Ofício, Executivo, Meio carta, 7,62 x 12,7 cm – 10,16 x 15,24 cm – 12,7 x 17,78 cm – 13 x 18 cm – 20,32 x 25,4 cm – 10 x 15 cm, Foto 2L, Envelope ( n° 10, Monarch, 5,5 bar), Cartão; Tipo de Scanner: Vidro, ADF de passagem única Digitalização, ADF Duplex; Formato dos arquivos digitalizados: JPG, DMP, TIFF, RTF, TXT, PNG, PDF; Resolução da Digitalização Óptica: até 1200 dpi; Profundidade de bits: 24 bits; Tamanho da Digitalização: 215.9 x 297 mm (máximo), ADF 215 x 355 mm (máximo), ADF 127 x 127 mm (máximo); Velocidade de digitalização (normal, A4): até 15 ipm (200 ppi, preto e branco) até 8 ipm (200 ppi, em cores); Capacidade do alimentador automático de documentos: 35 folhas; Velocidade de Cópia ( Rascunho): até 32cpm (P/B), até 32cpm(cor); Configurações de redução/ampliação: 25 até 400%; Envio / Recepção de Fax: Sim, colorido; Alimentação: Tensão de entrada: 100 a 240 VCA(+/- 10%), 50 A 60 Hz; INCLUI: Cartuchos de tinta preto e coloridos, CD de instalação, Cabo de Alimentação, Cabo de Telefone, Cabo USB. Garantia: 01 ano.  <b>MODELO: OfficeJet Pro 9020 1MR69C Multifuncional com Wireless</b>  <b>MARCA: HP</b></p>		
14	10	Unid.	<p><b>ARMAZENAMENTO:</b> SSD com capacidade de 240 GB, conexão SATA, velocidade de leitura: 545MB/s, velocidade de gravação: 430MB/s. Garantia: 01 ano.  <b>MODELO: WDS240G3G0A</b>  <b>MARCA: Western Digital</b></p>	151,88	1.518,80
15	1	Unid.	<p><b>HD EXTERNO 1TB:</b> Capacidade 1TB, Interface: USB 2.0/3.0, Velocidade de transferência de dados: até 480 Mb/seg, Formatado em NTFS para Windows 10, Windows 8.1 ou Windows 7. Tipo de HD: Portátil.Incluso: 01 Cabo USB 3.0. Garantia: 01 ano.  <b>MODELO: STKM1000400 1TB</b>  <b>MARCA: Seagate</b></p>	440,67	440,67
16	2	Unid.	<p><b>HD EXTERNO 4TB:</b> Capacidade 4TB, Interface: USB 2.0/3.0, Velocidade de transferência de dados: até 480 Mb/seg, Formatado em NTFS para Windows 10, Windows 8.1 ou Windows 7. Incluso: 01 Cabo USB 3.0. Garantia: 01 ano.  <b>MODELO: STKM4000400 4TB</b>  <b>MARCA: Seagate</b></p>	823,57	1.647,14
17	3	Unid.	<p><b>SWITCH 16 PORTAS:</b> 16 portas Gigabit Ethernet 10/100/1000, Padrões: IEEE 802.3 - 10BASE-T/ IEEE 802.3u - 100BASE-TX/ IEEE802.3ab 1000BASE-T/ IEEE 802.1p - Priority Queueing (QoS)/ IEEE 802.3az - Energy Efficient Ethernet, QoS, Protocolo: CSMA/CD, Capacidade comutação (Backplane): 32 Gbps, Taxas de transferência: Ethernet: 10 Mbps (half duplex)/ 20 Mbps (full duplex)/ Fast Ethernet: 100 Mbps (half duplex), 200 Mbps (full duplex)/ Gigabit Ethernet: 2000 Mbps (full duplex, Taxa de encaminhamento de pacotes: 10Mbps: 14.880pps/ 100Mbps: 148.800pps/ 1000Mbps: 1.488.000pps, Taxa de latência: 4,7 µs, Tabela de endereço MAC: 8 K (Aprendizado e atualização automática), Auto MDI/MDI-X: Detecção automática do padrão do cabo (normal/crossover), Alimentação do switch: 100 a 240 Vac /</p>	714,33	2.142,99



SÓnote Soluções em Tecnologia Ltda  
CNPJ: 37.338.161/0001-08  
Rua: das Industrias, 56 - Parque Iroi  
Presidente Castelo Branco-PR  
E-mail: atendimento@sonote.com.br

			50-60 Hz (Bivolt Automático), Material: Aço, Certificações: Anatel OCP 61222. Garantia: 01 ano. <b>MODELO: TL-SG1016</b> <b>MARCA: TP-Link</b>		
19	2	Unid.	<b>HD 2TB:</b> Capacidade 2TB; Interface: SATA de 6 Gb/s; Formatação avançada: sim; Tamanho físico: 3,5 polegadas; compatíveis com RoHS: Sim; Classe de desempenho (RPM): 5400 RPM; Cache: 64MB; MTBF (horas): 1.000.000; Taxa de carga de trabalho anual: 180 TB/ano; Ciclos de carga/descarga: 300.000; Taxa de erros (não recuperáveis): <1 em 10; Consumo operacional: 4,4W. Garantia: 01 ano. <b>MODELO: WD20PURZ</b> <b>MARCA: Western Digital</b>	479,81	959,62
21	1	Unid.	<b>PROJETOR:</b> SISTEMA DE PROJEÇÃO: Tecnologia 3LCD 3 chips com modo de projeção frontal, traseiro e teto. Método de projeção: Matriz ativa TFT de polissilício. Número de pixels: 786,432 dots. Resolução nativa: 1024x 768(XGA), Redimensionar:1280 x 800 (WXGA), 1280 x 960 (SXGA2), 1280 x 1024 (SXGA3) 1366 x 768 (WXGA60-3), 1400 x 1050 (SXGA+), 1440 x 900 (WXGA+). Brilho em cores/branco: 3.400 lumens. Tipo de lâmpada: 210W UHE. Correção de Keystone: Automático: Vertical: ±30 graus, slider: Horizontal: ±30 graus. Zoom óptico (manual) / Foco (manual): Numero F 1,44. Zoom digital: 1-1.35. Distancia focal: 16,7mm. Distância de projeção/ tamanho da tela: 30" a 350" (0,76 a 10,34 m). Plug 'n Play USB: Projetor compatível com computadores Windows e Mac. Alto-falante integrado de 5W. Reprodução das cores: Até 1 bilhão de cores. Relação de contraste: Até 15.000:1. Ruído do ventilador: 28 dB / 37 dB. Quick Corner. CONECTIVIDADE: Entrada no computador 2x D-sub 15pin. RCA Vídeo In x1 Amarelo. HDMI x1. Saida do computador x1 D-sub 15pin. Entrada de áudio: x1 Branco, x1 vermelho. Stereo mini – Entrada x2. Stereo Mini – Saida x1. RS-232C x1. USB tipo B (Para atualização Firmware) x1. ENERGIA: 100 V - 240 V AC +/- 10%, 50Hz/60 Hz. Garantia: 01 ano. <b>MODELO: Powerlite E20</b> <b>MARCA: Epson</b>	4.966,33	4.966,33
22	2	Unid.	<b>MINI PC:</b> Linha NUC, Porcessador Core I3 10 Geração ou superior, Placa Gráfica Integrada ao CPU, 01 Memória DDR4 8GB 2666Mhz, 01 Disco SSD 240GB M.2 NVME, Leitor de cartão SDXC, Sídas de vídeo: 01 HDMI 2.0a / 01 Display Port 1.2 via Thunderbolt, 01 USB-C port, Suporta até 03 telas em 4k, Placa de Video Intel UHD Graphics, 300 MHz / 1.0HGz, Rede: Lan: 10/100/1000 Mbps, Wi-fi6, Bluetooth v5, Conectividade: 01 USB 3.1 Type-C na parte frontal / 01-USB 3,1 tipo A na parte frontal / 02 USB 3.1 tipa A na parte traseira, Audi 7.1 Multi canais via HDMI ou Thunderbolt 3, Fonte externa de 90watts, Suporte para trava keington, Acompanha suporte Vesa 75x75 / 100x100, Windows 11. Garantia: 01 ano. <b>MODELO: Bxnuc10i3fnhnb</b> <b>MARCA: Intel</b>	3.184,49	6.368,98

**VALOR TOTAL: R\$ 111.958,99 (cento e onze mil, novecentos e cinquenta e oito reais e noventa e nove centavos)**

A apresentação da proposta implicará na plena aceitação das condições estabelecidas neste edital e seus anexos.

Rua das Industrias, 56 e-mail: atendimento@sonote.com.br / WhatsApp: 98418-7905



SÓnote Soluções em Tecnologia Ltda  
CNPJ: 37.338.161/0001-08  
Rua: das Industrias, 56 - Parque Iroí  
Presidente Castelo Branco-PR  
E-mail: atendimento@sonote.com.br

Presidente Castelo Branco, 01 de agosto de 2023

---

SÓNOTE SOLUÇÕES EM TECNOLOGIA LTDA  
João Marcelo Gonçalves – Sócio administrador  
RG: 5.188.823-5  
CPF: 899.009.019-91



# Impressora HP DesignJet T250

Impressão fácil e acessível com as menores plotters do mundo<sup>1</sup>



## Extrema simplicidade

- Economize tempo com o envio mais fácil de trabalho do mundo — envie vários arquivos com um clique com o software HP Click.<sup>3</sup>
- Imprima com a confiança de que obterá os resultados esperados com um driver intuitivo e pré-visualização real de impressão.
- Com um acessório opcional, imprima projetos em vários tamanhos A3/B e A1/D sem alternar manualmente a fonte de mídia.

## Adapta-se ao seu escritório e orçamento

- Economize espaço com as menores plotters do mundo<sup>1</sup> desenvolvidas para se adaptar ao seu escritório.
- Use até 95% menos tinta para manutenção de rotina em comparação com o concorrente e obtenha até 100 páginas A1/D extras por mês.<sup>2</sup>
- O design mais sustentável reduz CO<sub>2</sub>e até 7,3 toneladas/ano por unidade vendida usando até 30% de plástico reciclado.<sup>4</sup>

## Adapta-se ao seu jeito de trabalhar

- Evite a espera ao lado da impressora com a impressão em alta velocidade de até 30 segundos por desenho de linhas A1/D.
- Seja mais produtivo. Economize tempo desde a preparação até a impressão final do trabalho imprimindo seus projetos até 2x mais rápido.<sup>5</sup>
- Imprima seus trabalhos e gerencie sua plotter, praticamente de qualquer lugar, a qualquer momento com o aplicativo HP Smart.
- Obtenha resultados de alta qualidade — As tintas HP Bright Office permitem até 31% mais precisão de linha e até 65% mais gama de cores.<sup>6</sup>

Para obter mais informações, visite <http://www.hp.com/go/designjett250>

Impressora habilitada para segurança dinâmica. Somente para uso com cartuchos que utilizam um chip original HP. Os cartuchos com chips que não são HP podem não funcionar, e aqueles que funcionam hoje podem não funcionar no futuro. Veja mais em: <http://www.hp.com/go/learnaboutsupplies>

<sup>1</sup> As impressoras HP DesignJet série T200 são até 38% menores em comparação com alternativas concorrentes com tamanho e recursos comparáveis em janeiro de 2020. As menores plotters de grande formato do mundo com base na maioria das áreas compactas.

<sup>2</sup> Com base nos testes internos da HP, em janeiro de 2020, comparando a impressora HP DesignJet série T200 e as impressoras Canon TM-200 e TM-300, em termos de tinta usada durante limpezas de cabeça de impressão de rotina.

<sup>3</sup> Impressão com um clique com o software HP Click. Aplicável a arquivos PDF, JPEG, TIFF, DWF e HP-GL/2.

<sup>4</sup> Design mais sustentável comparado a modelos de impressora anteriores (impressora HP DesignJet série T100) substituídos pela impressora HP DesignJet série T200. Com base em cálculos de acordo com a ISO 14040/14044 Avaliações de Ciclo de Vida Útil usando ReCIPe (H) v. 1.1 (2016) no software GaBi 8.5 (2018) e expandido para refletir a previsão de vendas anuais.

<sup>5</sup> Impressão com três cliques com o software HP Click em comparação com até 11 cliques com alternativas concorrentes ao imprimir 5 arquivos de tamanhos diferentes. Aplicável a arquivos PDF, JPEG, TIFF, DWF e HP-GL/2. Baseado em testes, a impressora HP DesignJet T250 de 24 polegadas, desde a preparação até a impressão de trabalhos, é 2x mais rápida que as alternativas concorrentes com tamanho e recursos comparáveis em janeiro de 2020.

<sup>6</sup> Até 31% mais precisão de linha com base nos testes internos da HP, em setembro de 2019, de retidão de linha vertical de 1 pixel comparando impressões da impressora HP DesignJet série T200 e impressora Canon TM-305 em papel comum usando modos de impressão rápida/rascunho equivalentes. Até 65% mais gama de cores nos testes internos da HP, em setembro de 2019, de volume de gama de cores comparando impressões da impressora HP DesignJet série T200 e impressora Canon TM-305 em papel comum Océ 75gsm usando modos de impressão rápida/rascunho equivalentes.

## Especificações técnicas

Imprimir	
Velocidade de impressão	30 s/página em A1, 76 impressões em A1 por hora <sup>1</sup>
Resolução de impressão	Até 2400 x 1200 dpi otimizados
Tecnologia	Jato de Tinta Térmico HP
Margens	Rolo: 5 x 5 x 5 x 5 mm Folha: 5 x 5 x 5 x 5 mm
Tipos de tinta	Baseado em tinta (C, M, Y); baseado em pigmentos (K)
Rendimento de páginas	20 ml de tinta rendem 101 páginas A1/D, levando em conta rotinas de manutenção <sup>2</sup>
Gota de tinta	5,5 pl (C, M, Y), 12 pl (K)
Cabeças de impressão	1 (ciano, magenta, amarelo, preto)
Bocais da cabeça de impressão	1376
Precisão de linha	±0,1% <sup>3</sup>
Largura mínima de linha	0,02 mm
Densidade óptica máxima	8 L* min/2,10 D <sup>4</sup>
Suportes de impressão	
Manuseio	Alimentação de folhas, alimentação por rolo, cortador horizontal automático
Tamanho do rolo	279 a 610 mm
Tamanho da folha	210 x 279 a 610 x 1897 mm
Folhas-padrão	A4, A3, A2, A1
Gramatura	60 a 280 g/m <sup>2</sup>
Espessura	Até 0,3 mm
Aplicativos	Desenho de linhas; Apresentações; Renderizações
Memória	512 MB
Disco rígido	Nenhum/nenhuma
Conectividade	
Interfaces	Gigabit Ethernet (1000Base-T), USB 2.0 de alta velocidade, Wi-Fi 802.11
Linguagens de impressão (padrão)	JPEG, URF
Drivers	Driver de rasterização para Windows e macOS
Dimensões (largura x profundidade x altura)	
Impressora	1013 x 440 x 285 mm
Embalagem	1155 x 575 x 405 mm
Peso	
Impressora	21,5 kg
Embalagem	28 kg
Conteúdo da caixa	
Impressora HP DesignJet T250 24 polegadas, cabeça de impressão, cartuchos de tinta introdutórios, eixo, guia de referência rápida, pôster de configuração, cabo de alimentação	
Software e soluções HP	
HP Click, HP Smart app, HP Print Preview para Windows, HP Easy Start, HP DesignJet Utility para Windows, HP Support Assistant	
Impressão remota habilitada	Sim
Impressão de múltiplos tamanhos em um clique	Sim
Variações ambientais	
Plástico reciclado na impressora	30%
Temperatura de funcionamento	5 a 40 °C
Umidade de funcionamento	20 a 80% RH
Altitude operacional	Até 3000 m
Temperatura de armazenamento	-25 a 55°C
Acústica	
Pressão sonora	42 dB(A) (em operação), <16 dB(A) (ocioso)
Potência sonora	5,8 B(A) (em operação), <3,4 B(A) (ocioso)
Alimentação	
Consumo	<35 watts (imprimindo), <5,6 W (pronta), <2,1 watts (suspensão), <0,2 watt (em espera)
Requisitos	Tensão de entrada (escala automática): 100-240V (±10%), 50/60Hz (±3Hz), 1200mA máx
Certificação	
Segurança	Argentina (IRAM); México (NYCE)
Eletromagnético	Em conformidade com os requisitos Classe B, incluindo: EUA (regras da FCC), Canadá (ICES)
Ambiental	ENERGY STAR, EPEAT Gold
Garantia	
	Garantia limitada de 1 ano para o hardware

## Informações para pedidos

Produto	
5HB06A	Impressora HP DesignJet T250 24 polegadas
Acessórios	
3C753A	Pedestal para impressora HP DesignJet T200/T600 24"
8AJ60A	Alimentador automático de folha para HP DesignJet T200/T600
9GF94A	Protetor de rolo para HP DesignJet T200/T600 24"
B3Q36A	Eixo para HP DesignJet 24"
Suprimentos de impressão originais HP	
3ED58A	Kit de substituição de cabeça de impressão HP 713 DesignJet
3ED67A	Cartucho de tinta HP 712 29 ml ciano DesignJet
3ED68A	Cartucho de tinta HP 712 29 ml magenta DesignJet
3ED69A	Cartucho de tinta HP 712 29 ml amarelo DesignJet
3ED70A	Cartucho de tinta HP 712 38-ml preto DesignJet
3ED71A	Cartucho de tinta HP 712 80-ml preto DesignJet
3ED77A	Cartucho de tinta HP 712 29 ml ciano DesignJet, pacote com 3
3ED78A	Cartucho de tinta HP 712 29 ml magenta DesignJet, pacote com 3
3ED79A	Cartucho de tinta HP 712 29 ml amarelo DesignJet, pacote com 3

Use as cabeças de impressão, os materiais de impressão de grandes formatos e as tintas originais HP para experimentar alta qualidade consistente e desempenho confiável que permitem menos páginas. Esses componentes essenciais foram projetados em conjunto como um sistema de impressão otimizado para fornecer precisão de linha, bem como os cartuchos originais HP foram elaborados para maximizar a vida útil das cabeças de impressão HP. Proteja seu investimento na impressora HP usando cartuchos originais HP para proteção integral da garantia HP. Para mais informações, acesse [hp.com/go/OriginalHPInks](http://hp.com/go/OriginalHPInks).

### Materiais originais de impressão de grande formato HP

Q1396A Papel bond HP universal (certificado FSC®) (reciclável) 610 mm x 45,7 m  
C6019B Papel revestido HP (certificado FSC®) (reciclável) 610 mm x 45,7 m  
C6029C Papel revestido de gramatura extra HP (certificado FSC®) (reciclável) 610 mm x 30,5 m

Para todo o portfólio de materiais de impressão HP de grande formato, consulte [HPLFMedia.com](http://HPLFMedia.com).

### Serviço e suporte

UD5F8E Suporte HP no local, no próximo dia útil, por 2 anos  
UD5F9E Suporte HP no local, no próximo dia útil, por 3 anos  
UD5G0E Suporte HP no local, no próximo dia útil, por 4 anos  
UD5G1E Suporte HP no local, no próximo dia útil, por 5 anos  
UD5G2PE Suporte pós-garantia HP no local, no próximo dia útil, por 1 ano  
UD5G3PE Suporte pós-garantia HP no local, no próximo dia útil, por 2 anos

Os serviços de suporte HP oferecem serviços de instalação e suporte estendido (2,3,4 e 5 anos). Para mais informações, por favor visite <http://www.hp.com/go/cpc>

## Destaques ECO

- Certificação ENERGY STAR®<sup>1</sup> e registro EPEAT® Gold<sup>2</sup>
- Reciclagem gratuita, prática de cartuchos de tinta HP<sup>3</sup>
- Papéis com certificação FSC® e uma variedade de mídias HP recicláveis com um programa de devolução<sup>4</sup>
- Reduz CO<sub>2</sub>e até 7,3 toneladas/ano por unidade vendida usando até 30% de plástico reciclado<sup>5</sup>

Recicle o hardware da impressora, as impressões e os suprimentos de impressão elegíveis. Descubra como em nosso site: <http://www.hp.com/ecosolutions>

<sup>1</sup> ENERGY STAR e a marca ENERGY STAR são marcas comerciais registradas de propriedade da Agência de Proteção Ambiental dos EUA.

<sup>2</sup> Registro EPEAT® quando aplicável. O registro EPEAT varia de acordo com o país. Consulte <http://www.epeat.net> para ver o status de registro por país.

<sup>3</sup> Visite <http://www.hp.com/recycle> para ver como participar e para conhecer os recursos e disponibilidade do programa HP Planet Partners; o programa pode não estar disponível em sua área.

<sup>4</sup> Código de licença da marca comercial BMG FSC®-C115319, consulte <http://www.fsc.org>. Código de licença da marca comercial HP FSC®-C017543, consulte <http://www.fsc.org>. Nem todos os produtos com certificação FSC® estão disponíveis em todas as regiões. Muitos materiais de impressão HP podem ser reciclados através de programas comumente disponíveis. Para obter informações sobre os materiais de impressão em grandes formatos HP, visite <http://www.HPLFMedia.com>.

<sup>5</sup> Design mais sustentável comparado a modelos de impressora anteriores (Impressora HP DesignJet série T500) substituídos pela impressora HP DesignJet série T600. Com base em cálculos de acordo com a ISO 14040/14044 Avaliações de Ciclo de Vida Útil usando ReCiPe (H) v. 1.1 (2016) no software GaBi 8.5 (2018) e expandido para refletir a previsão de vendas anuais.

<sup>1</sup> Tempo de impressão mecânica. Impresso em modo rápido com Economode ativado, usando papel Bright White HP a jato de tinta (comum) e tintas originais HP. O desempenho real pode variar com base em uma variedade de condições, incluindo, mas não se limitando à configuração da rede.

<sup>2</sup> Cálculo feito levando em consideração duas limpezas e tintas de cabeça de impressão normal em um geseho A1/D CAD com linhas em preto e cores e uma cobertura de pixel de 5,2%.

<sup>3</sup> ±0,1% do comprimento específico do vetor ou ±0,2 mm (o que for maior) a 23 °C (73 °F), 50 a 60% de umidade relativa, em material de impressão /E em modo Melhor ou Normal com alimentação a partir de rolo de papel revestido de alta gramatura HP com tintas HP originais.

<sup>4</sup> Com mídia fotográfica brilhante de secagem instantânea HP Premium e tintas HP originais.

<sup>5</sup> Design mais sustentável comparado a modelos de impressora anteriores (Impressora HP DesignJet série T500) substituídos pela impressora HP DesignJet série T600. Com base em cálculos de acordo com a ISO 14040/14044 Avaliações de Ciclo de Vida Útil usando ReCiPe (H) v. 1.1 (2016) no software GaBi 8.5 (2018) e expandido para refletir a previsão de vendas anuais.

<sup>6</sup> Pode ser reciclado através de programas de reciclagem disponíveis publicamente.







/ Combos / MK120 Corded Keyboard and Mouse Combo

## MK120 CORDED KEYBOARD AND MOUSE COMBO

Combinção de USB plug-and-play



COMPRAR DE LOGI LOJA

Um teclado e mouse de tamanho normal oferecem um design familiar e fácil de usar que funciona assim que sai da caixa. Basta conectar esta combinação com fio via USB e pronto.

### Especificações e detalhes

#### Dimensões

##### Teclado

**Altura:** 155 mm

**Largura:** 450 mm

**Profundidade:** 23,5 mm

**Peso:** 550 g

**Comprimento do cabo:** 150 cm

##### Mouse

**Altura:** 113 mm

**Largura:** 62 mm

**Profundidade:** 38 mm

**Peso:** 90 g

**Comprimento do cabo:** 180 cm

### Especificações técnicas

#### Teclado

Design resistente a derramamentos <sup>1</sup>

Altura do teclado ajustável

Teclado numérico de 10 teclas

Luz indicadora da tecla Caps Lock

Luz indicadora da tecla Num Lock

Até 10 milhões de toques de tecla (exclui a tecla de bloqueio numérico)

**Tipo de tecla:** Perfil profundo

#### Mouse

**Tecnologia do sensor:** Rastreamento óptico

**Número de botões:** 3 (clique esquerdo/direito, clique no botão do meio)

**Rolagem:** line-by-line

**Roda de rolagem:** Sim, óptica

#### Sustentabilidade

**Partes de plástico do mouse:** 72% de material reciclado pós-consumidor <sup>2</sup>

**Partes de plástico do teclado:** 54% de material reciclado pós-consumidor <sup>3</sup>

**Pegada de carbono do produto:** 5.03 kg CO2e

Certificado de carbon neutral

#### Informações sobre garantia

Garantia de hardware limitada de três anos

#### Código do produto

920-004429

#### Compatibilidade

+

#### Conteúdo da caixa

+

#### Suporte

+

## SIMPLICIDADE CONFIÁVEL

Fazer as coisas deve ser simples. Isso é o que torna o MK120 Combo o ajuste certo. Um teclado e mouse de tamanho normal oferecem um design familiar e fácil de usar que funciona assim que sai da caixa. Basta conectar esta combinação com fio via USB e pronto.



#### RECURSOS PRINCIPAIS

Imagem em close up do teclado numérico do MK120

### TECLADO EM TAMANHO NORMAL

Este teclado de tamanho completo com teclado numérico integrado torna a entrada de dados, cálculos e navegação muito fáceis. A barra de espaço curva junto com as teclas de fácil leitura fornecem uma experiência de digitação confortável e familiar.

Uma mão segurando um camundongo ambidestro

### CONFORTO PARA AMBAS AS MÃOS

Um mouse ambidestro de tamanho real oferece rastreamento suave e uma forma curva para apoiar a palma da mão, para navegação fácil e confortável.

**DESCUBRA LOGITECH DESK MAT** >

## PLUG & PLAY FÁCIL

Tanto o teclado quanto o mouse funcionam imediatamente. Basta conectar na porta USB e está pronto para uso. Sem downloads, sem configuração, sem complicação.

**NÃO USE FIOS COM O MK270 >**

Visão lateral do teclado resistente a derramamentos

### TECLADO RESISTENTE A DERRAMAMENTOS

Design à prova de derramamentos<sup>4</sup>, suas teclas duráveis e seu suporte ajustável resistente, este teclado foi feito para durar.



Combinção de mouse e teclado com fio

### DURÁVEL E CONFIÁVEL

Com uma garantia de 3 anos incluída,, o MK120 é construído com os mesmos padrões de alta qualidade e confiabilidade que fizeram da Logitech a líder global em mouses e teclados<sup>5</sup>.



**O PLÁSTICO DEVE TER MAIS DE UMA VIDA ÚTIL**

PARA ESCOLAS

+

PARA OS NEGÓCIOS

+

ENCONTRE PRODUTOS ADEQUADOS A VOCÊ

		Descrição	Conectividade	Multidispositivos	Tamanho	Duração da bateria	Compatibilidade	Software Logitech Options	Sensação c digitação (teclado)	
	<b>MK120 CORDED KEYBOARD AND MOUSE COMBO</b>	Combinação de USB plug-and-play	Com cabo	Não	Teclado: Tamanho normal (com teclado numérico) Mouse: Tamanho normal	Com cabo	Windows	Não	Teclas com perfil profundo	Sim
	<b>MK270 WIRELESS KEYBOARD AND MOUSE COMBO</b>	Combinação sem fio de tamanho normal	USB sem fio	Não	Teclado: Tamanho normal (com teclado numérico) Mouse: Pequenas	Teclado: 36 meses Mouse: 12 meses	Windows, ChromeOS	Sim (somente mouse)	Teclas com perfil profundo	Sim
	<b>MK540 ADVANCED</b>	Instantaneamente familiar. Simplesmente avançado.	USB Unifying sem fio	Não	Teclado: Tamanho normal (com teclado numérico) Mouse: Tamanho normal	Teclado: 36 meses Mouse: 18 meses	Windows, ChromeOS	—	Teclas com perfil profundo	Sim

## DÉCADAS DE EXPERIÊNCIA EM DESIGN

Com mais de 22 anos de experiência em projetos de teclados e mouses de alta qualidade, nós cuidadosamente projetamos, desenvolvemos, prototipamos e estudamos todos os componentes essenciais de nossos dispositivos, desde as tecnologias básicas até o conforto e ergonomia de seu design.

Nós nos esforçamos para fornecer a cada indivíduo sua experiência de digitação e navegação ideal, de acordo com sua estatura, estilo de vida e espaço na mesa.

## PRODUTOS RECOMENDADOS PARA VOCÊ





### LOGITECH DESK MAT - STUDIO SERIES

Tapete de mesa lindo e confortável com base antiderrapante e design resistente a derramamentos



### C270 HD WEBCAM

Videochamadas básicas em HD 720p



#### SOBRE

[História da Logitech](#)

[CARREIRAS](#)

[Investidores](#)

[Blog](#)

[Imprensa](#)

[Fale conosco](#)

#### VALORES

[Impacto Social](#)

[Sustentabilidade](#)

[Reciclagem](#)

#### CLIENTES

[Preferências de e-mail](#)

DIGITE O ENDEREÇO DE E-MAIL

Sim, quero receber notícias e e-mails sobre produtos.  
Leia nossa [política de privacidade](#).

Brasil

©2023 Logitech. Todos os direitos reservados

[Termos de uso](#)

[Política de privacidade da Web](#)

[Política de privacidade do produto](#)

[Configurações de cookie](#)

[Mapa do site](#)

0

Faça seu login ou cadastre-se

TECLADOS E COMBOS

Seu carrinho está vazio

Teclados Combos

Navegue por nossa loja e encha seu carrinho com as melhores

MOUSES

ofertas!

Mouses

Apresentador

Mouse Pads

GAMING

Mouses

Mouse Pads

Seu e-mail ou CPF

Headsets para Console

Headsets para Mobile

Fones de Ouvido In Ear

Sua senha

WEBCAMS

ACESSÓRIOS

Vídeo

Entrar

ÊNCIA

Esqueci minha senha

Conference Cams

WebCams

Headsets

Speakerphone

Headsets para Pc

Fone de Ouvido Bluetooth

ÁUDIO

Caixas de Som multimídia

Caixas de Som portáteis

MICROFONES

VESTUÁRIO

KITS ESPECIAIS

OUTROS

GARANTIA

Cadastre-se em nossa loja para acompanhar pedidos e finalizar suas compras com

logitech	agilidade!
Logitech	Cadastrar
Logitech	ULTIMATE
Logitech	Logitech

## Caixa de som Multimedia Logitech S-150

Sistema 2.0 e Conexão 3,5mm



## Caixa de som Multimedia Logitech S-150

Sistema 2.0 e Conexão 3,5mm

SKU: 980-001004  
EAN: 097855110299  
Garantia: 2 anos

5 de 5 (1)

Clique e veja!

Avise-me quando este produto  
estiver disponível

A caixa de som Logitech S-150 oferece áudio digital - sem a necessidade de uma fonte de alimentação externa volumosa - para que você possa desfrutar de música, filmes e chamadas de vídeo em som estéreo instantaneamente puro. Basta conectar o plugue USB ao seu laptop e você estará pronto para começar. Os controles de volume e energia estão convenientemente localizados e fáceis de usar. Quando você está em movimento, o estojo de viagem protege a caixa de som dentro de sua bolsa ou pasta.

## LIMPE ESTEREO FEITO SIMPLES

Este design fino e leve do alto-falante oferece controles simples e configuração fácil para uma experiência auditiva conveniente. Alto-falantes compactos e móveis permitem personalizar facilmente a sua configuração.

Fale  
conosco via  
WhatsApp



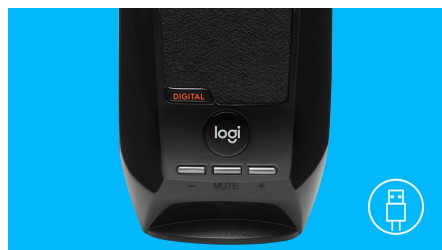

## ÁUDIO E POTÊNCIA USB

A conexão é simples e rápida. Basta conectar os alto-falantes à porta USB-A do computador. Um LED laranja permanece aceso quando os alto-falantes estão ligados. Desconecte o cabo USB-A para desligar.

## CONTROLES FÁCEIS

Mantivemos os controles realmente simples: volume e mudo. Ambos estão convenientemente localizados na parte frontal do alto-falante direito, para que você possa ajustar facilmente sua experiência de áudio.



## SLIM DESIGN

São leves e fáceis de movimentar, para que você possa acomodar sua configuração e obter um som perfeito onde quer que esteja.

<b>Requisitos de sistema</b>	Computador com porta USB-A disponível
<b>Informações sobre garantia</b>	Garantia de hardware limitada de 1 anos
<b>Especificações técnicas</b>	Watts totais (pico): 2.0W Watts totais (RMS): 1,2W Entrada USB-A para alimentação e áudio
<b>Dimensões</b>	<b>Alto-falantes satélite</b>  Altura x Largura x Profundidade: 6,22 pol. (158 mm) x 2,68 pol (68 mm) x 2,52 pol (64 mm) Peso: 1,41 oz (0,4 kg) <b>Cabo de alimentação USB</b>

Fale conosco via WhatsApp

Comprimento do cabo: 3,93 pés  
(120 cm)

**Alto-falantes de conexão a cabo**

Comprimento do cabo: 2,62 pés (80 cm)

Botões de aumento e redução de volume localizados no alto-falante direito

Botão Mudo / Ruído localizado no alto-falante direito

Luz indicadora de energia: luz LED âmbar na frente do alto-falante direito.

**Avaliações de Clientes**

Guia

Avaliações

1 avaliação

(1)

(1)

(0)

(0)

(0)

Nota **5.0** de 5

1 avaliação

0 avaliações

(veja todas as avaliações)

Avaliações reais, auditadas por

E-mail: [contato@logitechstore.com.br](mailto:contato@logitechstore.com.br)

Política de Cupom  
FAQ

Ultimate Ears  
Sattek

**INFORMAÇÕES ADICIONAIS**

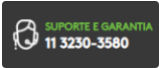

**FATURAMENTO PARA EMPRESAS** | **BOLETO 28DDL**  
mínimo R\$2.000,00

**CERTIFICADOS E SEGURANÇA**



**REDES SOCIAIS**



**FORMAS DE ENVIO**

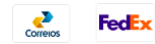

**IMPORTANTE:**

**NÃO ATENDEMOS REVENDAS.**

Vendas sujeitas à análise confirmação de dados. Preços e condições comerciais estão sujeitos à alteração sem aviso prévio. As imagens dos produtos são meramente ilustrativas.

**BOLETO FATURADO:** Faturamento para empresas através de boleto 28 dias com valor mínimo de R\$ 2.000,00. Sujeito à análise de crédito.

Sob concessão da Logitech do Brasil CNPJ/MF sob o nº 08.573.862/0001-15 esta loja é operada por E-CrownGroup e toda a responsabilidade decorrente da venda dos Produtos desta loja ou do uso desta loja online é responsabilidade exclusiva da E-CrownGroup.

Fale conosco via  
WhatsApp

# Expansion<sup>®</sup>

DISCO PORTÁTIL  
Folha de especificações

## Disco portátil Seagate Expansion – armazenamento extra para o seu PC

O disco portátil Seagate® Expansion é compacto e perfeito para ser transportado. Adicione mais espaço de armazenamento instantaneamente ao seu computador e leve arquivos grandes nas suas viagens.

A instalação é simples e direta, bastando conectar um cabo USB e pronto. O disco é alimentado pelo cabo USB, dispensando uma fonte de alimentação externa. Além disso, ele é reconhecido automaticamente pelo sistema operacional Windows®, então não há software para instalar nem nada para configurar. Salvar arquivos é fácil — é só arrastar e soltar.

Aproveite ao máximo as velocidades de transferência de dados rápidas da interface USB 3.0 conectando o disco a uma porta USB 3.0 SuperSpeed. A interface USB 3.0 é compatível retroativamente com USB 2.0, proporcionando maior flexibilidade.





# Expansion

DISCO PORTÁTIL



## Especificações

Embalagem de revenda	Dimensões do produto		Dimensões da caixa		Dimensões da caixa principal		Dimensões do palete	
Capacidade	500 GB, 1 TB, 2 TB	3 TB, 4 TB	500 GB, 1 TB, 2 TB	3 TB, 4 TB	500 GB, 1 TB, 2 TB	3 TB, 4 TB	500 GB, 1 TB, 2 TB	3 TB, 4 TB
Comprimento (pol/mm)	4,61/117,00	4,61/117,00	5,51/140,00	5,59/142,00	7,01/178,00	7,01/178,00	48/1.219	48/1.219
Largura (pol/mm)	3,15/80,00	3,15/80,00	4,06/103,00	4,06/103,00	5,43/138,00	6,77/172,00	40/1.016	40/1.016
Altura (pol/mm)	0,58/14,8	0,82/20,90	1,22/31,00	1,56/39,50	4,57/116,00	4,57/116,00	43,27/1.099	43,27/1.099
Peso (lb/kg)	0,37/0,17	0,52/0,238	0,56/0,26	0,73/0,331	2,53/1,15	3,27/1,49	858,91/390,41	835,49/379,76
Quantidades								
Embalagens por caixa principal	4							
Caixas principais por palete	320 (500 GB, 1 TB, 2 TB), 240 (3 TB, 4 TB)							
Camadas no palete	8							
Requisitos do sistema								
Sistema operacional Windows® 10, Windows 8, Windows 7								
Porta USB 3.0 SuperSpeed (necessária para alcançar as velocidades de transferência do USB 3.0 ou compatibilidade retroativa com portas USB 2.0 com velocidades de transferência do USB 2.0) <sup>1</sup>								
O que está incluído								
Disco Seagate Expansion	Garantia limitada de 1 ano (AMER)							
Cabo USB 3.0 de 46 cm (18 pol)	Garantia limitada de 2 anos (EMEA)							
Guia de início rápido	Garantia limitada de 3 anos (APAC)							

Região	Produto	Capacidade <sup>2</sup>	Número do modelo	Código UPC	Código EAN	UPC da embalagem multipack
Mundial	Disco portátil Expansion	500 GB	STEA500400	763649064863	7636490063411	10763649064860
Mundial	Disco portátil Expansion	1 TB	STEA1000400	763649064870	7636490063428	10763649064877
Mundial	Disco portátil Expansion	2 TB	STEA2000400	763649064887	7636490063435	10763649064884
Mundial	Disco portátil Expansion	3 TB	STEA3000400	763649071939	7636490070488	10763649071936
Mundial	Disco portátil Expansion	4 TB	STEA4000400	763649071922	7636490070471	10763649071929

<sup>1</sup> A compatibilidade pode variar dependendo da configuração de hardware e do sistema operacional.

<sup>2</sup> Quando se referem à capacidade de disco, um gigabyte, ou GB, é igual a um bilhão de bytes e um terabyte, ou TB, é igual a um trilhão de bytes.

seagate.com

AMÉRICAS  
ÁSIA/PACÍFICO  
EUROPA, ORIENTE MÉDIO E ÁFRICA

Seagate Technology LLC 10200 South De Anza Boulevard, Cupertino, California 95014, Estados Unidos, +1 408 658 1000  
Seagate Singapore International Headquarters Pte. Ltd. 7000 Ang Mo Kio Avenue 5, Singapura 569877, +65 6485 3888  
Seagate Technology SAS 16-18 rue du Dôme, 92100 Boulogne-Billancourt, França, +33 1 41 86 10 00



SÓnote Soluções em Tecnologia Ltda  
CNPJ: 37.338.161/0001-08  
Rua: das Industrias, 56 - Parque Iroí  
Presidente Castelo Branco-PR  
E-mail: atendimento@sonote.com.br

### PROPOSTA COMERCIAL

A Prefeitura Municipal de Mercedes-PR

UASG: 985531

EDITAL DE LICITAÇÃO

PREGÃO ELETRÔNICO Nº. 64/2023

SÓNOTE SOLUÇÕES EM TECNOLOGIA LTDA, devidamente inscrita no CNPJ sob o nº 37.338.161/0001-08, estabelecida na Rua das Indústrias, nº 56, Parque Iroí, CEP 87180-000, na cidade de Presidente Castelo Branco, Estado do Paraná, telefone (44) 98418-7905, por intermédio de seu representante legal, o Sr. João Marcelo Gonçalves, portador da Carteira de Identidade nº 5.188.823-5 e do CPF nº 899.009.019-91, vem por meio desta, apresentar Proposta de Preços ao Edital de Pregão Eletrônico em epigrafe, conforme segue:

Item	Qtde.	Unid.	Descrição	Valor unit. (R\$)	Valor total (R\$)
15	1	Unid.	<b>HD EXTERNO 1TB:</b> Capacidade 1TB, Interface: USB 2.0/3.0, Velocidade de transferência de dados: até 480 Mb/seg, Formatado em NTFS para Windows 10, Windows 8.1 ou Windows 7. Tipo de HD: Portátil.Incluso: 01 Cabo USB 3.0. Garantia: 01 ano. <b>MODELO: STKM1000400 1TB</b> <b>MARCA: Seagate</b>	295,00	295,00

**VALOR TOTAL: R\$ 295,00 (duzentos e noventa e cinco reais)**

A apresentação da proposta implicará na plena aceitação das condições estabelecidas neste edital e seus anexos.

Presidente Castelo Branco, 02 de agosto de 2023

---

SÓNOTE SOLUÇÕES EM TECNOLOGIA LTDA  
João Marcelo Gonçalves – Sócio administrador  
RG: 5.188.823-5  
CPF: 899.009.019-91

**MAMUTIS LTDA**  
**44.468.854/0001-72**

**PREGÃO 64/2023 – MERCEDES - PR**

**PROPOSTA INICIAL E RELAÇÃO DOS PRODUTOS LICITADOS**

A empresa Mamutis Ltda CNPJ: 44468854/0001-72 apresenta, abaixo, proposta comercial inicial dos itens licitados deste pregão:

ITEM	DESCRIÇÃO	QTD	VALOR UNITÁRIO	VALOR TOTAL
03	<b>ROTEADOR WI-FI</b> - Suporte a Wi-Fi 6 (Bandas 2.4 e 5 GHz) Throughput Agregado de 5.3 Gbps (1) Porta RJ-45 GbE (PoE In) (*)- Garantia de 12 meses. <b>MARCA: UBIQUITI MODELO: U6 PRO</b>	7 UNID	1906,00	13342,00
05	<b>MONITOR 21,5"</b> LED IPS FHD; Tamanho do painel: 21,5 polegadas; Resolução Máxima: 1920 x 1080; Tempo de resposta: 5 ms (GTG); Brilho: 250 cd/m <sup>2</sup> ; Contraste: 5.000.000:1; <b>MARCA: LG MODELO: 22BN550Y-B AWZM</b>	10 UNID	1169,00	11690,00
18	<b>GRAVADOR DVR 8 CANAIS:</b> -8 canais e 1 HDD 1U AcuSense DVR -Redução de falsos alarmes por meio da classificação de alvos humanos e de veículos com base no aprendizado profundo -Eficiente tecnologia de compressão H.265 pro + -Capacidade de codificação de até 1080p a 15 fps -5 sinais de entrada adaptáveis #8203;#8203;(HDTV I / AHD / CVI / CVBS / IP) -Até 12 câmeras de rede podem ser conectadas. Especificações: Gravação: -Compressão De Vídeo: H.265 Pro + / H.265 Pro / H.265 / H.264 + / H.264 Resolução De Codificação Convencional: -Quando o modo 1080p Lite não está ativado - Para acesso de stream de 4 MP: -4 MP Lite a 15 fps 1080p lite / 720p / WD1 / 4CIF / VGA / CIF a 25 fps (P) / 30 fps (N) -Para acesso de fluxo de 3 MP: 3 MP / 1080p / 720p / VGA / WD1 / 4CIF / CIF a 15 fps <b>MARCA: HIKIVISION MODELO: IDS-7208HQHI-M1/S</b>	1 UNID	1019,00	1019,00
20	<b>CÂMERA SPEED DOME: SENSOR DE IMAGEM:</b> Tecnologia Starlight 1/2.8" 2Megapixel, 1920x1080. Obturador eletrônico: Automático e manual 1/1s – 1/30000s, Ajuste de imagem Brilho/ Contraste/ Saturação/ Nitidez/ Gama. Alcance de IR: 100 metros. LENTE: Distancia focal: 5 mm – 80 mm, Abertura máxima: F1.5 – F2.7, Ângulo de visão H: 57.7° - 4.5° V:32.7°– 2.6°, Zoom Óptico: 20X, <b>Marca: INTELBRAS Modelo: SPEED DOME VIP 3225 SD IA</b>	2 UNID	3745,00	7490,00
21	<b>PROJETOR: SISTEMA DE PROJEÇÃO:</b> Tecnologia 3LCD 3 chips com modo de projeção frontal, traseiro e teto. Método de projeção: Matriz ativa TFT de polissilício. Número de pixels: 786,432 dots. Resolução nativa: 1024x 768(XGA), Redimensionar:1280 x 800 (WXGA), 1280 x 960 (SXGA2), 1280 x 1024 (SXGA3) 1366 x 768 (WXGA60-3), 1400 x 1050 (SXGA+), 1440 x 900 (WXGA+). <b>MARCA: EPSON MODELO: POWERLITE E20</b>	1 UNID	4966,00	4966,00

O valor total da proposta inicial é de R\$38507,00 (trina e oito mil quinhentos e sete reais)



**MAMUTIS LTDA**  
**44.468.854/0001-72**

**Declaramos**, que em nosso preço estão incluídos todos os custos diretos e indiretos para o perfeito fornecimento, inclusive as despesas com mão de obra especializada ou não, encargos da legislação social trabalhista, previdenciária, da infortunística do trabalho e responsabilidade civil por quaisquer danos causados a terceiros ou dispêndios resultantes de impostos, taxas, regulamentos e posturas municipais, estaduais e federais, bem como todos os custos necessários para atendimento às exigências e determinações do Edital; enfim, tudo o que for necessário para a execução total e completa dos serviços, sem que nos caiba, em qualquer caso, direito regressivo em relação ao Município.

**Declaramos ainda, que:**

- a) Temos pleno conhecimento dos produtos a serem fornecidos; de acordo com todas as normas deste edital e seus anexos, notadamente quanto às exigências previstas no Termo de Referência – Anexo do Edital;
- b) Recebemos do Município todas as informações necessárias a elaboração da nossa proposta;
- c) Estamos cientes dos critérios de pagamento especificados no edital, com eles concordamos plenamente;
- d) Obrigamo-nos, ainda, caso nos seja adjudicado o objeto, a assinar o contrato ou documento equivalente dentro do prazo estabelecido, a contar da data de notificação do Município bem como atender a todas as condições prévias a sua assinatura, sob pena das sanções cabíveis;
- e) Declaramos que esta proposta tem o prazo de validade mínima de 60 (sessenta) dias.

Umuarama, 01 de agosto de 2023.

TERESINHA SALETE GIEHL  
RG: 3260442-0  
SÓCIA-ADMINISTRADORA  
CNPJ: 44468854/0001-72

**MAMUTIS LTDA**  
**44.468.854/0001-72**

**CATÁLOGO**

**ITEM 03 – Access Point U6**



Potência Máxima TX

2.4 GHz

5 GHz

22 dBm

26 dBm

MIMO

2.4 Ghz

5 GHz

2 x 2 (UL MU-MIMO)

4 x 4 (DL/UL MU-MIMO)

Taxa de Transmissão

2.4 Ghz

5 GHz

573.5 Mbps

4.8 Gbps

Ganho de Antena

2.4 Ghz

5 GHz

4 dBi

6 dBi

**ITEM 05 – Monitor LG 21.5' IPS, Full HD, HDMI/VGA, VESA, Ajuste de Altura**



Tela: 21,5'' Full HD IPS

- Cor: Preto

- Brilho: 250 cd/m<sup>2</sup>

- Tipo de Tela: IPS

- Brilho: 250 cd/m<sup>2</sup>

- Resolução Máxima: 1920 x 1080

- Contraste Estático: 1000:1

- Suporte de Cores: 16,7M

- Pixel Pitch: 0,24795 x 0,24795 mm

- Tempo de Resposta: 5ms

**MAMUTIS LTDA**  
**44.468.854/0001-72**

- Revestimento de Tela: Anti-Glare treatment (3H)

**ITEM 18 – Gravador Digital DVR 8 Canais Hikvision IDS-7208HQHI-M1/S**



Quantidade de canais: 8

Resolução máxima de vídeo: 1080p

Tipo de resolução: Full HD

Conectores de saída: HDMI, CVBS, RCA, VGA

Inclui HD: Não

Conectores de entrada: CVBS, HDTVI, HDCVI, AHD, RCA, IP

Capacidade de armazenamento: 10 TB

Tipos de controle: App

Com vídeo ao vivo: Sim

Com áudio bidirecional: Sim

Com sensor de movimento: Sim

Formatos de compressão de vídeo: H265 Pro+, H265 Pro, H.265, H.264, H264+

Modos de gravação: Contínuo, Detecção de movimento

**MAMUTIS LTDA**  
**44.468.854/0001-72**

**ITEM 20 – CÂMERA SPEED DOME INTELBRAS VIP 3225 SD IR IA**



Zoom óptico de 25X

» Inteligência Artificial embarcada

» Tecnologia Starlight

» Resolução 2 megapixels (1080p)

» Índice de proteção IP66

» Alimentação PoE Ativo (IEEE 802.3at)

» Foco dinâmico automático

» Autotracking

» Alcance de IR de 100m

**MAMUTIS LTDA**  
**44.468.854/0001-72**

**ITEM 21 – Projetor Epson Powerlite E20 3LCD, XGA, 3.400 Lumens**



- Sistema de projeção: Tecnologia 3LCD de 3 chips
- Modo de projeção: Frontal / traseiro / teto
- Método de projeção: Matriz ativa TFT de polissilício
- Número de pixels: 786,432 dots (1024 x 768) x 3
- Brilho em cores - Saída de luz colorida: 3.400 lumens<sup>2</sup>
- Brilho em branco - Saída de luz branca: 3.400 lumens<sup>2</sup>
- Razão de aspecto: 4:3
- Resolução nativa: 1024 x 768 (XGA)
- Redimensionar: 1280 x 800 (WXGA), 1280 x 960 (SXGA2), 1280 x 1024 (SXGA3) 1366 x 768 (WXGA60-3), 1400 x 1050 (SXGA+), 1440 x 900 (WXGA+)
- Tipo de lâmpada: 210 W UHE
- Razão de contraste: Até 15 000:1
- Reprodução de cor: Até 1,07 bilhão de cores
- Alcance do Throw-Ratio: 1.44 (Zoom: Wide), 1.95 (Zoom: Tele)
- Distância de projeção/ tamanho da tela: 30" a 350" (0,76 a 10,34 m)

# MAMUTIS LTDA

## 44.468.854/0001-72

PREGÃO 64/2023 – MERCEDES - PR

### PROPOSTA AJUSTADA E RELAÇÃO DOS PRODUTOS LICITADOS

A empresa Mamutis Ltda CNPJ: 44468854/0001-72 apresenta, abaixo, proposta comercial inicial dos itens licitados deste pregão:

ITEM	DESCRIÇÃO	QTD	VALOR UNITÁRIO	VALOR TOTAL
18	<b>GRAVADOR DVR 8 CANAIS:</b> -8 canais e 1 HDD 1U AcuSense DVR -Redução de falsos alarmes por meio da classificação de alvos humanos e de veículos com base no aprendizado profundo -Eficiente tecnologia de compressão H.265 pro + -Capacidade de codificação de até 1080p a 15 fps -5 sinais de entrada adaptáveis #8203;#8203;(HDTV I / AHD / CVI / CVBS / IP) -Até 12 câmeras de rede podem ser conectadas. Especificações: Gravação: -Compressão De Vídeo: H.265 Pro + / H.265 Pro / H.265 / H.264 + / H.264 Resolução De Codificação Convencional: -Quando o modo 1080p Lite não está ativado - Para acesso de stream de 4 MP: -4 MP Lite a 15 fps 1080p lite / 720p / WD1 / 4CIF / VGA / CIF a 25 fps (P) / 30 fps (N) -Para acesso de fluxo de 3 MP: 3 MP / 1080p / 720p / VGA / WD1 / 4CIF / CIF a 15 fps <b>MARCA: HIKIVISION MODELO: IDS-7208HQHI-M1/S</b>	1 UNID	642,00	642,00

O valor total da proposta ajustada para item vencido é de R\$642,00 (seiscentos e quarenta e dois reais)

**Declaramos**, que em nosso preço estão incluídos todos os custos diretos e indiretos para o perfeito fornecimento, inclusive as despesas com mão de obra especializada ou não, encargos da legislação social trabalhista, previdenciária, da infelizmente do trabalho e responsabilidade civil por quaisquer danos causados a terceiros ou dispêndios resultantes de impostos, taxas, regulamentos e posturas municipais, estaduais e federais, bem como todos os custos necessários para atendimento às exigências e determinações do Edital; enfim, tudo o que for necessário para a execução total e completa dos serviços, sem que nos caiba, em qualquer caso, direito regressivo em relação ao Município.

**Declaramos ainda, que:**

- Temos pleno conhecimento dos produtos a serem fornecidos; de acordo com todas as normas deste edital e seus anexos, notadamente quanto às exigências previstas no Termo de Referência – Anexo do Edital;
- Recebemos do Município todas as informações necessárias a elaboração da nossa proposta;
- Estamos cientes dos critérios de pagamento especificados no edital, com eles concordamos plenamente;
- Obrigamo-nos, ainda, caso nos seja adjudicado o objeto, a assinar o contrato ou documento equivalente dentro do prazo estabelecido, a contar da data de notificação



**MAMUTIS LTDA**  
**44.468.854/0001-72**

do Município bem como atender a todas as condições prévias a sua assinatura, sob pena das sanções cabíveis;

e) Declaramos que esta proposta tem o prazo de validade mínima de 60 (sessenta) dias.

Umuarama, 02 de agosto de 2023.

TERESINHA SALETE GIEHL  
RG: 3260442-0  
SÓCIA-ADMINISTRADORA  
CNPJ: 44468854/0001-72

**MAMUTIS LTDA**  
**44.468.854/0001-72**

**CATÁLOGO**

**ITEM 18 – Gravador Digital DVR 8 Canais Hikvision IDS-7208HQHI-M1/S**



Quantidade de canais: 8

Resolução máxima de vídeo: 1080p

Tipo de resolução: Full HD

Conectores de saída: HDMI, CVBS, RCA, VGA

Inclui HD: Não

Conectores de entrada: CVBS, HDTV, HDCVI, AHD, RCA, IP

Capacidade de armazenamento: 10 TB

Tipos de controle: App

Com vídeo ao vivo: Sim

Com áudio bidirecional: Sim

Com sensor de movimento: Sim

Formatos de compressão de vídeo: H265 Pro+, H265 Pro, H.265, H.264, H264+

Modos de gravação: Contínuo, Detecção de movimento

**MAMUTIS LTDA**  
**44.468.854/0001-72**

## DECLARAÇÃO UNIFICADA

### Ao pregoeiro e equipe de apoio

Município de Mercedes - Pr, Estado do Paraná

À PREFEITURA MUNICIPAL DE MERCEDES

PREGÃO ELETRÔNICO 64/2023

Pelo presente instrumento, a empresa M&B COMÉRCIO E DISTRIBUIÇÃO LTDA, CNPJ nº 47.417.848/0001-84, com sede na RUA SALGADO FILHO 1180, BAIRRO NEVA, CASCAVEL PARANÁ., através de seu representante legal infra-assinado, que:

**(X)** Declara, sob as penas do artigo 299 do Código Penal, que se enquadra na situação de microempresa, empresa de pequeno porte ou cooperativa, nos termos da Lei Complementar nº 123/06, alterada pela Lei Complementar nº 147/14, bem assim que inexistem fatos supervenientes

que conduzam ao seu desenquadramento desta situação.

\*Marcar este item caso se enquadre na situação de microempresa, empresa de pequeno porte ou cooperativa.

1) DECLARAMOS que, em cumprimento ao inciso XXXIII, do artigo 7º da Constituição Federal combinado ao inciso V do artigo 27 da Lei 8.666/93, que não possuímos em nosso quadro funcional pessoas menores de 18 (dezoito) anos em trabalho noturno, perigoso ou insalubre e, de menores de 16 (dezesesseis) anos em qualquer trabalho, salvo na condição de aprendiz, a partir dos 14 (quatorze) anos.

2) Declaramos que assumimos inteira responsabilidade pela autenticidade de todos os documentos apresentados, sujeitando-nos a eventuais averiguações que se façam necessárias;

3) Comprometemo-nos a manter, durante todo o período de vigência do presente contrato, em compatibilidade com as obrigações assumidas, todas as condições de habilitação e qualificação exigidas nesta licitação;

4) Comprometemo-nos a repassar na proporção correspondente, eventuais reduções de preços decorrentes de mudanças de alíquotas de impostos incidentes sobre cumprimento do objeto, em função de alterações de legislação pertinente, publicadas durante a vigência do contrato;

5) Declaramos que temos conhecimento e submetemo-nos ao disposto neste edital e anexos e legislação aplicada;

6) DECLARAMOS que até a presente data inexistem fatos impeditivos para nossa habilitação e participação no presente processo licitatório e estamos cientes da obrigatoriedade de declarar ocorrências posteriores.

7) DECLARAMOS, ainda, que não fomos declarados inidôneos por nenhum órgão do poder público em qualquer de suas esferas.

8) Declaramos que em atendimento ao Acórdão nº 2745/2010 – TCE/PR, que seus sócios, dirigentes ou cotistas, bem como seu representante neste ato MAURO AUGUSTO MULLER, inscrito no CPF sob nº 018.497.269-5, portador(a) da carteira de identidade nº 6407696-5, não são servidores do Município de Mandirituba, nem cônjuge ou companheiro(a), parente em linha reta e/ou colateral, consanguíneo ou afim de servidor(a) público deste Município, que nele exerça cargo em comissão ou função de confiança, seja membro da comissão de licitação, pregoeiro ou atividade ligada à contratação.

9) Declaramos para os devidos fins de direito, na qualidade de Proponente dos procedimentos licitatórios, instaurados por este Município, que o(a) responsável legal da empresa é o(a) Sr.(a), Portador(a) do RG sob nº 6407696-5 e CPF nº 018.497.269-5, cuja função/cargo é sócio administrador, MAURO AUGUSTO MULLER.

10) Declaramos para os devidos fins que em caso de qualquer comunicação futura referente e este processo licitatório, bem como em caso de eventual contratação, concordo que o Contrato seja encaminhado para o seguinte endereço: mebcomercioedistribuicao@gmail.com / 45 99950-7386

11) Caso altere o citado e-mail ou telefone comprometo-me em protocolizar pedido de alteração junto ao Sistema de Protocolo deste Município, sob pena de ser considerado como intimado nos dados anteriormente fornecidos.

12) Nomeamos e constituímos o senhor(a) MAURO AUGUSTO MULLER, portador(a) do CPF/MF sob n.º 018.497.269-5, para ser o(a) responsável para acompanhar a execução do contrato, referente ao Pregão Eletrônico n.º 39/2023 e todos os atos necessários ao cumprimento das obrigações contidas no instrumento convocatório, seus Anexos e na Ata de Registro de Preços/Contrato.

13) Por ser expressão da verdade, firmamos a presente.

CASCAVEL, 02 de agosto de 2023.

---

**MAURO AUGUSTO MULLER**

**Representante Legal**



# M & B COMÉRCIO E DISTRIBUIÇÃO LTDA

CNPJ: 47.417.848/0001-84

CEP: 85.802-150

RUA SALGADO FILHO, 1180, SALA 07, BAIRRO NEVA, CASCAVEL/PR  
TELEFONE: 45 99950-7386 E-mail: [MEBCOMERCIOEDISTRIBUICAO@GMAIL.COM](mailto:MEBCOMERCIOEDISTRIBUICAO@GMAIL.COM)

Ao MUNICÍPIO DE MERCEDES-PR

Referente ao Pregão Eletrônico nº 64/2023

## PROPOSTA COMERCIAL

### PROPONENTE:

Razão Social: M & B COMÉRCIO E DISTRIBUIÇÃO LTDA.

CNPJ N°: 47.417.848/0001-84

I.E. : 91007918-27

Banco: CORA SCD-403 Agência: 0001

Conta Corrente: 2887945-2

Endereço Completo: RUA SALGADO FILHO, 1180, SALA 06, BAIRRO NEVA, CASCAVEL/PR

Telefone: 45 99950-7386

CEP: 85.802-150

E-Mail: [mebcomercioedistribuicao@gmail.com](mailto:mebcomercioedistribuicao@gmail.com)

### REPRESENTANTE LEGAL:

Nome: MAURO AUGUSTO MULLER Cargo: ADMINISTRADOR

CPF: 018.497.269-5

RG: 6407696-5

ESTADO CIVIL: CASADO

Endereço: RUA SALGADO FILHO, 1180, SALA 06, BAIRRO NEVA, CASCAVEL/PR

CEP: 85.802-150

Fone: 45 9950-7386

E-Mail: [mebcomercioedistribuicao@gmail.com](mailto:mebcomercioedistribuicao@gmail.com)

Item	Qtd.	Unid.	Descrição/Especificação	Marca/Modelo	Vlr. Unit.	Vlr. Total
04	08	UN	CELULAR SAMSUNG GALAXY A14 Tamanho da tela: 6.6";Tecnologia da tela: PLS LCD; Resoluçãoda tela: 2408 x 1080 pixels; SistemaOperaciona: Android – Versão 13;Processador: Octa core; Velocidade doProcessador: 2GHz; Memória interna:128GB; Memória RAM: 4GB; Expansãoda memória até 1TB; Tipo de chip: NanoSIM; Quantidade de chipa: 2 chips;Tecnologia: 4G; Resolução câmeratraseira: 50Mp + 5Mp + 2Mp; Resolução câmera frontal: 13 Mp; Flash: LED;Bluetooth: Versão 5.1; Wi-fi: 802.11a/b/g/n/ac; Tipo de conector: USB tipo C;Capacidade de bateria: 5000mAh; Cor:Preto.	SAMSUNG A14	R\$1.533,33	R\$12.266,64
20	02	UN	Camera de Vigilancia Hikvision Speed Dome Lens FOV Horizontal field of view: 59.5° to 2.6° (Wide-Tele),Vertical field of view: 35.7° to 1.5° (Wide-Tele),Diagonal field of view: 66.6 to 3.0° (Wide-Tele) Zoom Speed Approx. 3.6 s (optical lens, wide-tele) Working Distance 10 mm to 1500 mm (wide-tele) Aperture Range F1.6 to F3.5 Focal Length 4.8 mm to 120 mm, 25× optical zoom Image Image Enhancement HLC/BLC/3D DNR/Defog/EIS/Regional Exposure/Regional Focus Sub-Stream	Hikvision Speed Dome	R\$4.223,79	R\$8.447,58



# M & B COMÉRCIO E DISTRIBUIÇÃO LTDA

CNPJ: 47.417.848/0001-84

CEP: 85.802-150

RUA SALGADO FILHO, 1180, SALA 07, BAIRRO NEVA, CASCAVEL/PR

TELEFONE: 45 99950-7386 E-mail: MEBCOMERCIOEDISTRIBUICAO@GMAIL.COM

		<p>50Hz: 25fps (704 × 576, 640 × 480, 352 × 288),60Hz: 30fps (704 × 480, 640 × 480, 352 × 240)</p> <p>Max. Resolution 2560 × 1440</p> <p>Main Stream 50Hz: 25fps (2560 × 1440, 2048 × 1536, 1920 × 1080, 1280 × 960, 1280 × 720),50fps (1920 × 1080, 1280 × 960, 1280 × 720),60Hz: 30fps (2560 × 1440, 2048 × 1536, 1920 × 1080, 1280 × 960, 1280 × 720),60fps (1920 × 1080, 1280 × 960, 1280 × 720)</p> <p>Third Stream 50Hz: 25fps (1920 × 1080, 1280 × 960, 1280 × 720, 704 × 576, 640 × 480, 352 × 288),60Hz: 30fps (1920 × 1080, 1280 × 960, 1280 × 720, 704 × 480, 640 × 480, 352 × 240)</p> <p>Network Network Storage Built-in memory card slot, support Micro SD/SDHC/SDXC, up to 256 GB; NAS (NPS, SMB/ CIPS), ANR Protocols IPv4/IPv6, HTTP, HTTPS, 802.1x, Qos, FTP, SMTP, UPnP, SNMP, DNS, DDNS, NTP, RTSP, RTCP, RTP, TCP/IP, UDP, IGMP, ICMP, DHCP, PPPoE, Bonjour API Open-ended, support ONVIF, ISAPI, and CGI, support HIKVISION SDK and Third-Party Management Platform Simultaneous Live View Up to 20 channels User/Host Up to 32 users,3 levels: Administrator, Operator and User Client iVMS-4200, iVMS-4500, iVMS-5200, Hik-Connect Web Browser IE 8 to 11, Chrome 31.0 to 44, Firefox 30.0 to 51 Security Measures User authentication (ID and PW), Host authentication (MAC address); HTTPS encryption; IEEE 802.1x port-based network access control; IP address filtering Interface Audio Input 1-ch audio input Audio Output 1-ch audio output Network Interface 1 RJ45 10 M/100 M Ethernet, PoE+ (802.3 at, class4) Compression Standard H.264+ Support H.265+ Support H.264 Type Baseline Profile/Main Profile/High Profile Video Compression Main Stream: H.265+/H.265/H.264+/H.264,Sub-stream: H.265/H.264/MJPEG,Third Stream: H.265/H.264/MJPEG H.265 Type</p>		
--	--	--	--	--





# M & B COMÉRCIO E DISTRIBUIÇÃO LTDA

CNPJ: 47.417.848/0001-84

CEP: 85.802-150

RUA SALGADO FILHO, 1180, SALA 07, BAIRRO NEVA, CASCAVEL/PR

TELEFONE: 45 99950-7386 E-mail: MEBCOMERCIOEDISTRIBUICAO@GMAIL.COM

		<p>Baseline Profile/Main Profile/High Profile  Video Bitrate  32 Kbps to 16384 Kbps  Audio Compression  G.711alaw/G.711ulaw/G.722.1/G.726/MP2L2/PCM  Audio Bitrate  G.711alaw/G.711ulaw: 64 Kbps,G.722.1/G.726: 16  Kbps,MP212/PCM: 32 Kbps/64 Kbps/128 Kbps  SVC  Support  Camera Module  Image Sensor  1/2.5" progressive scan CMOS  Min. Illumination  Color: 0.005 Lux @(F1.6, AGC ON),B/W: 0.001Lux  @(F1.6, AGC ON),0 Lux with IR  White Balance  Auto/Manual/ATW (Auto-tracking White  Balance)/Indoor/Outdoor/Fluorescent  Lamp/Sodium Lamp  Gain  Auto/Manual  Shutter Time  50Hz: 1/1 s to 1/30,000 s,60Hz: 1/1 s to 1/30,000 s  Day &amp; Night  IR Cut Filter  Digital Zoom  16x  Privacy Mask  24 programmable privacy masks  Focus Mode  Auto/Semi-automatic/Manual  WDR  120 dB WDR (not supported by full frame rate)  Supplement Light  IR Distance  100 m  Smart IR  Support  PTZ  Movement Range (Pan)  360° endless  Pan Speed  Configurable, from 0.1°/s to 80°/s, ,Preset speed:  80°/s  Movement Range (Tilt)  From -15° to 90° (auto-flip)  Tilt Speed  Configurable, from 0.1°/s to 80°/s,Preset Speed:  80°/s  Proportional Zoom  Support  Presets  300  Patrol Scan  8 patrols, up to 32 presets for each patrol  Pattern Scan  4 pattern scans, record time over 10 minutes for  each scan  Power-Off Memory  Support</p>		
--	--	---	--	--



# M & B COMÉRCIO E DISTRIBUIÇÃO LTDA

CNPJ: 47.417.848/0001-84

CEP: 85.802-150

RUA SALGADO FILHO, 1180, SALA 07, BAIRRO NEVA, CASCAVEL/PR  
 TELEFONE: 45 99950-7386 E-mail: MEBCOMERCIOEDISTRIBUICAO@GMAIL.COM

		<p>Park Action          Preset/Pattern Scan/Patrol Scan/Auto Scan/Tilt Scan/Random Scan/Frame Scan/Panorama Scan          3D Positioning          Support          PTZ Status Display          Support          Preset Freezing          Support          Scheduled Task          Preset/Pattern Scan/Patrol Scan/Auto Scan/Tilt Scan/Random Scan/Frame Scan/Panorama Scan/Dome Reboot/Dome Adjust/Aux Output          Smart Features          Basic Event Detection          Motion Detection, Video Tampering Detection, Exception          Smart Detection          Intrusion Detection, Line Crossing Detection, Region Entrance Detection, Region Exiting Detection, Object Removal Detection, Unattended Baggage Detection, Audio Exception Detection          Smart Record          ANR (Automatic Network Replenishment), Dual-VCA ROI          Main stream, sub-stream and third stream respectively support four fixed areas.          General          Material          ADC 12, PC+10% GF          Dimensions          Φ 164.5 mm × 290 mm (Φ 6.48" × 11.42")          Weight          Approx. 2 kg (4.41 lb)          Protection Level          IP66 Standard, TVS 4000V Lightning Protection, Surge Protection and Voltage Transient Protection          Power          12 VDC, 2.0 A and PoE (802.3 at), 42.5 to 57 VDC, 0.6 A, class4            Max.: 18 W, including max. 7W for IR            Working Temperature          -30°C to 65°C (-22°F to 149°F)          Working Humidity          ≤ 90%</p>		
<b>VALOR TOTAL</b>				<b>R\$20.714,22</b>



## M & B COMÉRCIO E DISTRIBUIÇÃO LTDA

CNPJ: 47.417.848/0001-84

CEP: 85.802-150

RUA SALGADO FILHO, 1180, SALA 07, BAIRRO NEVA, CASCAVEL/PR

TELEFONE: 45 99950-7386 E-mail: MEBCOMERCIOEDISTRIBUICAO@GMAIL.COM

### **Valor Total R\$20.714,22 (Vinte mil setecentos e quatorze reais e vinte e dois centavos).**

- Declaramos que o preço unitário e o preço global da proposta compreendem todas as despesas relativas o fornecimento de todo o material e mão-de-obra necessária.
- O Prazo de validade da proposta: 60 (sessenta) dias.
- Declaramos que estamos enquadradas no Regime de tributação de Microempresa e Empresa de Pequeno Porte, conforme estabelece o artigo 3º da Lei Complementar 123, de 14 de dezembro de 2006.
- Concordamos com todas as exigências do edital e seus anexos.

Cascavel, 02 de agosto de 2023.

---

MAURO AUGUSTO MULLER  
Representante Legal



# M & B COMÉRCIO E DISTRIBUIÇÃO LTDA

CNPJ: 47.417.848/0001-84

CEP: 85.802-150

RUA SALGADO FILHO, 1180, SALA 07, BAIRRO NEVA, CASCAVEL/PR  
TELEFONE: 45 99950-7386 E-mail: [MEBCOMERCIOEDISTRIBUICAO@GMAIL.COM](mailto:MEBCOMERCIOEDISTRIBUICAO@GMAIL.COM)

PREGÃO ELETRÔNICO Nº 64/2023 – (MUNICÍPIO DE  
MERCEDES-PR.)

## **DECLARAÇÃO DE QUALIDADE AMBIENTAL E SUSTENTABILIDADE SÓCIOAMBIENTAL**

**M & B COMÉRCIO E DISTRIBUIÇÃO LTDA.**

CNPJ N°: **47.417.848/0001-84**

Endereço Completo: **RUA JOAQUIM TAVORA Nº 1407, SALA 403, CASCAVEL/PR**

Telefone: **45 99950-7386** CEP: **85.802-150** E-Mail: [mebcomercioedistribuicao@gmail.com](mailto:mebcomercioedistribuicao@gmail.com)

Declaramos, sob as penas da Lei, na qualidade de proponente do procedimento licitatório, sob a modalidade **Pregão Eletrônico 64/2023**, instaurado pelo MUNICÍPIO DE MERCEDES-PR, de que atendemos aos critérios de qualidade ambiental e sustentabilidade socioambiental, respeitando as normas de proteção do meio ambiente, conforme estabelece o Decreto Estadual n.º 6.252/06, de 22 de março de 2006.

Por ser a expressão da verdade, firmamos o presente.

Cascavel, 02 de agosto de 2023

---

MAURO AUGUSTO MULLER  
Representante Legal



# **M & B COMÉRCIO E DISTRIBUIÇÃO LTDA**

CNPJ: 47.417.848/0001-84

CEP: 85.802-150

RUA SALGADO FILHO, 1180, SALA 07, BAIRRO NEVA, CASCAVEL/PR  
TELEFONE: 45 99950-7386 E-mail: [MEBCOMERCIOEDISTRIBUICAO@GMAIL.COM](mailto:MEBCOMERCIOEDISTRIBUICAO@GMAIL.COM)

PREGÃO ELETRÔNICO Nº 64/2023 – (MUNICÍPIO DE  
MERCEDES-PR.)

## **ANEXO 04**

### **DADOS DA PROPONENTE**

Razão Social: **M & B COMÉRCIO E DISTRIBUIÇÃO LTDA.**

CNPJ N°: **47.417.848/0001-84**

I.E. N°: **91007918-27**

Endereço Completo: **RUA SALGADO FILHO, 1180, SALA 07, BAIRRO NEVA, CASCAVEL/PR**

Telefone: **45 99950-7386**

CEP: **85.802-150**

E-Mail: [mebcomercioedistribuicao@gmail.com](mailto:mebcomercioedistribuicao@gmail.com)

### **DADOS DO REPRESENTANTE LEGAL QUE IRÁ ASSINAR A ATA EM CASO DE A EMPRESA SER A VENCEDORA DESTE CERTAME:**

Nome: **MAURO AUGUSTO MULLER**

Cargo: **ADMINISTRADOR**

Cpf: 018.497.269-5 Rg: 6407696-5 Estado Civil: Casado

Endereço Completo: **RUA SALGADO FILHO, 1180, SALA 07, BAIRRO NEVA, CASCAVEL/PR**

Telefone: **45 99950-7386**

CEP: **85.802-150**

E-Mail: [mebcomercioedistribuicao@gmail.com](mailto:mebcomercioedistribuicao@gmail.com)



# M & B COMÉRCIO E DISTRIBUIÇÃO LTDA

CNPJ: 47.417.848/0001-84

CEP: 85.802-150

RUA SALGADO FILHO, 1180, SALA 07, BAIRRO NEVA, CASCAVEL/PR

TELEFONE: 45 99950-7386 E-mail: [MEBCOMERCIOEDISTRIBUICAO@GMAIL.COM](mailto:MEBCOMERCIOEDISTRIBUICAO@GMAIL.COM)

PREGÃO ELETRÔNICO Nº 64/2023 – (MUNICÍPIO DE  
MERCEDES-PR.)

## **ANEXO 08**

### **MODELO DE DECLARAÇÃO DE LOGÍSTICA REVERSA – COMPRA INTELIGENTE SUSTENTÁVEL.**

**M & B COMÉRCIO E DISTRIBUIÇÃO LTDA.** CNPJ Nº: **47.417.848/0001-84**

Endereço Completo: **RUA JOAQUIM TAVORA Nº 1407, SALA 403, CASCAVEL/PR**

Telefone: **45 99950-7386**

CEP: **85.802-150**

E-Mail: [mebcomercioedistribuicao@gmail.com](mailto:mebcomercioedistribuicao@gmail.com)

Declaramos, sob as penas da Lei, na qualidade de proponente do procedimento licitatório, sob a modalidade **Pregão Eletrônico 64/2023**, instaurado pelo MUNICÍPIO DE MERCEDES-PR, de que atendemos à Política Pública Ambiental de licitação sustentável, em especial, que nos responsabilizamos integralmente com a logística reversa dos produtos, embalagens e serviços pós-consumo no limite da proporção que forneceremos ao Poder Público, assumindo a responsabilidade pela destinação final ambientalmente adequada, conforme estabelece a Lei 20132 de 20 de Janeiro de 2020.

Por ser a expressão da verdade, firmamos o presente.

Cascavel, 02 de agosto de 2023

---

MAURO AUGUSTO MULLER  
Representante Legal



# **M & B COMÉRCIO E DISTRIBUIÇÃO LTDA**

CNPJ: 47.417.848/0001-84

CEP: 85.802-150

RUA SALGADO FILHO, 1180, SALA 07, BAIRRO NEVA, CASCAVEL/PR  
TELEFONE: 45 99950-7386 E-mail: MEBCOMERCIOEDISTRIBUICAO@GMAIL.COM

PREGÃO ELETRÔNICO Nº 64/2023 – (MUNICÍPIO DE  
MERCEDES-PR.)

## **DECLARAÇÃO DE VEDAÇÃO DO NEPOTISMO**

Nome: **MAURO AUGUSTO MULLER**

Empresa: **M & B COMÉRCIO E DISTRIBUIÇÃO LTDA.**

Cargo: **ADMINISTRADOR**

CPF: **018.497.269-5**

Telefone: **45 99950-7386**

Eu, acima identificado, **DECLARO**, sob as penas da lei, em atendimento ao quanto disposto no Decreto nº 426/2019, serem verdadeiras as informações e respostas constantes deste documento, estando ciente que será anexado a processos administrativos e constituirá documento público, assim como das implicações em termos de responsabilidade, inclusive e especialmente nos âmbitos administrativos, cível e criminal, em caso de insinceridade:

	<b>Sim</b>	<b>Não</b>
<b>Administro ou sou sócio com poder de direção de pessoa jurídica conveniada ou contratada pelo Governo do Estado do Paraná, e possuo, em qualquer de seus órgãos ou entidades, incluindo suas autarquias e fundações, empresas públicas e sociedades de economia mista, inclusive detentor de cargo em comissão ou função gratificada?</b>	<b>( )</b>	<b>( X )</b>

Por ser a expressão da verdade, firmamos o presente.

Cascavel, 02 de agosto de 2023

---

**MAURO AUGUSTO MULLER**  
Representante Legal



## DS-2DE4425IW-DE (E) 4 MP 25 × Network IR Speed Dome



Hikvision DS-2DE4425IW-DE 4 MP 25 × Network IR Speed Dome adopts 1/2.8" progressive scan CMOS chip. With the 25 × optical zoom lens, the camera offers more details over expansive areas.

This series of cameras can be widely used for wide ranges of high-definition, such as the rivers, roads, railways, airports, squares, parks, scenic spots, and venues, etc.

### Key Features

- 1/2.8" progressive scan CMOS
- Up to 2560 × 1440@30fps resolution
- Excellent low-light performance with powered-by-DarkFighter technology
- 25 × optical zoom, 16 × digital zoom
- WDR, HLC, BLC, 3D DNR, Defog, EIS, Regional Exposure, Regional Focus
- Up to 100 m IR distance
- 12 VDC & PoE (802.3 at, class 4)
- Support H.265+/H.265 video compression



## Specification

Camera Module	
Image Sensor	1/2.8" progressive scan CMOS
Min. Illumination	Color: 0.005 Lux @(F1.6, AGC ON) B/W: 0.001Lux @(F1.6, AGC ON) 0 Lux with IR
White Balance	Auto/Manual/ATW (Auto-tracking White Balance)/Indoor/Outdoor/Fluorescent Lamp/Sodium Lamp
Gain	Auto/Manual
Shutter Time	50Hz: 1/1 s to 1/30,000 s 60Hz: 1/1 s to 1/30,000 s
Day & Night	IR Cut Filter
Digital Zoom	16×
Privacy Mask	24 programmable privacy masks, mask color configurable
Focus Mode	Auto/Semi-automatic/Manual
WDR	120 dB WDR (not supported by full frame rate)
Lens	
Focal Length	4.8 mm to 120 mm, 25 × optical zoom
Zoom Speed	Approx. 3.6 s (optical lens, wide-tele)
Field of View	Horizontal field of view: 55° to 2.4° (Wide-Tele) Vertical field of view: 33° to 1.4° (Wide-Tele) Diagonal field of view: 61.5 to 2.8° (Wide-Tele)
Working Distance	100 mm to 1500 mm (wide-tele)
Aperture Range	F1.6 to F3.5
IR	
IR Distance	100 m
Smart IR	Yes
PTZ	
Movement Range (Pan)	360° endless
Pan Speed	Configurable, from 0.1°/s to 80°/s, Preset speed: 80°/s
Movement Range (Tilt)	From -15° to 90° (auto-flip)
Tilt Speed	Configurable, from 0.1°/s to 80°/s Preset Speed: 80°/s
Proportional Zoom	Yes
Presets	300
Patrol Scan	8 patrols, up to 32 presets for each patrol
Pattern Scan	4 pattern scans, record time over 10 minutes for each scan
Power-off Memory	Yes
Park Action	Preset/Pattern Scan/Patrol Scan/Auto Scan/Tilt Scan/Random Scan/Frame Scan/Panorama Scan
3D Positioning	Yes
PTZ Position Display	Yes

Preset Freezing	Yes
Scheduled Task	Preset/Pattern Scan/Patrol Scan/Auto Scan/Tilt Scan/Random Scan/Frame Scan/Panorama Scan/Dome Reboot/Dome Adjust/Aux Output
<b>Compression Standard</b>	
Video Compression	Main Stream: H.265+/H.265/H.264+/H.264 Sub-stream: H.265/H.264/MJPEG Third Stream: H.265/H.264/MJPEG
H.264 Type	Baseline Profile/Main Profile/High Profile
H.264+	Yes
H.265 Type	Baseline Profile/Main Profile/High Profile
H.265+	Yes
Video Bitrate	32 Kbps to 16384 Kbps
Audio Compression	G.711alaw/G.711ulaw/G.722.1/G.726/MP2L2/PCM
Audio Bitrate	G.711alaw/G.711ulaw: 64 Kbps G.722.1/G.726: 16 Kbps MP212/PCM: 32 Kbps/64 Kbps/128 Kbps
SVC	Yes
<b>Smart Features</b>	
Basic Event	Motion Detection, Video Tampering Detection, Exception
Smart Event	Intrusion Detection, Line Crossing Detection, Region Entrance Detection, Region Exiting Detection, Object Removal Detection, Unattended Baggage Detection, Audio Exception Detection
Smart Record	ANR (Automatic Network Replenishment), Dual-VCA
ROI	Main stream, sub-stream and third stream respectively support four fixed areas.
<b>Image</b>	
Max. Resolution	2560 × 1440
Main Stream	50Hz: 25fps (2560 × 1440, 2048 × 1536, 1920 × 1080, 1280 × 960, 1280 × 720) 50fps (1920 × 1080, 1280 × 960, 1280 × 720) 60Hz: 30fps (2560 × 1440, 2048 × 1536, 1920 × 1080, 1280 × 960, 1280 × 720) 60fps (1920 × 1080, 1280 × 960, 1280 × 720)
Sub-Stream	50Hz: 25fps (704 × 576, 640 × 480, 352 × 288) 60Hz: 30fps (704 × 480, 640 × 480, 352 × 240)
Third Stream	50Hz: 25fps (1920 × 1080, 1280 × 960, 1280 × 720, 704 × 576, 640 × 480, 352 × 288) 60Hz: 30fps (1920 × 1080, 1280 × 960, 1280 × 720, 704 × 480, 640 × 480, 352 × 240)
Image Enhancement	HLC/BLC/3D DNR/Defog/EIS/Regional Exposure/Regional Focus
<b>Network</b>	
Network Storage	Built-in memory card slot, support Micro SD/SDHC/SDXC, up to 256 GB; NAS (NFS, SMB/CIFS), ANR
Protocols	IPv4/IPv6, HTTP, HTTPS, 802.1x, Qos, FTP, SMTP, UPnP, SNMP, DNS, DDNS, NTP, RTSP, RTCP, RTP, TCP/IP, UDP, IGMP, ICMP, DHCP, PPPoE, Bonjour
API	ONVIF (Profile S, Profile G, Profile T), ISAPI, SDK
Simultaneous Live View	Up to 20 channels
User/Host	Up to 32 users

	3 levels: Administrator, Operator and User
Security Measures	User authentication (ID and PW), Host authentication (MAC address); HTTPS encryption; IEEE 802.1x port-based network access control; IP address filtering
Client	iVMS-4200, iVMS-4500, iVMS-5200, Hik-Connect
Web Browser	IE 8 to 11, Chrome 31.0+, Firefox 30.0+
<b>Interface</b>	
Audio Interface	1-ch audio input and 1-ch audio output
Network Interface	1 RJ45 10 M/100 M Ethernet, PoE (802.3 at, class4)
<b>General</b>	
Language (Web Browser Access )	32 languages. English, Russian, Estonian, Bulgarian, Hungarian, Greek, German, Italian, Czech, Slovak, French, Polish, Dutch, Portuguese, Spanish, Romanian, Danish, Swedish, Norwegian, Finnish, Croatian, Slovenian, Serbian, Turkish, Korean, Traditional Chinese, Thai, Vietnamese, Japanese, Latvian, Lithuanian, Portuguese (Brazil)
Power	12 VDC, 2.0 A and PoE (802.3 at), 42.5 to 57 VDC, 0.6 A, class4 Max.: 18 W, including max. 7W for IR
Working Temperature	-30°C to 65°C (-22°F to 149°F)
Working Humidity	≤ 90%
Protection Level	IP66 Standard, 4000V Lightning Protection, Surge Protection and Voltage Transient Protection
Material	ADC 12, PC+10% GF
Dimensions	Φ 164.5 mm × 290 mm (Φ 6.48" × 11.42")
Weight	Approx. 2 kg (4.41 lb)

## DORI

The DORI (detect, observe, recognize, identify) distance gives the general idea of the camera ability to distinguish persons or objects within its field of view.

It is calculated based on the camera sensor specification and the criteria given by EN 62676-4: 2015.

DORI	Detect	Observe	Recognize	Identify
Definition	25 px/m	63 px/m	125 px/m	250 px/m
Distance (Tele)	2400.0 m (7874.0 ft)	952.4 m (3124.7 ft)	480.0 m (1574.8 ft)	240.0 m (787.4 ft)

## Available Model

DS-2DE4425IW-DE (E) 12 VDC & PoE (802.3 at, class 4)

## Dimensions

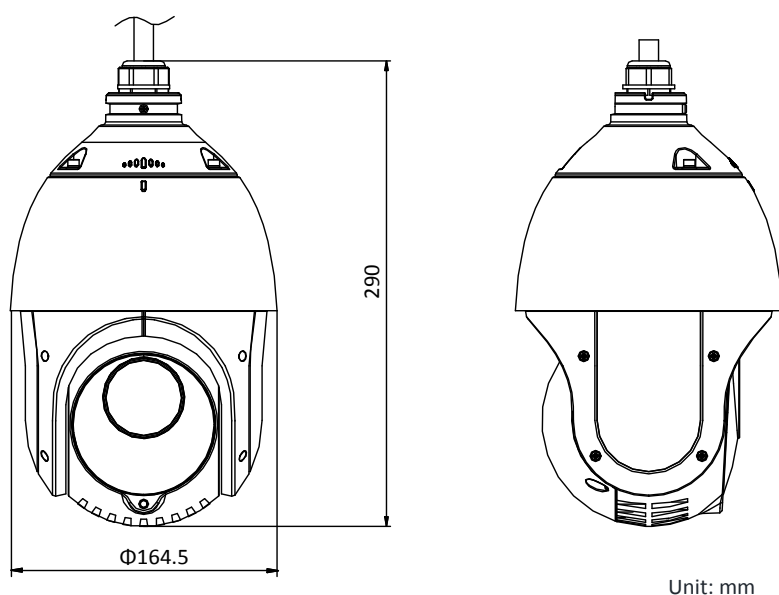

## Accessory

### Included:



ASW0081-1220002W

Power adapter



DS-1618ZJ

Wall Mount

### Optional:



DS-1673ZJ

Horizontal Pole Mount



DS-1602ZJ

Wall Mount



DS-1604ZJ-box

Wall mount with junction box



DS-1604ZJ

Wall mount with junction



DS-1604ZJ-BOX-CO  
RNER  
Wall Mount with  
junction box



DS-1604ZJ-pole  
Vertical Pole Mount



DS-1604ZJ-BOX-POLE  
Vertical Pole Mount with  
junction box



DS-1604ZJ-corner  
Corner Mount



DS-1661ZJ  
Pendant Mount



DS-1662ZJ  
Pendant Mount



DS-1671ZJ-SDM9  
In-ceiling mount



DS-1663ZJ  
Ceiling Mount



DS-1681ZJ  
Installation  
Adapter



DS-1619ZJ  
Gooseneck Mount



DS-1660ZJ  
Parapet wall mount



DS-1667ZJ  
Extendable Pole for  
Pendant Mount



DS-1682ZJ  
Extendable Pole for  
Pendant Mount



DS-1100KI  
Network Keyboard



LAS60-57CN-RJ45  
Hi-PoE midspan



DS-1005KI  
USB Joy-stick

*\*DS-1673ZJ should be used with DS-1661ZJ or DS-1602ZJ.*

Distributed by

**HIKVISION®****Headquarters**

No.555 Qianmo Road, Binjiang District,  
Hangzhou 310051, China  
T +86-571-8807-5998  
overseasbusiness@hikvision.com

**Hikvision USA**  
T +1-909-895-0400  
sales.usa@hikvision.com

**Hikvision Australia**  
T +61-2-8599-4233  
salesau@hikvision.com

**Hikvision India**  
T +91-22-28469900  
sales@pramahikvision.com

**Hikvision Canada**  
T +1-866-200-6690  
sales.canada@hikvision.com

**Hikvision Thailand**  
T +662-275-9949  
sales.thailand@hikvision.com

**Hikvision Europe**  
T +31-23-5542770  
sales.eu@hikvision.com

**Hikvision Italy**  
T +39-0438-6902  
info.it@hikvision.com

**Hikvision Brazil**  
T +55 11 3318-0050  
Latam.support@hikvision.com

**Hikvision Turkey**  
T +90 [216]521 7070- 7074  
sales.tr@hikvision.com

**Hikvision Malaysia**  
T +601-7652-2413  
sales.my@hikvision.com

**Hikvision UK & Ireland**  
T +01628-902140  
sales.uk@hikvision.com

**Hikvision South Africa**  
Tel: +27 (10) 0351172  
sale.africa@hikvision.com

**Hikvision France**  
T +33(0)1-85-330-450  
info.fr@hikvision.com

**Hikvision Kazakhstan**  
T +7-727-9730667  
nikia.panfilov@hikvision.ru

**Hikvision Vietnam**  
T +84-974270888  
sales.vt@hikvision.com

**Hikvision UAE**  
T +971-4-4432090  
salesme@hikvision.com

**Hikvision Singapore**  
T +65-6684-4718  
sg@hikvision.com

**Hikvision Spain**  
T +34-91-737-16-55  
info.es@hikvision.com

**Hikvision Tashkent**  
T +99-87-1238-9438  
uzb@hikvision.ru

**Hikvision Hong Kong**  
T +852-2151-1761  
info.hk@hikvision.com

**Hikvision Russia**  
T +7-495-669-67-99  
saleru@hikvision.com

**Hikvision Korea**  
T +82-(0)31-731-8817  
sales.korea@hikvision.com

**Hikvision Poland**  
T +48-22-460-01-50  
info.pl@hikvision.com

**Hikvision Indonesia**  
T +62-21-2933759  
Sales.Indonesia@hikvision.com

**Hikvision Colombia**  
sales.colombia@hikvision.com





# M & B COMÉRCIO E DISTRIBUIÇÃO LTDA

CNPJ: 47.417.848/0001-84

CEP: 85.802-150

RUA SALGADO FILHO, 1180, SALA 07, BAIRRO NEVA, CASCAVEL/PR  
TELEFONE: 45 99950-7386 E-mail: [MEBCOMERCIOEDISTRIBUICAO@GMAIL.COM](mailto:MEBCOMERCIOEDISTRIBUICAO@GMAIL.COM)

Ao MUNICÍPIO DE MERCEDES-PR

Referente ao Pregão Eletrônico nº 64/2023

## PROPOSTA COMERCIAL

### PROPONENTE:

Razão Social: M & B COMÉRCIO E DISTRIBUIÇÃO LTDA.

CNPJ N°: 47.417.848/0001-84

I.E. : 91007918-27

Banco: CORA SCD-403 Agência: 0001

Conta Corrente: 2887945-2

Endereço Completo: RUA SALGADO FILHO, 1180, SALA 06, BAIRRO NEVA, CASCAVEL/PR

Telefone: 45 99950-7386

CEP: 85.802-150

E-Mail: [mebcomercioedistribuicao@gmail.com](mailto:mebcomercioedistribuicao@gmail.com)

### REPRESENTANTE LEGAL:

Nome: MAURO AUGUSTO MULLER Cargo: ADMINISTRADOR

CPF: 018.497.269-5

RG: 6407696-5

ESTADO CIVIL: CASADO

Endereço: RUA SALGADO FILHO, 1180, SALA 06, BAIRRO NEVA, CASCAVEL/PR

CEP: 85.802-150

Fone: 45 9950-7386

E-Mail: [mebcomercioedistribuicao@gmail.com](mailto:mebcomercioedistribuicao@gmail.com)

Item	Qtd.	Unid.	Descrição/Especificação	Marca/Modelo	Vlr. Unit.	Vlr. Total
20	02	UN	Camera de Vigilancia Hikvision Speed Dome Lens FOV Horizontal field of view: 59.5° to 2.6° (Wide-Tele), Vertical field of view: 35.7° to 1.5° (Wide-Tele), Diagonal field of view: 66.6 to 3.0° (Wide-Tele) Zoom Speed Approx. 3.6 s (optical lens, wide-tele) Working Distance 10 mm to 1500 mm (wide-tele) Aperture Range F1.6 to F3.5 Focal Length 4.8 mm to 120 mm, 25× optical zoom Image Image Enhancement HLC/BLC/3D DNR/Defog/EIS/Regional Exposure/Regional Focus Sub-Stream 50Hz: 25fps (704 × 576, 640 × 480, 352 × 288), 60Hz: 30fps (704 × 480, 640 × 480, 352 × 240) Max. Resolution 2560 × 1440 Main Stream 50Hz: 25fps (2560 × 1440, 2048 × 1536, 1920 × 1080, 1280 × 960, 1280 × 720), 50fps (1920 × 1080, 1280 × 960, 1280 × 720), 60Hz: 30fps (2560 × 1440, 2048 × 1536, 1920 × 1080, 1280 × 960, 1280 × 720), 60fps (1920 × 1080, 1280 × 960, 1280 × 720) Third Stream 50Hz: 25fps (1920 × 1080, 1280 × 960, 1280 × 720, 704 × 576, 640 × 480, 352 × 288), 60Hz: 30fps (1920	Hikvision Speed Dome	R\$2.347,65	R\$4.695,30



# M & B COMÉRCIO E DISTRIBUIÇÃO LTDA

CNPJ: 47.417.848/0001-84

CEP: 85.802-150

RUA SALGADO FILHO, 1180, SALA 07, BAIRRO NEVA, CASCAVEL/PR

TELEFONE: 45 99950-7386 E-mail: MEBCOMERCIOEDISTRIBUICAO@GMAIL.COM

		<p>× 1080, 1280 × 960, 1280 × 720, 704 × 480, 640 × 480, 352 × 240)</p> <p>Network</p> <p>Network Storage</p> <p>Built-in memory card slot, support Micro SD/SDHC/SDXC, up to 256 GB; NAS (NPS, SMB/CIFS), ANR</p> <p>Protocols</p> <p>IPv4/IPv6, HTTP, HTTPS, 802.1x, Qos, FTP, SMTP, UPnP, SNMP, DNS, DDNS, NTP, RTSP, RTCP, RTP, TCP/IP, UDP, IGMP, ICMP, DHCP, PPPoE, Bonjour API</p> <p>Open-ended, support ONVIF, ISAPI, and CGI, support HIKVISION SDK and Third-Party Management Platform</p> <p>Simultaneous Live View</p> <p>Up to 20 channels</p> <p>User/Host</p> <p>Up to 32 users,3 levels: Administrator, Operator and User</p> <p>Client</p> <p>iVMS-4200, iVMS-4500, iVMS-5200, Hik-Connect</p> <p>Web Browser</p> <p>IE 8 to 11, Chrome 31.0 to 44, Firefox 30.0 to 51</p> <p>Security Measures</p> <p>User authentication (ID and PW), Host authentication (MAC address); HTTPS encryption; IEEE 802.1x port-based network access control; IP address filtering</p> <p>Interface</p> <p>Audio Input</p> <p>1-ch audio input</p> <p>Audio Output</p> <p>1-ch audio output</p> <p>Network Interface</p> <p>1 RJ45 10 M/100 M Ethernet, PoE+ (802.3 at, class4)</p> <p>Compression Standard</p> <p>H.264+</p> <p>Support</p> <p>H.265+</p> <p>Support</p> <p>H.264 Type</p> <p>Baseline Profile/Main Profile/High Profile</p> <p>Video Compression</p> <p>Main Stream: H.265+/H.265/H.264+/H.264,Sub-stream: H.265/H.264/MJPEG,Third Stream: H.265/H.264/MJPEG</p> <p>H.265 Type</p> <p>Baseline Profile/Main Profile/High Profile</p> <p>Video Bitrate</p> <p>32 Kbps to 16384 Kbps</p> <p>Audio Compression</p> <p>G.711alaw/G.711ulaw/G.722.1/G.726/MP2L2/PCM</p> <p>Audio Bitrate</p> <p>G.711alaw/G.711ulaw: 64 Kbps,G.722.1/G.726: 16 Kbps,MP212/PCM: 32 Kbps/64 Kbps/128 Kbps</p> <p>SVC</p> <p>Support</p> <p>Camera Module</p> <p>Image Sensor</p> <p>1/2.5" progressive scan CMOS</p>		
--	--	---	--	--



# M & B COMÉRCIO E DISTRIBUIÇÃO LTDA

CNPJ: 47.417.848/0001-84

CEP: 85.802-150

RUA SALGADO FILHO, 1180, SALA 07, BAIRRO NEVA, CASCAVEL/PR  
 TELEFONE: 45 99950-7386 E-mail: MEBCOMERCIOEDISTRIBUICAO@GMAIL.COM

		<p>Min. Illumination          Color: 0.005 Lux @(F1.6, AGC ON),B/W: 0.001Lux          @(F1.6, AGC ON),0 Lux with IR          White Balance          Auto/Manual/ATW (Auto-tracking White          Balance)/Indoor/Outdoor/Fluorescent          Lamp/Sodium Lamp          Gain          Auto/Manual          Shutter Time          50Hz: 1/1 s to 1/30,000 s,60Hz: 1/1 s to 1/30,000 s          Day &amp; Night          IR Cut Filter          Digital Zoom          16x          Privacy Mask          24 programmable privacy masks          Focus Mode          Auto/Semi-automatic/Manual          WDR          120 dB WDR (not supported by full frame rate)          Supplement Light          IR Distance          100 m          Smart IR          Support          PTZ          Movement Range (Pan)          360° endless          Pan Speed          Configurable, from 0.1°/s to 80°/s, ,Preset speed:          80°/s          Movement Range (Tilt)          From -15° to 90° (auto-flip)          Tilt Speed          Configurable, from 0.1°/s to 80°/s,Preset Speed:          80°/s          Proportional Zoom          Support          Presets          300          Patrol Scan          8 patrols, up to 32 presets for each patrol          Pattern Scan          4 pattern scans, record time over 10 minutes for          each scan          Power-Off Memory          Support          Park Action          Preset/Pattern Scan/Patrol Scan/Auto Scan/Tilt          Scan/Random Scan/Frame Scan/Panorama Scan          3D Positioning          Support          PTZ Status Display          Support          Preset Freezing          Support          Scheduled Task          Preset/Pattern Scan/Patrol Scan/Auto Scan/Tilt          Scan/Random Scan/Frame Scan/Panorama          Scan/Dome Reboot/Dome Adjust/Aux Output</p>		
--	--	--	--	--



# M & B COMÉRCIO E DISTRIBUIÇÃO LTDA

CNPJ: 47.417.848/0001-84

CEP: 85.802-150

RUA SALGADO FILHO, 1180, SALA 07, BAIRRO NEVA, CASCAVEL/PR

TELEFONE: 45 99950-7386 E-mail: MEBCOMERCIOEDISTRIBUICAO@GMAIL.COM

		<p>Smart Features  Basic Event Detection  Motion Detection, Video Tampering Detection, Exception  Smart Detection  Intrusion Detection, Line Crossing Detection, Region Entrance Detection, Region Exiting Detection, Object Removal Detection, Unattended Baggage Detection, Audio Exception Detection  Smart Record  ANR (Automatic Network Replenishment), Dual-VCA ROI  Main stream, sub-stream and third stream respectively support four fixed areas.  General  Material  ADC 12, PC+10% GF  Dimensions  Φ 164.5 mm × 290 mm (Φ 6.48" × 11.42")  Weight  Approx. 2 kg (4.41 lb)  Protection Level  IP66 Standard, TVS 4000V Lightning Protection, Surge Protection and Voltage Transient Protection  Power  12 VDC, 2.0 A and PoE (802.3 at), 42.5 to 57 VDC, 0.6 A, class4    Max.: 18 W, including max. 7W for IR    Working Temperature  -30°C to 65°C (-22°F to 149°F)  Working Humidity  ≤ 90%</p>			
<b>VALOR TOTAL</b>					<b>R\$4.695,30</b>



## M & B COMÉRCIO E DISTRIBUIÇÃO LTDA

CNPJ: 47.417.848/0001-84

CEP: 85.802-150

RUA SALGADO FILHO, 1180, SALA 07, BAIRRO NEVA, CASCAVEL/PR

TELEFONE: 45 99950-7386 E-mail: MEBCOMERCIOEDISTRIBUICAO@GMAIL.COM

### **Valor Total R\$4.695,30 (Quatro mil seiscientos e noventa e cinco reais e trinta centavos).**

- Declaramos que o preço unitário e o preço global da proposta compreendem todas as despesas relativas o fornecimento de todo o material e mão-de-obra necessária.
- O Prazo de validade da proposta: 60 (sessenta) dias.
- Declaramos que estamos enquadradas no Regime de tributação de Microempresa e Empresa de Pequeno Porte, conforme estabelece o artigo 3º da Lei Complementar 123, de 14 de dezembro de 2006.
- Concordamos com todas as exigências do edital e seus anexos.

Cascavel, 02 de agosto de 2023.

---

MAURO AUGUSTO MULLER  
Representante Legal



# M & B COMÉRCIO E DISTRIBUIÇÃO LTDA

CNPJ: 47.417.848/0001-84

CEP: 85.802-150

RUA SALGADO FILHO, 1180, SALA 07, BAIRRO NEVA, CASCAVEL/PR  
TELEFONE: 45 99950-7386 E-mail: [MEBCOMERCIOEDISTRIBUICAO@GMAIL.COM](mailto:MEBCOMERCIOEDISTRIBUICAO@GMAIL.COM)

PREGÃO ELETRÔNICO Nº 64/2023 – (MUNICÍPIO DE  
MERCEDES-PR.)

## **DECLARAÇÃO DE QUALIDADE AMBIENTAL E SUSTENTABILIDADE SÓCIOAMBIENTAL**

**M & B COMÉRCIO E DISTRIBUIÇÃO LTDA.**

CNPJ N°: **47.417.848/0001-84**

Endereço Completo: **RUA JOAQUIM TAVORA Nº 1407, SALA 403, CASCAVEL/PR**

Telefone: **45 99950-7386** CEP: **85.802-150** E-Mail: [mebcomercioedistribuicao@gmail.com](mailto:mebcomercioedistribuicao@gmail.com)

Declaramos, sob as penas da Lei, na qualidade de proponente do procedimento licitatório, sob a modalidade **Pregão Eletrônico 64/2023**, instaurado pelo MUNICÍPIO DE MERCEDES-PR, de que atendemos aos critérios de qualidade ambiental e sustentabilidade socioambiental, respeitando as normas de proteção do meio ambiente, conforme estabelece o Decreto Estadual n.º 6.252/06, de 22 de março de 2006.

Por ser a expressão da verdade, firmamos o presente.

Cascavel, 02 de agosto de 2023

---

MAURO AUGUSTO MULLER  
Representante Legal



# M & B COMÉRCIO E DISTRIBUIÇÃO LTDA

CNPJ: 47.417.848/0001-84

CEP: 85.802-150

RUA SALGADO FILHO, 1180, SALA 07, BAIRRO NEVA, CASCAVEL/PR  
TELEFONE: 45 99950-7386 E-mail: [MEBCOMERCIOEDISTRIBUICAO@GMAIL.COM](mailto:MEBCOMERCIOEDISTRIBUICAO@GMAIL.COM)

PREGÃO ELETRÔNICO Nº 64/2023 – (MUNICÍPIO DE  
MERCEDES-PR.)

## **ANEXO 04**

### **DADOS DA PROPONENTE**

Razão Social: **M & B COMÉRCIO E DISTRIBUIÇÃO LTDA.**

CNPJ N°: **47.417.848/0001-84**

I.E. N°: **91007918-27**

Endereço Completo: **RUA SALGADO FILHO, 1180, SALA 07, BAIRRO NEVA, CASCAVEL/PR**

Telefone: **45 99950-7386**

CEP: **85.802-150**

E-Mail: [mebcomercioedistribuicao@gmail.com](mailto:mebcomercioedistribuicao@gmail.com)

### **DADOS DO REPRESENTANTE LEGAL QUE IRÁ ASSINAR A ATA EM CASO DE A EMPRESA SER A VENCEDORA DESTE CERTAME:**

Nome: **MAURO AUGUSTO MULLER**

Cargo: **ADMINISTRADOR**

Cpf: 018.497.269-5 Rg: 6407696-5 Estado Civil: Casado

Endereço Completo: **RUA SALGADO FILHO, 1180, SALA 07, BAIRRO NEVA, CASCAVEL/PR**

Telefone: **45 99950-7386**

CEP: **85.802-150**

E-Mail: [mebcomercioedistribuicao@gmail.com](mailto:mebcomercioedistribuicao@gmail.com)





# M & B COMÉRCIO E DISTRIBUIÇÃO LTDA

CNPJ: 47.417.848/0001-84

CEP: 85.802-150

RUA SALGADO FILHO, 1180, SALA 07, BAIRRO NEVA, CASCAVEL/PR

TELEFONE: 45 99950-7386 E-mail: [MEBCOMERCIOEDISTRIBUICAO@GMAIL.COM](mailto:MEBCOMERCIOEDISTRIBUICAO@GMAIL.COM)

PREGÃO ELETRÔNICO Nº 64/2023 – (MUNICÍPIO DE  
MERCEDES-PR.)

## **ANEXO 08**

### **MODELO DE DECLARAÇÃO DE LOGÍSTICA REVERSA – COMPRA INTELIGENTE SUSTENTÁVEL.**

**M & B COMÉRCIO E DISTRIBUIÇÃO LTDA.** CNPJ Nº: **47.417.848/0001-84**

Endereço Completo: **RUA JOAQUIM TAVORA Nº 1407, SALA 403, CASCAVEL/PR**

Telefone: **45 99950-7386**

CEP: **85.802-150**

E-Mail: [mebcomercioedistribuicao@gmail.com](mailto:mebcomercioedistribuicao@gmail.com)

Declaramos, sob as penas da Lei, na qualidade de proponente do procedimento licitatório, sob a modalidade **Pregão Eletrônico 64/2023**, instaurado pelo MUNICÍPIO DE MERCEDES-PR, de que atendemos à Política Pública Ambiental de licitação sustentável, em especial, que nos responsabilizamos integralmente com a logística reversa dos produtos, embalagens e serviços pós-consumo no limite da proporção que forneceremos ao Poder Público, assumindo a responsabilidade pela destinação final ambientalmente adequada, conforme estabelece a Lei 20132 de 20 de Janeiro de 2020.

Por ser a expressão da verdade, firmamos o presente.

Cascavel, 02 de agosto de 2023

---

MAURO AUGUSTO MULLER  
Representante Legal



# M & B COMÉRCIO E DISTRIBUIÇÃO LTDA

CNPJ: 47.417.848/0001-84

CEP: 85.802-150

RUA SALGADO FILHO, 1180, SALA 07, BAIRRO NEVA, CASCAVEL/PR  
TELEFONE: 45 99950-7386 E-mail: MEBCOMERCIOEDISTRIBUICAO@GMAIL.COM

PREGÃO ELETRÔNICO Nº 64/2023 – (MUNICÍPIO DE  
MERCEDES-PR.)

## **DECLARAÇÃO DE VEDAÇÃO DO NEPOTISMO**

Nome: **MAURO AUGUSTO MULLER**

Empresa: **M & B COMÉRCIO E DISTRIBUIÇÃO LTDA.**

Cargo: **ADMINISTRADOR**

CPF: **018.497.269-5**

Telefone: **45 99950-7386**

Eu, acima identificado, **DECLARO**, sob as penas da lei, em atendimento ao quanto disposto no Decreto nº 426/2019, serem verdadeiras as informações e respostas constantes deste documento, estando ciente que será anexado a processos administrativos e constituirá documento público, assim como das implicações em termos de responsabilidade, inclusive e especialmente nos âmbitos administrativos, cível e criminal, em caso de insinceridade:

	<b>Sim</b>	<b>Não</b>
<b>Administro ou sou sócio com poder de direção de pessoa jurídica conveniada ou contratada pelo Governo do Estado do Paraná, e possuo, em qualquer de seus órgãos ou entidades, incluindo suas autarquias e fundações, empresas públicas e sociedades de economia mista, inclusive detentor de cargo em comissão ou função gratificada?</b>	<b>( )</b>	<b>( X )</b>

Por ser a expressão da verdade, firmamos o presente.

Cascavel, 02 de agosto de 2023

---

MAURO AUGUSTO MULLER  
Representante Legal